

**EDITAL DE LICITAÇÃO nº 031/2019****CONVITE****NÚMERO 012/2019**

A **PREFEITURA MUNICIPAL DE TABOCAS DO BREJO VELHO, ESTADO DA BAHIA**, através de sua Comissão Permanente de Licitação, nos termos da Lei Federal nº 8.666/93, torna público para conhecimento dos interessados que fará realizar as 09:00 (nove) horas do dia 27.09.2019, na sede da Prefeitura Municipal, situada à Praça Municipal nº 86 - Centro, na cidade de Tabocas do Brejo Velho - Bahia, a Licitação na modalidade de CONVITE nº **012/2019**, no regime de empreitada por preço global, do tipo menor preço por ITEM, tendo como objeto: **Contratação de empresas para execução das seguintes obras: Construção de Academia da Terceira Idade ao Ar Livre, nos povoados de Poço do Mato e Barra do Peixinho; Pavimentação em Paralelepípedos ao redor da Igreja, no Povoado de Juazeiro; Pavimentação em Paralelepípedos, complementar, em 03 (três) ruas da sede; e Serviços de Melhorias de Estradas Vicinais, em pontos críticos, entre a sede até o Distrito de Mariquita, no interior do Município**, conforme descritos no anexo I do Edital.:

**1 - CONDIÇÕES DE PARTICIPAÇÃO NA LICITAÇÃO**

- 1.1- Não será admitida a participação de empresas em consórcio, ou que nomeiem um mesmo representante.
- 1.2- Não poderão participar da presente licitação, empresas que tenham sido consideradas inidôneas e/ou suspensas por qualquer órgão ou entidade da Administração Pública Direta ou Indireta da União, Estados e Municípios.
- 1.2.2 – É condição indispensável para participação neste certame, o cadastramento prévio das empresas junto a Prefeitura Municipal de Tabocas do Brejo Velho, em até 24 (vinte e quatro) horas antes da data e hora de recebimento das propostas.
- 1.2.2.1 – O cadastramento somente poderá ser feito por representante legal das empresas, ou por preposto, desde com procuração pública ou particular, com firma reconhecida.
- 1.2.2.2 – Para o cadastramento será necessário a apresentação de todos os documentos exigidos na Habilitação (Regularidade Fiscal, Qualificação Econômico-financeira e Qualificação Técnica).
- 1.3 - Cada empresa apresentará uma só proposta, não sendo admitidas propostas alternativas.
- 1.4 - Caso seja necessário o acréscimo ou supressão dos quantitativos de seu objeto, deverá ser obedecido às disposições contidas no Art.65 da Lei 8.666/93.
- 1.5 - Esta licitação poderá ser revogada ou anulada pela PREFEITURA, nos termos previstos no Art.49 da Lei 8.666/93.
- 1.6 - Quaisquer esclarecimentos referentes à presente licitação, deverão ser requeridos, por escrito, à Comissão Permanente de Licitação da PREFEITURA, no horário das 8:00 às 12:00, até 02 (dois)



dias antes da data do recebimento das propostas. A Comissão deverá se manifestar sobre os eventuais pedidos de esclarecimentos até 01 (um) dia antes do recebimento das propostas.

## **2 - PROCEDIMENTO LICITATÓRIO**

2.1- Na data, horário e local estabelecidos neste Edital, em sessão pública, será realizado o procedimento licitatório, com a participação dos representantes legais dos licitantes.

2.1.1- Quando o licitante se fizer representar por sócio ou dirigente, este deverá apresentar cópia autenticada do Contrato Social, Estatuto ou ato de investidura dos representantes legais, juntamente com o documento de identidade.

2.1.2- Quando o licitante se fizer representar por procurador, este deverá apresentar documento de identidade e procuração em papel timbrado, firmada por pessoa legalmente habilitada e com firma reconhecida em tabelionato, outorgando amplos poderes de decisão ao credenciado, inclusive para interpor e desistir de recursos, apresentando documentos da habilitação e proposta da empresa licitante.

2.1.2.1 – A procuração ou o documento de credenciamento deverão ser entregues em envelope próprio e separado, no ato da entrega dos envelopes habilitação e proposta financeira, devendo ser apreciado antes da abertura dos mesmos.

2.1.3- No caso de representante de nacionalidade estrangeira, deverá ser apresentada a prova de permanência legal no país.

2.1.4- Será admitida a participação de apenas um representante de cada empresa licitante. O representante que não comparecer a alguma reunião devidamente marcada pela Comissão, a sua ausência implicará na concordância com as decisões tomadas, não lhe cabendo, sob nenhuma hipótese, o direito de impugnação ou recursos.

2.2- Uma vez entregues os credenciamentos e documentos de identificação de todos os licitantes, não será permitida a participação de retardatários.

2.3- O Processamento de licitação obedecerá ao disposto no Art.43 da Lei nº 8.666/93, a saber:

2.3.1- Abertura dos Envelopes contendo a documentação de Habilitação dos licitantes credenciados, e sua apreciação;

2.3.2- Devoluções dos Envelopes - Proposta de Preços, fechados, aos licitantes inabilitados, desde que não tenha havido recurso ou após sua denegação;

2.3.3- Abertura do Envelope - Proposta de Preços, dos licitantes habilitados, desde que transcorrido o prazo sem interposição de recurso, ou tenha havido desistência expressa, ou após o julgamento dos recursos interpostos;

2.3.4- Verificação da conformidade de cada proposta com os requisitos do Edital e com os preços correntes no mercado, e desclassificação das propostas desconformes, incompatíveis, ou inexequíveis, na forma do Art. 48, II, da Lei nº 8.666/93.

2.4- Todos os documentos e propostas serão rubricados pelos licitantes presentes e pela Comissão.

## **3 – HABILITAÇÃO**

### **3.1 – HABILITAÇÃO JURÍDICA**



- 3.1.1 – Registro comercial, no caso de empresa individual.
- 3.1.2 – Ato constitutivo, estatuto ou contrato social em vigor, alterações caso houver, devidamente registrado na Junta Comercial, em se tratando de sociedades comerciais.
- 3.1.3 – Documentos de eleição dos atuais administradores, tratando-se de sociedades por ações, acompanhados da documentação mencionada no Item 3.1.2 acima.
- 3.1.4 – Ato constitutivo devidamente registrado no Cartório de Registro Civil de Pessoas Jurídicas tratando-se de sociedades civis acompanhado de prova da diretoria em exercício, ou na Junta Comercial.

### **3.2 – REGULARIDADE FISCAL**

- 3.2.1 – Prova de inscrição no Cadastro Nacional de Pessoas Jurídicas (CNPJ).
- 3.2.2 – Prova de Regularidade junto à Secretaria da Receita Federal (SRF).
- 3.2.3 – Prova de regularidade de débito para o Fundo de Garantia por Tempo de Serviço (FGTS).
- 3.2.4 – Prova de regularidade com a Fazenda Estadual da sede da licitante ou outra prova equivalente, na forma da lei.
- 3.2.5 – Prova de regularidade com a Fazenda Municipal, relativo à sede da licitante.
- 3.2.6 – Certidão Negativa da Justiça do Trabalho, vigente na data de abertura do certame.
- 3.2.7 – Declaração expressa de que atende ao disposto no Art. 7º, inciso XXXIII da CF/88.

### **3.3 – QUALIFICAÇÃO ECONÔMICO-FINANCEIRA**

- 3.3.1 – Comprovar capital social mínimo de 10% (dez por cento) do valor estimado.
- 3.3.2 – Certidão negativa de falência ou concordata expedida pelo distribuidor da sede do licitante, nos últimos 60 (sessenta) dias antes da entrega das propostas, quando o prazo não vier impresso.
- 3.3.3 – Balanço Patrimonial e demonstrações contábeis do último exercício (2017 ou 2018), conforme legislação em vigor, já exigíveis e apresentados na forma da lei, que comprovem a boa situação financeira da empresa.

### **3.4 – QUALIFICAÇÃO TÉCNICA**

- 3.4.1 – Comprovação de Registro da Licitante, na entidade profissional competente em qualquer das regiões do Conselho Regional de Engenharia, Arquitetura e Agronomia – CREA.
- 3.4.2 – Apresentação de atestado de capacidade técnica, com desempenho de atividade pertinente e compatível em características, quantidades e prazos com o objeto da licitação, emitido por pessoa jurídica de direito público ou privado, em nome da licitante.
- 3.4.3 – Comprovação, fornecida pelo órgão licitante, de que recebeu os documentos, e, quando exigido, de que tomou conhecimento de todas as informações e das condições locais para o cumprimento das obrigações objeto da licitação;
- 3.4.4 - Atestado de Visita ao Local das obras e serviços, expedido pela Prefeitura Municipal de TABOCAS DO BREJO VELHO através da Secretaria Municipal de Obras e Serviços Públicos.
  - 3.4.4.1 – A visita técnica poderá ser realizada até 01 (um) dia antes da data do certame, desde que agendada junto a Secretaria Municipal de Obras e Serviços Públicos.
- 3.5 – Os documentos descritos acima deverão ser apresentados em original, ou por qualquer processo de cópia autenticada, seja por tabelião de notas ou membro da Comissão de Licitação, no ato da abertura da licitação, ou publicados em órgão da Imprensa Oficial, e a declaração de recebimento deste convite, conforme modelo no Anexo II.

## **4 - PROPOSTA DE PREÇOS**

4.1- A proposta de Preços deverá ser entregue em envelope lacrado, contendo a via original devidamente assinada, datilografada, sem emendas, rasuras ou entrelinhas, EM PAPEL TIMBRADO DA EMPRESA, endereçada à COMISSÃO PERMANENTE DE LICITAÇÃO, com a descrição em sua parte externa do nome ou Razão Social do licitante, a modalidade e nº da licitação, e a expressão "PROPOSTA DE PREÇOS".

4.2- A Proposta de Preço deverá ser datilografada ou por computador sem emendas, rasuras ou



entrelinhas, conforme modelo constante do Anexo II, e deverão conter:

- a) Razão Social da empresa, endereço, telefone e telefax;
- b) Número do CNPJ, Inscrição Estadual e Municipal;
- c) Número da Carta Convite e objeto da mesma;
- d) Preços unitários e valor estimado global, em moeda nacional, prazos, condições de pagamento, de acordo com o previsto neste Edital;
- f) Validade da proposta - não poderá ser inferior a 60 (sessenta) dias;
- g) Declaração de que nos preços apresentados estão incluídas todas as despesas relativas a transporte, impostos, taxas, e quaisquer outras despesas necessárias ao cumprimento do objeto desta licitação, constituindo-se na única remuneração devida PREFEITURA;

4.3- Os preços apresentados são definitivos, não sendo aceito qualquer alteração posterior, por qualquer meio, informando engano, erro ou omissão do responsável ou de seus funcionários.

## 5 - JULGAMENTO DAS PROPOSTAS

5.1- Será considerado vencedor desta licitação o licitante que apresentar as propostas de acordo com as especificações deste Edital e oferecer o menor preço global estimado.

5.2- Após apreciação das propostas pela Comissão Permanente de Licitação, a documentação será encaminhada para deliberação da autoridade competente quando à homologação e adjudicação do objeto da Licitação.

5.3- Até a assinatura do instrumento contratual, poderá a autoridade competente excluir licitantes, em despacho motivado, sem direito a indenização e sem prejuízo de outras sanções, se tiver ciência do fato ou circunstância anterior ou posterior ao julgamento da Licitação que revele inidoneidade ou falta de capacidade financeira, técnica ou administrativa.

5.4- Havendo igualdade entre duas ou mais propostas a comissão adotará como critério de desempate, sucessivamente, os serviços:

- a) Produzidos ou prestados por empresas brasileiras de capital nacional;
- b) Produzidos no país;
- c) Produzido, ou prestados por empresas brasileiras;
- d) Sorteio.

5.5- As dúvidas, reclamações e impugnações que porventura surgirem durante as reuniões serão registradas em atas, e decididas a critério do Presidente da Comissão na própria reunião, ou deixadas para posterior deliberação, comunicando-se o resultado aos interessados.

5.6 - Ocorrendo divergência entre valores e seus respectivos extensos, prevalecerão estes últimos.

5.7 - No caso de divergência entre o preço unitário e o preço total, prevalecerá o primeiro, e nesta hipótese a Comissão recalculará o total corretamente para poder efetuar o julgamento.

## 6 - RECURSOS

6.1- Os recursos relativos a esta licitação serão formalizados de acordo com as disposições do CAPITULO V - DOS RECURSOS ADMINISTRATIVOS, da Lei nº 8.666/93.

6.2 - Qualquer impugnação quanto ao teor deste Edital, que esteja em desacordo com as disposições da Lei 8666/93, deverá o licitante fazê-lo até 03 (três) dias úteis antes da data fixada para abertura dos envelopes de habilitação, devendo a Comissão Permanente de Licitação julgar e responder a impugnação em até 01 (um) dia útil antes da abertura dos envelopes de habilitação.

6.3 - Decairá do direito de impugnar os termos deste Edital o licitante que, tendo-os aceito sem



objeções venha a apontar, depois da abertura das propostas, falhas ou irregularidades que o viciarem, hipótese em que tal comunicação não terá efeito de recursos.

6.4 - Não serão admitidos recursos sobre fatos não apontados em atas, nem aqueles interpostos fora do prazo.

## **7 - PRAZO DE ENTREGA**

7.1 - Os serviços hora licitados terão início no ato da assinatura da Ordem de Serviços, e término 90 (noventa) dias após, conforme Cronograma Físico-Financeiro, com supervisão da Secretaria Municipal de Infra - Estrutura.

7.2 - O contrato a ser firmado terá o prazo de duração de até 180 (cento e oitenta) dias, iniciando-se a partir da data da assinatura do mesmo.

7.3 - Os serviços somente serão recebidos, se, atendidas as especificações contidas neste Edital, e mediante vistoria pela Prefeitura Municipal de Tabocas do Brejo Velho.

## **8 - PAGAMENTOS**

8.1 - Os pagamentos serão efetuados semanal ou quinzenal, de acordo com as medições emitidas pela Secretaria de Obras, e mediante relatório detalhado pela Contratada dos serviços efetivamente entregues no período findo devidamente conferido e aprovado pela Secretaria de Obras e também pelo Controle Interno, e mediante a apresentação do respectivo documento fiscal emitida pela Contratada, preenchidos corretamente.

8.2 - As faturas deverão ser apresentadas até o 1º (primeiro) dia útil seguinte ao período de medição dos serviços e os pagamentos serão efetuados conforme descritos no item anterior.

8.3 - A Prefeitura Municipal de Tabocas do Brejo Velho - Ba poderá deduzir de qualquer pagamento, de pleno direito, os valores correspondentes a qualquer ônus decorrentes da execução do contrato.

8.4 - Nenhum pagamento isentará a contratada de responsabilidades contratuais

## **9 - REVISÃO DE PREÇOS**

9.1 - Os preços contratados serão fixos e sem reajuste.

## **10 - CONTRATAÇÃO**

10.1 - O adjudicatário da presente licitação será convocado para assinatura do contrato, na forma da Lei, após a homologação, devendo comparecer no prazo de 24 (vinte e quatro) horas contados da data da convocação.

10.2 - O prazo de convocação poderá ser prorrogado uma vez, por igual período, quando solicitado pela parte durante o seu transcurso e desde que ocorra motivo justificado aceito pela Prefeitura Municipal de Tabocas do Brejo Velho - Bahia (Art. 64, parágrafo 1º, da Lei nº 8.666/93).

10.3 - Poderá a Prefeitura Municipal de TABOCAS DO BREJO VELHO, quando o licitante convocado deixar de comparecer para assinatura do contrato no prazo de 02 (dois) dias a contar de sua convocação, convocar licitantes remanescentes, na ordem de classificação, para fazê-lo e igual prazo e nas mesmas condições propostas pelo primeiro classificado, inclusive quando aos preços atualizados de conformidade com este Edital, ou revogar a licitação independente da Comissão previstas no Art. 81 da Lei nº 8.666/93.



10.4 - Decorridos 60 (sessenta) dias da data de entrega das propostas, sem convocação para contratação, ficam os licitantes liberados dos compromissos assumidos.

10.5 - O Contratado não poderá transferir, no todo ou em parte, a execução do objeto do contrato.

10.6 - As despesas com a contratação decorrente desta licitação correrão por conta das seguintes Dotações Orçamentárias:

**Unidade: 02.13.001 – FUNDO MUNICIPAL DE SAÚDE**

10.301.005.1024 – Estruturação da Rede de Serviços de Atenção Básica de Saúde;  
Elemento: 4.4.9.0.51.00.00 – Obras e Instalações.

**Unidade: 02.05.000 – Secretaria Municipal de Infra-Estrutura e Serviços Públicos**

15.452.006.2026 – Desenvolvimento de Ações de Serviços Gerais, Conservação e Manutenção do Patrimônio Público;

Elemento: 3.3.9.0.39.00.00 – Outros Serviços de Terceiros – Pessoa Jurídica.

**15.451.006.2027 Manutenção e Conservação de Estradas Vicinais**

Elemento: 3.3.9.0.39.00.00 – Outros Serviços de Terceiros – Pessoa Jurídica.

**15.451.006.1013 Pavimentação, Calçamento e Urbanização de Vias e Logradouros**

4.4.9.0.51.00.00 Obras e Instalações.

10.7 - Os recursos financeiros necessários à execução do objeto do contrato serão próprios do tesouro municipal.

## 11 - PENALIDADES

11.1 - A recusa injustificada do adjudicatário em assinar o contrato no prazo de 10(dez) dias contados da data de sua convocação ficará sujeito à multa de 10% (dez por cento) sobre o valor global da proposta.

11.2 - Em caso de inadimplemento de suas obrigações, ficará a contratada sujeita às penalidades previstas no Capítulo IV - Seção II - Das Sanções Administrativas, da Lei 8666/93, sem prejuízo da responsabilidade civil e criminal, ficando de logo estipulada multa de mora 0,1% (um décimo por cento) por dia de atraso na execução do objeto do contrato.

## 12 - RESCISÃO

12.1 - A rescisão do contrato será efetuada conforme disposto no Capítulo III - Seção V - Da Inexecução e da Rescisão dos Contratos, da Lei nº 8.666/93.

## 13 - FISCALIZAÇÃO E RECEBIMENTO DO OBJETO

13.1 - Caberá a Secretaria Municipal de Obras e Serviços Públicos procederem à fiscalização, acompanhamento e recebimento das obras e serviços a serem executados.

13.2 - Poderão ser recusados os serviços que estejam em desacordo com as especificações e condições deste Edital e das propostas apresentadas, inclusive quanto à qualidade dos materiais a serem utilizados.

13.3 - A empresa licitante vencedora ficará obrigada a fornecer, as suas expensas, os serviços que vierem a ser recusado.

13.4 - Será o Objeto desta licitação considerada recebido como definitivo, após vistoria pela Secretaria Municipal de Infraestrutura, Obras e Serviços Públicos, que comprove a adequação do objeto aos termos contratuais, observados o disposto no Art. 69 da Lei 8.666/93.

**14 - DISPOSIÇÕES FINAIS**

14.1 - Este Edital, a proposta da contratada, o parecer da Comissão e todos os elementos que serviram de base à licitação, serão parte integrante do contrato, independentemente de transcrição.

14.2 - Após a abertura dos envelopes das propostas, não serão aceitas desistências, salvo por motivo justo decorrente de fato superveniente e aceito pela Comissão que deverá, obrigatoriamente, transcrevê-lo em ata.

14.3 - Fica assegurado à PREFEITURA alterar, no todo ou em parte, as condições deste Edital, as especificações e qualquer exigência pertinente a este CONVITE, desde que seja feita divulgação, pela mesma forma em que se deu o texto original, reabrindo-se o prazo inicialmente estabelecido, exceto quando inquestionavelmente, as alterações não afetarem a formulação das propostas.

14.4 - Decairá do direito de impugnar os termos deste Edital perante a Prefeitura Municipal de Tabocas do Brejo Velho, o licitante que, tendo-os aceito sem objeção, venha a apontar, depois da abertura dos envelopes, falhas ou irregularidade que porventura o viciarem, hipótese em que tal comunicação não terá efeito de recurso.

14.5 - Ficam fazendo parte integrante do presente Edital os anexos seguintes:

Anexo I – Termo de Referência / Projetos Básico;

Anexo II – Declaração de recebimento do Convite;

Anexo III – Modelo da Proposta;

Anexo IV – Planilha Descritiva dos Serviços;

Anexo V - Minuta do Contrato;

Anexo VI – Carta de Credenciamento;

Anexo VII – Declarações.

14.6 - Fica eleito o foro da Cidade de Serra Dourada - Bahia, para dirimir as dúvidas ou questões oriundas do Contrato a ser assinado entre o Licitante vencedor e a Prefeitura, renunciando as partes a qualquer outro, por mais privilegiado que seja.

**15 - MEMBROS DA COMISSÃO PERMANENTE DE LICITAÇÃO.**

Joaquim José Marques da Silva- Presidente

Adélio de Almeida Branco – Relator

Cadidja Cibelle Silva Nogueira - Membro

Tabocas do Brejo Velho, 19 de setembro de 2019.

  
HUMBERTO PEREIRA DA SILVA  
Prefeito Municipal

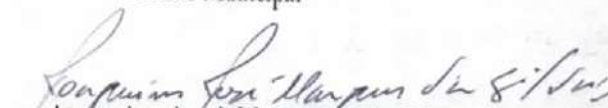
  
Joaquim José Marques da Silva  
Presidente da Comissão de Licitação



## ANEXO I

### TERMO DE REFERÊNCIA / PROJETOS BÁSICO

**OBJETO:** Contratação de empresas para execução das seguintes obras: Construção de Academia da Terceira Idade ao Ar Livre, nos povoados de Poço do Mato e Barra do Peixinho; Pavimentação em Paralelepípedos ao redor da Igreja, no Povoado de Juazeiro; Pavimentação em Paralelepípedos, complementar, em 03 (três) ruas da sede; e Serviços de Melhorias de Estradas Vicinais, em pontos críticos, entre a sede até o Distrito de Mariquita, no interior do Município, conforme descritos no anexo I do Edital.

Os serviços estão estimados em R\$ **272.840,40** (duzentos e setenta e dois mil e oitocentos e quarenta reais e quarenta centavos), conforme pesquisa SINAPI, Planilhas Orçamentária, elaboradas pelo Engenheiro Civil Responsável Técnico do Município o Sr. Ezio Ezuperio Alves de Queiroz, CREA nº 1016915195-D GO.





**ESTADO DA BAHIA**

**PREFEITURA MUNICIPAL DE TABOCCAS DO BREJO**

**CNPJ (MF) 13.655.659/0001-28**

**MEMORIAL DESCRITIVO E ESPECIFICAÇÕES TÉCNICAS DOS SERVIÇOS  
DE CONSTRUÇÃO DE ACADEMIA DA TERCEIRA IDADE AO AR LIVRE  
NOS POVOADOS DE POÇO DO MATO E BARRA DO PEIXINHO, TABOCCAS  
DO BREJO VELHO-BA**

**EZIO EZUPERIO ALVES DE QUEIROZ  
ENGENHEIRO CIVIL  
CREA 1016915195-D GO**

  
Ezio Ezuperio Alves de Queiroz  
Engenheiro Civil  
CREA-GO 1016915195

**TABOCCAS DO BREJO VELHO - BA  
JULHO DE 2019**

[www.tabocasdobrejovelho.ba.gov.br](http://www.tabocasdobrejovelho.ba.gov.br)

Praça Municipal, 86 - Centro-Fone: (77) 3657-2148-PABX FAX: (77) 3657-2160  
CEP.: 47 760-000 - Tabocas do Brejo Velho - Bahia.



ESTADO DA BAHIA

**PREFEITURA MUNICIPAL DE TABOCAS DO BREJO**

CNPJ (MF) 13.655.659/0001-28

### 1. Introdução e Objetivo

O presente memorial tem por objetivo estabelecer critérios e especificações de materiais a serem utilizados nos **SERVIÇOS DE CONSTRUÇÃO DE ACADEMIA DA TERCEIRA IDADE AO AR LIVRE NOS POVOADOS DE POÇO DO MATO E BARRA DO PEIXINHO, TABOCAS DO BREJO VELHO-BA**, que serão implantadas conforme indicado nas planilhas orçamentárias.

### 2. Critérios de Similaridade

Todo material empregado na execução dos serviços será de primeira qualidade, sendo rejeitados, aqueles que não se enquadrarem nas especificações fornecidas.

Serão aceitos materiais similares aos especificados desde que consultada previamente a fiscalização.

A empresa se obriga, no entanto, a demonstrar a similaridade do material proposto mediante a apresentação de laudos comprobatórios ou testes de ensaios de institutos idôneos e reconhecidos.

### 3. Normas Gerais

Os materiais a serem empregados na obra deverão ser novos, de primeira qualidade e obedecerem ao presente memorial e as normas da ABNT no que couber e na falta destes ter suas características reconhecidas pela Fiscalização da contratante.

A execução dos serviços obedecerá rigorosamente aos projetos em sua forma, dimensão e concepção arquitetônica e ao presente memorial.

Em prazo determinado pela fiscalização, a empreiteira obriga-se a retirar do canteiro de obras os materiais porventura impugnados pela fiscalização, bem como iniciar qualquer demolição exigida, correndo por sua conta exclusiva, as despesas decorrentes das referidas demolições e reconstruções.

Fica a critério da fiscalização impugnar, mandar demolir e refazer, qualquer serviço que não obedeça às condições de projeto.

Toda e qualquer ocorrência dentro do canteiro de obras, será de total responsabilidade da empreiteira.

  
Ezio Ezupério Alves de Queiroz  
Engenheiro Civil  
CREA-GO 1016915195

[www.tabocasdobrejoelho.ba.gov.br](http://www.tabocasdobrejoelho.ba.gov.br)

Praça Municipal, 86 - Centro-Fone: (77) 3657-2148-PABX FAX: (77) 3657-2160  
CEP.: 47 760-000 - Tabocas do Brejo Velho - Bahia.



#### 4. Critérios de Medição

Para medição dos serviços, é necessário a visita do engenheiro fiscal e o do Secretário de Infraestrutura para conferência dos serviços executados que procederão com a medição dos quantitativos executados e preenchimento da planilha de medição. Os serviços serão medidos em porcentagem e pagos conforme cronograma físico financeiro.

A fiscalização poderá glosar ou ordenar que se refaça qualquer serviço em desacordo com as normas e boa qualidade.

#### 5. Memorial Descritivo e Especificações Técnicas

##### 5.1 CAPINA E LIMPEZA MANUAL DE TERRENO

Refere-se a capina e limpeza da área do terreno para início dos serviços, deverá ser removido manualmente qualquer tipo de vegetação e materiais que impeçam ou dificultem a execução dos serviços.

##### 5.2 EXECUÇÃO DE PASSEIO (CALÇADA) OU PISO DE CONCRETO COM CONCRETO MOLDADO IN LOCO, FEITO EM OBRA, ACABAMENTO CONVENCIONAL, NÃO ARMADO. AF\_07/2016 - ESPESSURA DE 5 CM

Refere-se aos serviços de execução do piso de concreto interno à academia, com espessura de 05 cm.

O terreno deverá ser nivelado, compactado e molhado antes da concretagem, utilizar o traço de concreto fck = 20mpa, traço 1:2,7:3 (cimento/areia média/ brita 1) - preparo mecânico com betoneira 400 l.

As juntas de dilatação devem ser feitas por meio de corte com serra mármore ou ripas de madeira, com espaçamento máximo de 03 m.

##### 5.3 GRADE DE FERRO

Referente aos serviços de construção de grade de ferro.

Utilizar **FERRO DE PERFIL RETANGULAR OU QUADRADO COM DIMENSÃO MÍNIMA DE 1,5 CM**, barras verticais espaçadas a cada 10 cm. Na horizontal usar uma barra na parte de baixo (acima do piso), uma barra no meio (altura de 60cm) e uma na ponta (altura de 120cm), incluso o fornecimento e instalação de uma porta (mesmo tipo da grade) de 01 m de largura na entrada.

[www.tabocasdobrejoelho.ba.gov.br](http://www.tabocasdobrejoelho.ba.gov.br)

Praça Municipal, 86 - Centro-Fone: (77) 3657-2148-PABX FAX: (77) 3657-2160  
CEP.: 47 760-000 - Tabocas do Brejo Velho - Bahia.

  
Ezio Ezupério Alves de Queiroz  
Engenheiro Civil  
CREA-GO 1016915195



  
Ezio Ezupério Alves de Queiroz  
Engenheiro Civil  
CREA-GO 1016915195

Deverão ser adotados métodos e procedimentos que impeçam a entrada de água na grade.

#### **5.4 PINTURA ESMALTE ALTO BRILHO, DUAS DEMAOS, SOBRE SUPERFICIE METALICA**

Refere-se aos serviços de pintura de ambas as faces da grade e porta de entrada, a superfície deverá ser lixada e limpa antes da pintura, aplicar duas demãos, a tinta deve ser do tipo esmalte sintético premium brilhante.

#### **5.5 PINTURA ACRILICA EM PISO CIMENTADO, TRES DEMAOS**

Refere-se a pintura do piso de concreto, a superfície a ser pintada deverá ser limpa antes da execução do serviço, passar três demãos, a tinta é do tipo acrílica premium para piso.

#### **5.6 BARRA FIXA COM 03 NIVEIS, PILARES EM EUCALIPTO TRATADO DE 12-15 cm DE DIAMETRO E BARRAS HORIZONTAIS DE AÇO DE 1 1/2" E ESPESSURA DE 3,68 MM, COM 4,05 KG/M - OBS.: PILARES DE EUCALIPTO COM PINTURA VERNIZ**

Refere-se a construção de barra fixa com 03 níveis conforme especificações do projeto. A barra fixa deverá ser similar a imagem a baixo, com exceção que deverá possuir três níveis e não dois como a imagem:

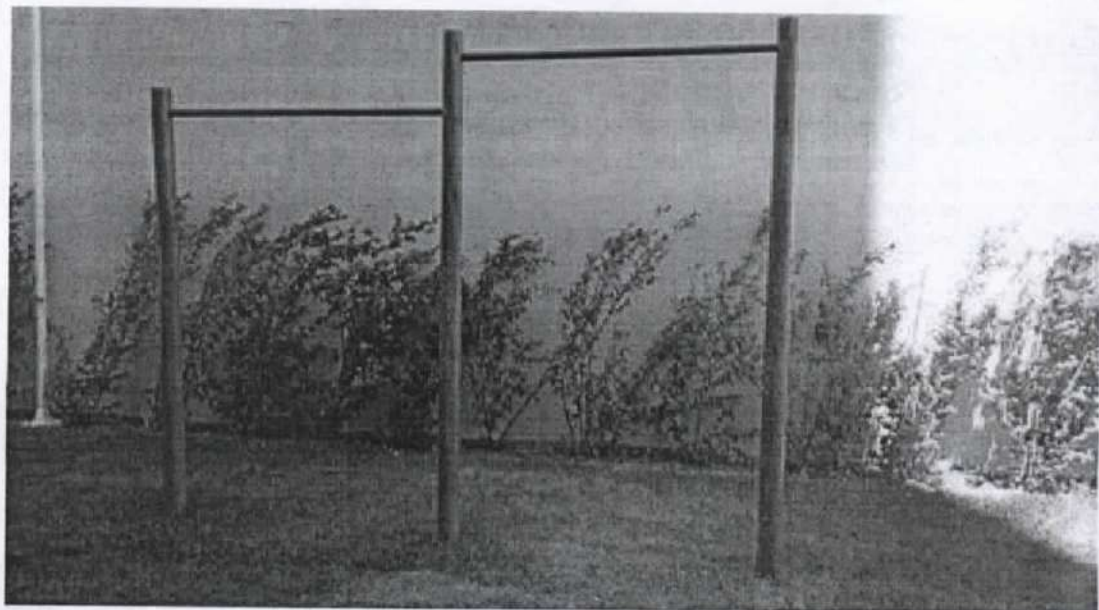

[www.tabocasdobrejovalho.ba.gov.br](http://www.tabocasdobrejovalho.ba.gov.br)

Praça Municipal, 86 - Centro-Fone: (77) 3657-2148-PABX FAX: (77) 3657-2160  
CEP.: 47 760-000 - Tabocas do Brejo Velho - Bahia.



**5.7 ESQUI INDIVIDUAL EM TUBO DE ACO CARBONO, PINTURA NO PROCESSO ELETROSTATICO - EQUIPAMENTO DE GINASTICA PARA ACADEMIA AO AR LIVRE / ACADEMIA DA TERCEIRA IDADE - ATI - FORNECIMENTO E INSTALAÇÃO**

Refere-se ao fornecimento e instalação dos aparelhos de esqui individual conforme projeto. O esqui individual deverá ser similar a imagem a baixo:



  
Ezio Ezupério Alves de Queiroz  
Engenheiro Civil  
CREA-GO 1016915195

**5.8 MULTIEXERCITADOR COM SEIS FUNCOES, EM TUBO DE ACO CARBONO, PINTURA NO PROCESSO ELETROSTATICO - EQUIPAMENTO DE GINASTICA PARA ACADEMIA AO AR LIVRE / ACADEMIA DA TERCEIRA IDADE - ATI**

[www.tabocasdobrejoelho.ba.gov.br](http://www.tabocasdobrejoelho.ba.gov.br)

Praça Municipal, 86 - Centro-Fone: (77) 3657-2148-PABX FAX: (77) 3657-2160  
CEP.: 47 760-000 - Tabocas do Brejo Velho - Bahia.



**ESTADO DA BAHIA**  
**PREFEITURA MUNICIPAL DE TABOCCAS DO BREJO**  
**CNPJ (MF) 13.655.659/0001-28**

Refere-se ao fornecimento e instalação do aparelho multiexercitador com seis funções conforme projeto. O multiexercitador deverá ser similar a imagem a baixo:

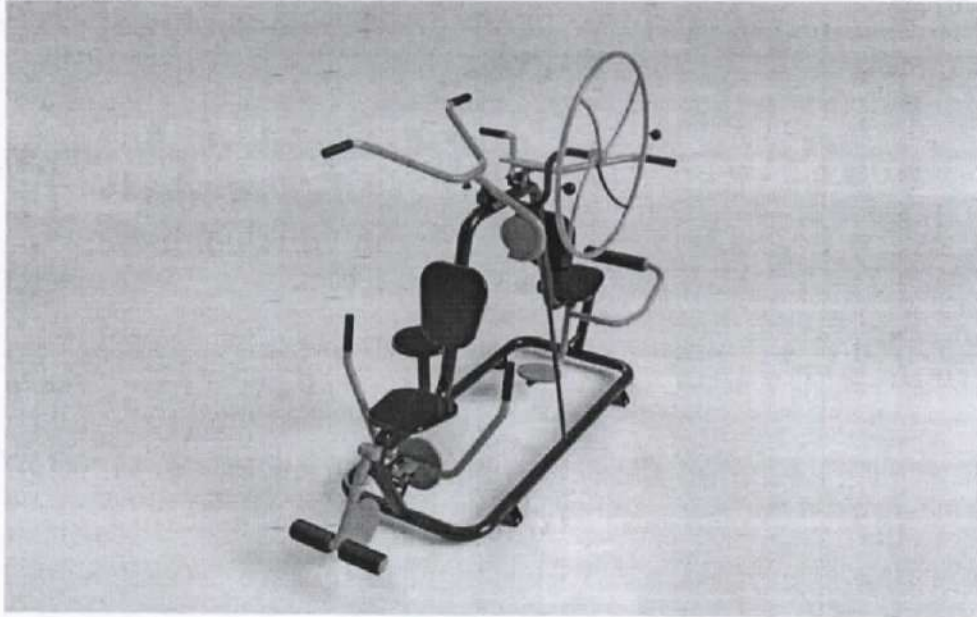

**5.9 ALONGADOR COM TIPO ESPALDAR, EM TUBO DE ACO CARBONO, PINTURA NO PROCESSO ELETROSTATICO - EQUIPAMENTO DE GINASTICA PARA ACADEMIA AO AR LIVRE / ACADEMIA DA TERCEIRA IDADE - ATI**

Refere-se ao fornecimento e instalação do aparelho alongador tipo espaldar conforme projeto. O alongador tipo espaldar deverá ser similar a imagem a baixo:



Ezio Ezupério Alves de Oliveira  
Engenheiro Civil  
CREA-GO 1016915195

[www.tabocasdobrejoelho.ba.gov.br](http://www.tabocasdobrejoelho.ba.gov.br)

Praça Municipal, 86 - Centro-Fone: (77) 3657-2148-PABX FAX: (77) 3657-2160  
CEP.: 47 760-000 - Tabocas do Brejo Velho - Bahia.



  
Ezio Ezupério Alves de Queiroz  
Engenheiro Civil  
CREA-GO 1016915195

#### **5.10 LIMPEZA DE CONTRAPISO COM VASSOURA A SECO**

Refere-se a limpeza final da obra, após a conclusão de todos os serviços, deverão ser varridos os contrapisos e limpos todos os equipamentos e grades.

#### **6. Observações Importantes**

- Todos os empreiteiros deverão por obrigação acatar as ordens da fiscalização da obra;
- Qualquer sobra de material existente por ocasião do término dos serviços deverá ser retirada imediatamente do local da obra;
- Toda e qualquer modificação que venha a surgir por ocasião dos serviços deverá ser comunicada antecipadamente a Contratante através de ofício para que sejam tomadas as medidas cabíveis;
- Toda a areia utilizada nas argamassas deverá ser do tipo lavada, e isenta de impurezas, tais como: barro, matéria orgânica, etc;
- A obra somente será aberta ao uso depois que devidamente examinada e aprovada pela fiscalização.
- 

#### **7. Considerações Finais**

Após a conclusão total da obra, a CONTRATADA deverá retirar todos os restos de materiais, inclusive entulhos e outros.

[www.tabocasdobrejoelho.ba.gov.br](http://www.tabocasdobrejoelho.ba.gov.br)

Praça Municipal, 86 - Centro-Fone: (77) 3657-2148-PABX FAX: (77) 3657-2160  
CEP.: 47 760-000 - Tabocas do Brejo Velho - Bahia.



**ESTADO DA BAHIA**  
**PREFEITURA MUNICIPAL DE TABOCCAS DO BREJO**  
**CNPJ (MF) 13.655.659/0001-28**

A obra só será dada como entregue após inspeção final da FISCALIZAÇÃO e limpeza por completo do canteiro.

**Tabocas do Brejo Velho – BA, 19 de julho de 2019**

*Ezio Ezuperio Alves de Queiroz*

Ezio Ezuperio Alves de Queiroz  
Engenheiro Civil  
Crea 1016915195D-GO

Ezio Ezuperio Alves de Queiroz  
Engenheiro Civil  
CREA-GO 1016915195

[www.tabocasdobrejoavelho.ba.gov.br](http://www.tabocasdobrejoavelho.ba.gov.br)

Praça Municipal, 86 - Centro-Fone: (77) 3657-2148-PABX FAX: (77) 3657-2160  
CEP.: 47 760-000 - Tabocas do Brejo Velho - Bahia.



**GRADE COM 1,20 m DE ALTURA**

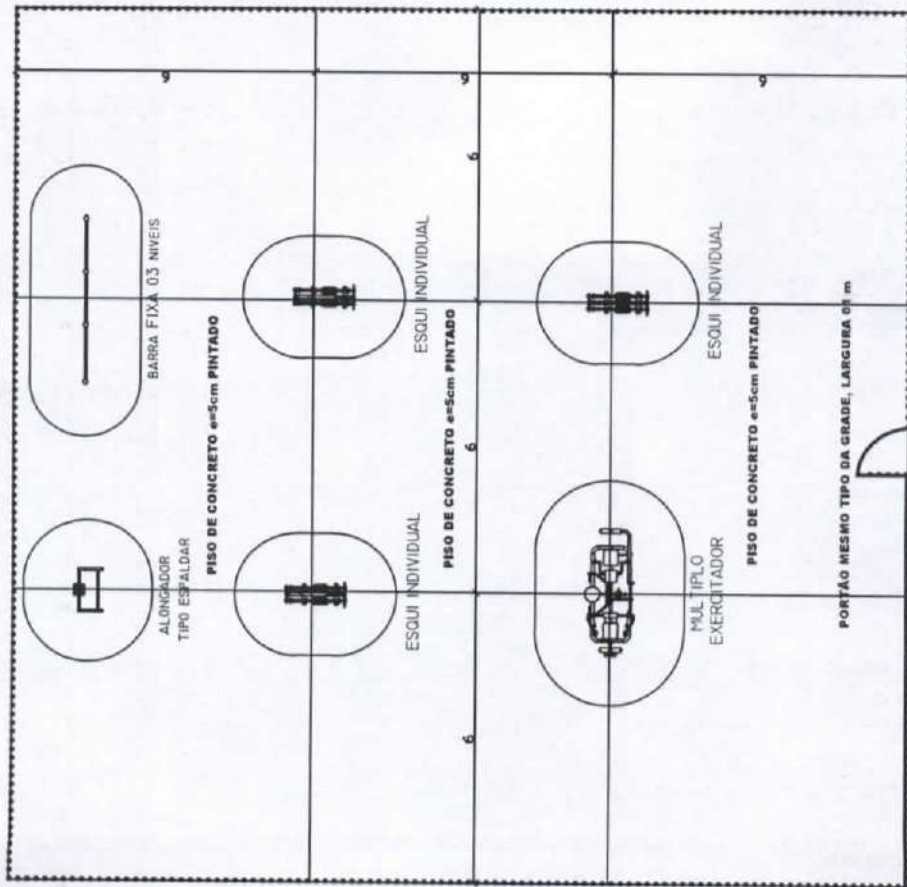

**GRADE COM 1,20 m DE ALTURA**

**GRADE COM 1,20 m DE ALTURA**

1 PLANTA BAIXA DA ACADEMIA  
ESCALA INDEFINIDA

Ezio Ezuperio Alves de Queiroz  
Engenheiro Civil  
CREA-GO 1016915195

**O E S T R U C O E S**

1- Não fazer obra de qualquer natureza sem a aprovação prévia do projeto aprovado em desenhos de projeto.  
2- As dimensões, estruturas e prazos devem ser observados em todo o sistema executado, sob pena de anulação do contrato.  
3- O projeto não terá validade nenhuma para ser executado em qualquer outro local.  
Este projeto não tem validade nenhuma para ser executado em qualquer outro local.  
Este projeto não tem validade nenhuma para ser executado em qualquer outro local.  
Este projeto não tem validade nenhuma para ser executado em qualquer outro local.

ESTADO	BAHIA
CIDADE	TABOAO DO BREJO VELHO
ENDEREÇO	POVILADO DE POÇO DO MATO
PROPRIETÁRIO	PREFEITURA MUNICIPAL DE TABOAO DO BREJO VELHO-BA
PROFESSOR	HARIBERTO FERREIRA DA SILVA

*Ezio Ezuperio Alves de Queiroz*  
AUTORIZADO LEVANTAMENTO DE PROJETO CIVIL, EZIO EZUPERIO ALVES DE QUEIROZ  
CREA 1016915195

AUTORIZADO LEVANTAMENTO DE PROJETO CIVIL, EZIO EZUPERIO ALVES DE QUEIROZ CREA 1016915195	
PLANTA BAIXA DA ACADEMIA	
1/3	

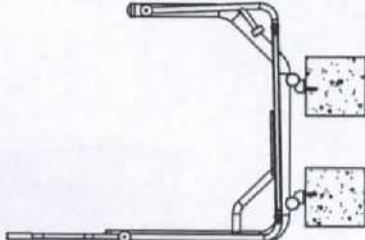

VISTA LATERAL

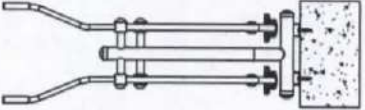

VISTA FRONTAL

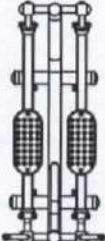

VISTA SUPERIOR

**1** DETALHAMENTO DO ESQUI INDIVIDUAL  
ESCALA INDEFINIDA

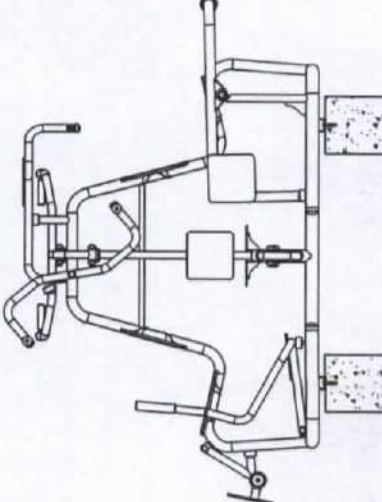

VISTA LATERAL

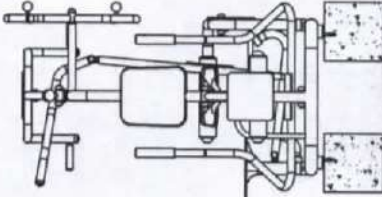

VISTA FRONTAL

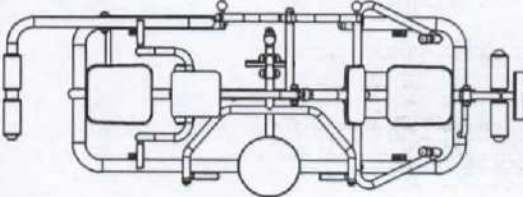

VISTA SUPERIOR

**3** DETALHAMENTO DO MULTIERCITADOR 06 FUNÇÕES  
ESCALA INDEFINIDA

---

**Ezio Ezupério Alves de Queiroz**  
Engenheiro Civil  
CREA-GO 1016915195

ESTADO: B A S I L I A

CIDADE: TANQUE DO BREJO VELHO

ENDEREÇO: PARQUE DE POUPO DO MATO

PROPRIETÁRIO: PREFEITURA MUNICIPAL DE TANQUE DO BREJO VELHO-BA

PROFESSOR: FRANCISCO PEREIRA DA SILVA

*Ezio Ezupério Alves de Queiroz*

ALUGADO DO LEVANTAMENTO DO MARCADOR CIVIL EDO EDUARDO ANTES DE QUEBRAR  
CPLA 1016915195-020

1- Este tipo de levantamento, que, no máximo, deve conter para obtenção de dimensões de Projeto 24 direções, expressas em graus, sobre as linhas orientadas em função do sistema coordenado adotado. O diagrama mostrado base-se na determinação e substituição adequada para cada do projeto, a ser preenchido, pelo responsável técnico, com base em levantamentos topográficos, geodésicos, aplanométricos, fotogramétricos e outros, sempre que necessário, e sempre que possível, em escala gráfica.

2- Este tipo de levantamento, que, no máximo, deve conter para obtenção de dimensões de Projeto 24 direções, expressas em graus, sobre as linhas orientadas em função do sistema coordenado adotado. O diagrama mostrado base-se na determinação e substituição adequada para cada do projeto, a ser preenchido, pelo responsável técnico, com base em levantamentos topográficos, geodésicos, aplanométricos, fotogramétricos e outros, sempre que necessário, e sempre que possível, em escala gráfica.

3- Este tipo de levantamento, que, no máximo, deve conter para obtenção de dimensões de Projeto 24 direções, expressas em graus, sobre as linhas orientadas em função do sistema coordenado adotado. O diagrama mostrado base-se na determinação e substituição adequada para cada do projeto, a ser preenchido, pelo responsável técnico, com base em levantamentos topográficos, geodésicos, aplanométricos, fotogramétricos e outros, sempre que necessário, e sempre que possível, em escala gráfica.

NOME DO RESPONSÁVEL		FUNKO	
NOME DO RESPONSÁVEL		FUNKO	
NOME DO RESPONSÁVEL		FUNKO	

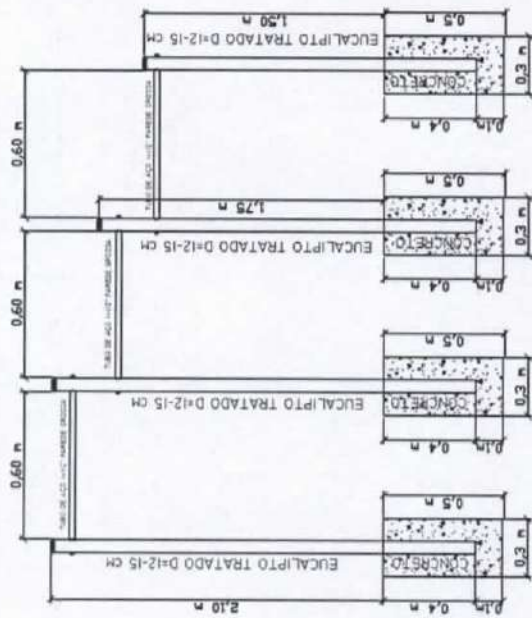

VISTA FRONTAL



VISTA SUPERIOR

1 DETALHAMENTO DA BARRA FIXA COM 03 NIVEIS  
 ESCALA INDEFINIDA

Ezio Ezupério Alves de Queiroz  
 Engenheiro Civil  
 CREA-GO 1016915195

O B E S E R V A C O E S

1. Este projeto foi elaborado com base em informações fornecidas pelo cliente. O autor não se responsabiliza por eventuais erros ou omissões decorrentes de informações incorretas ou incompletas fornecidas pelo cliente.  
 2. As dimensões e especificações de materiais devem ser verificadas no momento da execução das obras.  
 3. Este projeto não tem caráter definitivo, podendo sofrer alterações sem prévio aviso.  
 4. Este projeto não tem caráter de garantia, sendo apenas uma orientação técnica.  
 5. Este projeto não tem caráter de garantia, sendo apenas uma orientação técnica.  
 6. Este projeto não tem caráter de garantia, sendo apenas uma orientação técnica.

ESTADO	BAHIA
CIDADE	TABOAS DO BRILHO VELHO
ENDEREÇO	POVOADO DE POZO DO MATO
PROPRIETÁRIO	PREFEITURA MUNICIPAL DE TABOAS DO BRILHO VELHO
PROJETO	RECONSTRUÇÃO DE BARRA FIXA

*Ezio Ezupério Alves de Queiroz*  
 AUT. DO LEVANTAMENTO: ENGENHEIRO CIVIL EZIO EZUPERIO ALVES DE QUEIROZ  
 CREA 1016915195-GO

SALA 101 - AV. DA ACADEMIA DA TERCEIRA FAIXA AO LESTE DO POVOADO POZO DO MATO	
DETALHAMENTO DA BARRA FIXA COM 03 NIVEIS	
DATA	3/3



ESTADO DA BAHIA  
**PREFEITURA MUNICIPAL DE TABOCAS DO BREJO VELHO**  
 CNPJ (MF) 13.655.659/0001-28

Praça Municipal, nº 86 - Centro - Fone: (0\*\*77)3657-2148 - Fax: 3657-2160  
 CEP.: 47 760-000 - Tabocas do Brejo Velho - Bahia.



*Ezio Ezupério Alves de Queiroz*  
 Engenheiro Civil  
 CREA-GO 1016915195

PREFEITURA MUNICIPAL DE TABOCAS DO BREJO VELHO

TABELA SINAPI BA EMISSÃO - 16/07/2019  
 REFERENCIA 16/07/2019  
 DESONERADA

TABELA ORSE ONLINE  
 MAIO/2019-1

TABELA SEINFRA CE- DATA DE  
 EMISSÃO 26/12/2018 - DESONERADA  
 TABELA 026.1

OBJETO: CONTRUÇÃO DE ACADEMIA DA TERCEIRA IDADE AO AR LIVRE NO POVOADO DE POÇO DO MATO  
 LOCAL: POVOADO DE POÇO DO MATO  
 DATA: 19/07/2019

OBS.: ESTE ORÇAMENTO TERÁ VALIDADE APENAS  
 ACOMPANHADO DE PROJETO E MEMORIAL DESCRITIVO  
 BDI 26,63%

PLANILHA ORÇAMENTARIA							
CODIGO SINAPI	ITEM Nº	DISCRIMINAÇÃO DO ITEM/SERVIÇO	UNIDADE	QUANTIDADE	P. UNITARIO	P. UNIT. C/BDI	PREÇO FINAL
	<b>1</b>	<b>SERVIÇOS PRELIMINARES</b>					
73859/002	1.1	CAPINA E LIMPEZA MANUAL DE TERRENO - OBS.: CAPINA E LIMPEZA DA ÁREA DO TERRENO PARA INICIO DOS SERVIÇOS	m2	324,00	R\$ 1,16	R\$ 1,47	R\$ 475,93
	<b>2</b>	<b>PAVIMENTAÇÃO</b>					
COMP 01	2.1	EXECUÇÃO DE PASSEIO (CALÇADA) OU PISO DE CONCRETO COM CONCRETO MOLDADO IN LOCO, FEITO EM OBRA, ACABAMENTO CONVENCIONAL, NÃO ARMADO AF_07/2016 - ESPESSURA DE 5 CM	m2	324,00	R\$ 27,83	R\$ 35,24	R\$ 11.418,13
	<b>3</b>	<b>GRADES DE FECHAMENTO</b>					
11222-INSUMO SEINFRA CE	3.1	GRADE DE FERRO - OBS.: FERRO DE PERFIL RETANGULAR OU QUADRADO, BARRAS VERTICAIS ESPAÇADAS A CADA 10 CM. NA HORIZONTAL USAR UMA BARRA NA PARTE DE BAIXO (ACIMA DO PISO), UMA BARRA NO MEIO(ALTURA DE 60CM) E UMA NA PONTA(ALTURA DE 120CM), INCLUSO O FORNECIMENTO E INSTALAÇÃO DE UMA PORTA(MESMO TIPO DA GRADE) DE 01 M DE LARGURA NA ENTRADA	m2	96,0	R\$ 98,62	R\$ 124,88	R\$ 11.988,72
	<b>4</b>	<b>PINTURAS</b>					
73924/001	4.1	PINTURA ESMALTE ALTO BRILHO, DUAS DEMAOS, SOBRE SUPERFICIE METALICA - OBS.: PINTAR AMBAS AS FACES DA GRADE E PORTA NA COR BRANCA	m2	192,0	R\$ 17,10	R\$ 21,65	R\$ 4.157,52
79500/002	4.2	PINTURA ACRILICA EM PISO CIMENTADO, TRES DEMAOS - OBS.: PINTURA DO PISO DE CONCRETO NA COR VERDE ESCURO	m2	324,0	R\$ 18,49	R\$ 23,41	R\$ 7.586,10
	<b>5</b>	<b>APARELHOS E EQUIPAMENTOS</b>					
COMP.02	5.1	BARRA FIXA COM 03 NIVEIS, PILARES EM EUCALIPTO TRATADO DE 12-15 cm DE DIAMETRO E BARRAS HORIZONTAIS DE AÇO DE 1 1/2" E ESPESSURA DE 3,68 MM, COM 4,05 KG/M - OBS.: PILARES DE EUCALIPTO COM PINTURA VERNIZ	UNID.	1,00	R\$ 624,38	R\$ 790,65	R\$ 790,65
COMP.03	5.2	ESQUI INDIVIDUAL EM TUBO DE AÇO CARBONO, PINTURA NO PROCESSO ELETROSTATICO - EQUIPAMENTO DE GINASTICA PARA ACADEMIA AO AR LIVRE / ACADEMIA DA TERCEIRA IDADE - ATI - FORNECIMENTO E INSTALAÇÃO	UNID.	3,00	R\$ 1.140,81	R\$ 1.444,61	R\$ 4.333,82

42430 - INSUMO SINAPI	5.3	MULTIEXERCITADOR COM SEIS FUNCOES, EM TUBO DE ACO CARBONO, PINTURA NO PROCESSO ELETROSTATICO - EQUIPAMENTO DE GINASTICA PARA ACADEMIA AO AR LIVRE / ACADEMIA DA TERCEIRA IDADE - ATI	UNID.	1,00	R\$ 3.654,84	R\$ 4.628,12	R\$ 4.628,12
COMP.04	5.3	ALONGADOR COM TIPO ESPALDAR, EM TUBO DE ACO CARBONO, PINTURA NO PROCESSO ELETROSTATICO - EQUIPAMENTO DE GINASTICA PARA ACADEMIA AO AR LIVRE / ACADEMIA DA TERCEIRA IDADE - ATI	UNID.	1,00	R\$ 1.290,00	R\$ 1.633,53	R\$ 1.633,53
	<b>6</b>	<b>LIMPEZA FINAL DA OBRA</b>					
99811/SINAPI - ORSE	6.1	LIMPEZA DE CONTRAPISO COM VASSOURA A SECO. AF_04/2019	m2	324,00	R\$ 2,28	R\$ 2,89	R\$ 935,44
<b>TOTAL FINAL</b>							<b>R\$ 47.947,96</b>



Ezio Ezupério Alves de Queiroz  
 Engenheiro Civil  
 CREA-GO 1016915195



ESTADO DA BAHIA  
**PREFEITURA MUNICIPAL DE TABOCAS DO BREJO VELHO**  
 CNPJ (MF) 13.655.659/0001-28

Praça Municipal, nº 86 - Centro - Fone: (0\*\*77)3657-2148 - Fax: 3657-2160  
 CEP.: 47 760-000 - Tabocas do Brejo Velho - Bahia.

### CALCULO DO BDI DESONERADO

**CAIXA**

Quadro de Composição do BDI 1

Grau de Sigilo  
 #PÚBLICO

Nº TC/CR 0	PROponente / TOMADOR PREFEITURA MUNICIPAL DE TABOCAS DO BREJO VELHO-BA
OBJETO CONSTRUÇÃO DE ACADEMIA DA TERCEIRA IDADE AO AR LIVRE NO POVOADO DE POÇO DO MATO	
TIPO DE OBRA DO EMPREENDIMENTO Construção e Reforma de Edifícios	DESONERAÇÃO Sim
Conforme legislação tributária municipal, definir estimativa de percentual da base de cálculo para o ISS:	
Sobre a base de cálculo, definir a respectiva alíquota do ISS (entre 2% e 5%):	
	70,00%
	5,00%

Itens	Siglas	% Adotado	Situação	1º Quartil	Médio	3º Quartil
Administração Central	AC	3,00%	-	3,00%	4,00%	5,50%
Seguro e Garantia	SG	0,80%	-	0,80%	0,80%	1,00%
Risco	R	0,97%	-	0,97%	1,27%	1,27%
Despesas Financeiras	DF	0,59%	-	0,59%	1,23%	1,39%
Lucro	L	6,16%	-	6,16%	7,40%	8,96%
Tributos (impostos COFINS 3%, e PIS 0,65%)	CP	3,65%	-	3,65%	3,65%	3,65%
Tributos (ISS, variável de acordo com o município)	ISS	3,50%	-	0,00%	2,50%	5,00%
Tributos (Contribuição Previdenciária sobre a Receita Bruta - 0% ou 4,5% - Desoneração)	CPRB	4,50%	OK	0,00%	4,50%	4,50%
BDI SEM desoneração (Fórmula Acórdão TCU)	BDI PAD	20,50%	OK	20,34%	22,12%	25,00%
BDI COM desoneração	BDI DES	26,63%	OK			

Os valores de BDI foram calculados com o emprego da fórmula:

$$BDI_{DES} = \frac{(1+AC+S+R+G)*(1+DF)*(1+L)}{(1-CP-ISS-CRPB)} - 1$$

Declaro para os devidos fins que, conforme legislação tributária municipal, a base de cálculo para Construção e Reforma de Edifícios, é de 70%, com a respectiva alíquota de 5%.

Ezio Ezupério Alves de Queiroz  
 Engenheiro Civil  
 CREA-GO 1016915195



ESTADO DA BAHIA  
**PREFEITURA MUNICIPAL DE TABOCCAS DO BREJO VELHO**  
 CNPJ (MF) 13.655.659/0001-28

Praça Municipal, nº 06 - Centro - Fone: (0\*\*77)3657-2148 - Fax: 3657-2160  
 CEP.: 47.760-000 - Taboocas do Brejo Velho - Bahia.

PREFEITURA MUNICIPAL DE TABOCCAS DO BREJO VELHO

TABELA SINAPI BA EMISSÃO - 16/07/2019  
 REFERENCIA 16/07/2019  
 DESONERADA

TABELA ORSE ONLINE  
 MAIO/2019-1

TABELA SEINFRA CE- DATA DE  
 EMISSÃO 26/12/2018 - DESONERADA  
 TABELA 026.1

OBJETO: CONTRUÇÃO DE ACADEMIA DA TERCEIRA IDADE AO AR LIVRE NO POVOADO DE POÇO DO MATO

LOCAL: POVOADO DE POÇO DO MATO

DATA: 19/07/2019

OBS.: ESTE ORÇAMENTO TERÁ VALIDADE APENAS ACOMPANHADO DE PROJETO E MEMORIAL DESCRITIVO

BDI 26,63%

**DETALHAMENTO DAS COMPOSIÇÕES**

CODIGO	ITEM Nº	DISCRIMINAÇÃO DO ITEM/SERVIÇO	UNIDADE	QUANTIDADE	P. UNITARIO	PREÇO FINAL
COMP 01		EXECUÇÃO DE PASSEIO (CALÇADA) OU PISO DE CONCRETO COM CONCRETO MOLDADO IN LOCO, FEITO EM OBRA, ACABAMENTO CONVENCIONAL, NÃO ARMADO, AF_07/2016 - ESPESURA DE 5 CM				
NOTAS DA COMPOSIÇÃO: REFERENTE A COMPOSIÇÃO 94990 DO SINAPI TRANSFORMADA PARA M2 COM 05 CM DE ESPESURA, CALCULO: R\$ 556,64 x 0,05 m = R\$ 27,83 POR M2						
94990	1	EXECUÇÃO DE PASSEIO (CALÇADA) OU PISO DE CONCRETO COM CONCRETO MOLDADO IN LOCO, FEITO EM OBRA, ACABAMENTO CONVENCIONAL, NÃO ARMADO. AF_07/2016	M3	0,05	R\$ 556,64	R\$ 27,83
<b>TOTAL FINAL POR m2</b>						<b>R\$ 27,83</b>

CODIGO	ITEM Nº	DISCRIMINAÇÃO DO ITEM/SERVIÇO	UNIDADE	QUANTIDADE	P. UNITARIO	PREÇO FINAL
COMP 02		BARRA FIXA COM 03 NIVEIS, PILARES EM EUCALIPTO TRATADO DE 12-15 cm DE DIAMETRO E BARRAS HORIZONTAIS DE AÇO DE 1 1/2" E ESPESURA DE 3,66 MM, COM 4,05 KG/M - OBS.: PILARES DE EUCALIPTO COM PINTURA VERNIZ				
NOTAS DA COMPOSIÇÃO: REFERENTE AO FORNECIMENTO E INSTALAÇÃO DE BARRA FIXA CONFORME ESPECIFICAÇÕES DE PROJETO						
4115	1	MADEIRA ROLICA TRATADA, EUCALIPTO OU EQUIVALENTE DA REGIÃO, H = 3 M, D = 12 A 15 CM	M	9,00	R\$ 12,34	R\$ 111,06
40624	2	TUBO AÇO CARBONO SEM COSTURA 1 1/2", E = 3,66 MM, SCHEDULE 40, 4,05 KG/M	M	2,28	R\$ 45,80	R\$ 104,42
96555	3	CONCRETAGEM DE BLOCOS DE COROAMENTO E VIGAS BALDRAME, FCK 30 MPA, COM USO DE JERICA LANÇAMENTO, ADENSAMENTO E ACABAMENTO. AF_06/2017	M3	0,124	R\$ 475,13	R\$ 58,92
6082	4	PINTURA EM VERNIZ SINTETICO BRILHANTE EM MADEIRA, TRES DEMAOS	M2	3,39	R\$ 15,99	R\$ 54,21
88309		PEDREIRO COM ENCARGOS COMPLEMENTARES	H	8,0	R\$ 20,85	R\$ 166,80
88242		AJUDANTE DE PEDREIRO COM ENCARGOS COMPLEMENTARES	H	8,0	R\$ 15,11	R\$ 120,88
93358		ESCAVAÇÃO MANUAL DE VALA COM PROFUNDIDADE MENOR OU IGUAL A 1,30 M. AF_03/2016	M3	0,140	R\$ 57,79	R\$ 8,09
<b>TOTAL FINAL POR UNIDADE</b>						<b>R\$ 624,38</b>

CODIGO	ITEM Nº	DISCRIMINAÇÃO DO ITEM/SERVIÇO	UNIDADE	QUANTIDADE	P. UNITARIO	PREÇO FINAL
COMP 03		ESQUI INDIVIDUAL EM TUBO DE AÇO CARBONO, PINTURA NO PROCESSO ELETROSTATICO - EQUIPAMENTO DE GINASTICA PARA ACADEMIA AO AR LIVRE / ACADEMIA DA TERCEIRA IDADE - ATI - FORNECIMENTO E INSTALAÇÃO				
NOTAS DA COMPOSIÇÃO: REFERENTE AO INSUMO 42429 DO SINAPI QUE DETERMINA O PREÇO DO ESQUI TRIPLO(03 UNIDADES DE ESQUI INDIVIDUAL), TRANSFORMADA PARA ESQUI INDIVIDUAL, CALCULO: R\$ 3422,44 / 3 = R\$ 1140,81 POR ESQUI INDIVIDUAL						
42429	1	ESQUI TRIPLO, EM TUBO DE AÇO CARBONO, PINTURA NO PROCESSO ELETROSTATICO - EQUIPAMENTO DE GINASTICA PARA ACADEMIA AO AR LIVRE / ACADEMIA DA TERCEIRA IDADE - ATI	UNIDADE	0,33	R\$ 3.422,44	R\$ 1.140,81
<b>TOTAL FINAL POR ESQUI INDIVIDUAL</b>						<b>R\$ 1.140,81</b>

CODIGO	ITEM Nº	DISCRIMINAÇÃO DO ITEM/SERVIÇO	UNIDADE	QUANTIDADE	P. UNITARIO	PREÇO FINAL
COMP 04		ALONGADOR COM TIPO ESPALDAR, EM TUBO DE AÇO CARBONO, PINTURA NO PROCESSO ELETROSTATICO - EQUIPAMENTO DE GINASTICA PARA ACADEMIA AO AR LIVRE / ACADEMIA DA TERCEIRA IDADE - ATI				
NOTAS DA COMPOSIÇÃO: REFERENTE AO INSUMO 42428 DO SINAPI (ALONGADOR COM TRES ALTURAS, EM TUBO DE AÇO CARBONO, PINTURA NO PROCESSO ELETROSTATICO - EQUIPAMENTO DE GINASTICA PARA ACADEMIA AO AR LIVRE / ACADEMIA DA TERCEIRA IDADE - ATI) PARA BASE DE PREÇO DO ALONGADOR DO TIPO ESPALDAR, JÁ QUE O DO TIPO ESPALDAR TEM MAIOR CONSUMO DE INSUMOS, PORTANTO O PREÇO É MAIOR QUE O TIPO TRESALTURAS						
42428	1	ALONGADOR COM TRES ALTURAS, EM TUBO DE AÇO CARBONO, PINTURA NO PROCESSO ELETROSTATICO - EQUIPAMENTO DE GINASTICA PARA ACADEMIA AO AR LIVRE / ACADEMIA DA TERCEIRA IDADE - ATI	UNIDADE	1,00	R\$ 1.290,00	R\$ 1.290,00
<b>ALONGADOR TIPO ESPALDAR</b>						<b>R\$ 1.290,00</b>

Ezio Ezupério Alves de Queiroz  
 Engenheiro Civil  
 CREA-GO 1016915195



ESTADO DA BAHIA  
**PREFEITURA MUNICIPAL DE TABOCCAS DO BREJO VELHO**

CNPJ (MF) 13.655.659/0001-28

Praça Municipal, nº 86 - Centro - Fone: (0\*\*77)3657-2148 - Fax: 3657-2160  
CEP.: 47 760-000 - Tabocas do Brejo Velho - Bahia.

**COMPOSIÇÃO UNITÁRIA DOS SERVIÇOS**

TIPO	CODIGO	DESCRIÇÃO DO ITEM OU SERVIÇO	UNIDADE	QUANTIDADE
NÃO AFERIDA	73859/2	CAPINA E LIMPEZA MANUAL DE TERRENO	M2	
COMPOSICAO	88316	SERVEANTE COM ENCARGOS COMPLEMENTARES	H	0,0800000
03.PISO.PASS.017/01	94990	EXECUÇÃO DE PASSETO (CALÇADA) OU PISO DE CONCRETO COM CONCRETO MOLDADO IN LOCO, FEITO EM OBRA, ACABAMENTO CONVENCIONAL, NÃO ARMADO. AF_07/2016	M3	
INSUMO	4460	SARRAPO DE MADEIRA NÃO APARELHADA *2,5 X 10 CM, MACARANDUBA, ANGELIM OU EQUIVALENTE DA REGIÃO	M	2,5000000
INSUMO	4517	SARRAPO DE MADEIRA NÃO APARELHADA *2,5 X 7,5* CM (1 X 3 ") PINUS, MISTA OU EQUIVALENTE DA REGIÃO	M	2,0000000
COMPOSICAO	88262	CARPINTEIRO DE FORMAS COM ENCARGOS COMPLEMENTARES	H	2,2560000
COMPOSICAO	88309	PEDREIRO COM ENCARGOS COMPLEMENTARES	H	1,9830000
COMPOSICAO	88316	SERVEANTE COM ENCARGOS COMPLEMENTARES	H	4,2390000
COMPOSICAO	94964	CONCRETO FCK = 20MPa, TRAÇO 1:2,7:3 (CIMENTO/ AREIA MÉDIA/ BRITA 1) - PREPARO MECÂNICO COM BETONEIRA 400 L. AF 07/2016	M3	1,2130000

11222 GRADE DE FERRO

INSUMO DA SEINFRA

M2

98.62

NÃO AFERIDA	73924/1	PINTURA ESMALTE ALTO BRILHO, DUAS DEMAS, SOBRE SUPERFICIE METALICA	M2	
INSUMO	3768	LIXA EM FOLHA PARA FERRO, NUMERO 150	UN	0,6000000
INSUMO	5318	SOLVENTE DILUENTE A BASE DE AGUARRAS	L	0,0700000
INSUMO	7292	TINTA ESMALTE SINTETICO PREMIUM BRILHANTE	L	0,1600000
COMPOSICAO	88310	PINTOR COM ENCARGOS COMPLEMENTARES	H	0,5000000
COMPOSICAO	88316	SERVEANTE COM ENCARGOS COMPLEMENTARES	H	0,5000000
NÃO AFERIDA	79500/2	PINTURA ACRILICA EM PISO CIMENTADO, TRES DEMAS	M2	
INSUMO	7347	TINTA ACRILICA PREMIUM PARA PISO	GL	0,0775000
COMPOSICAO	88310	PINTOR COM ENCARGOS COMPLEMENTARES	H	0,5000000
COMPOSICAO	88316	SERVEANTE COM ENCARGOS COMPLEMENTARES	H	0,3000000

**Composição de Preço de Serviço**

Serviço		Maio/2019-1	
Código	Descrição do Serviço	Unidade	
99811/SINAPI	Limpeza de contrapiso com vassoura a seco. nº 04/2019	m2	
Composição de Preço			
Código	Descrição da Composição	Unid.	Quant.

Ezio Ezupério Alves de Queiroz  
Engenheiro Civil  
CREA-GO 1016915195



Código	Descrição da Composição	Unid	Quant	Custo Unit.	Custo Total
88316/SINAP1	Servente com encargos complementares	h	0,165	12,82	2,28
<b>Equipamento</b>					
0,00	Mão-de-Obra				
	1,75				
	Enc. Social				
	0,00				
	Terciaros				
	0,00				
	Valor Total				2,28
<b>Relação Detalhada de Itens</b>					
Código	Descrição do Item	Unid	Quant	Custo Unit.	Custo Total
M 37370/SINAP1	Alimentação - horista (colado Caixa)	un	0,165	11,83	0,30
M 36150/SINAP1	Avental de segurança de raspa de couro 1,00 x 0,60 m	un	0,0004	23,96	0,01
M 00010/SINAP1	Balde plástico capacidade 10"	un	0,0012	8,68	0,01
M 38395/SINAP1	Bola de lona para ferramentas 50 x 35 x 25" cm	un	0	154,46	0,00
M 12892/SINAP1	Bota de segurança com biqueira de aço e collarinho acolchoado	par	0,0003	36,73	0,01
M 02711/SINAP1	Carrinho de mão de aço capacidade 50 a 60 l, pneu com câmara	un	0,0001	125,00	0,00
M 38478/SINAP1	Escada de alumínio com 6,00 m estendidos, modelo pintor, 8 degraus	un	0	232,73	0,00
M 38477/SINAP1	Escada extensível em alumínio com 6,00 m estendidos	un	0	659,09	0,00
E 11359/SINAP1	Esmerilhadeira angular elétrica, diâmetro do disco 7" (180 mm), Escada 8500 rpm, potência 2400 w	un	0	785,00	0,00
M 37372/SINAP1	Faca crase rolo de 25 mm x 50 mm	h	0,165	0,34	0,06
M 12813/SINAP1	Inversor de solda monofásico de 160 a, potência de 5400 w, tensão de 220 v, turbo ventilado, proteção por fusível térmico, para eletrodos de 2,0 a 4,0 mm	un	0,0013	6,14	0,01
E 38412/SINAP1	Linha de pedreiro lisa 100 m	un	0	1.257,99	0,00
M 38382/SINAP1	Lixadeira elétrica angular, para disco de 7" (180 mm), potência de 2.200 w, "5.000" rpm, 220 v	un	0,0004	8,00	0,00
E 38413/SINAP1	Luva raspa de couro, cabo curto (punho "y" cm)	un	0	809,33	0,00
M 12892/SINAP1	Projektor solar fps 30, embalagem 2 litros	par	0,0023	7,26	0,02
M 36150/SINAP1	Redutor de velocidade para acabamento	l	0,0002	137,19	0,03
M 36144/SINAP1	Redutor de velocidade para avaliação, pdf 1	un	0,0004	16,53	0,00
M 38395/SINAP1	Rolo de espuma poliéster 23 cm (sem cabo)	un	0,0002	10,80	0,00
M 38390/SINAP1	Rolo de la de camirno 23 cm (sem cabo)	un	0,0002	24,13	0,00
M 37373/SINAP1	Seguro - horista (colado caixa)	h	0,165	0,03	0,01
M 38396/SINAP1	Selador horizontal para fita de aço 1"	un	0	347,41	0,00
P 06111/SINAP1	Servente de obras	h	0,1678	9,75	1,64
M 36153/SINAP1	Talabarte de segurança, 2 mosquetos trava dupla "S3" mm	un	0,0002	107,83	0,02
M 37371/SINAP1	Transporte - horista (colado caixa)	h	0,165	0,59	0,10
M 36149/SINAP1	Trava-quedas em aço para corda de 12 mm, extensor de 25 x 300 mm, com mosquetão tipo gancho trava dupla	un	0,0001	94,82	0,01



**Ezio Etupêto Alves de Queiroz**  
Engenheiro Civil  
CREA-GO 1016915195

ESTADO DA



**PREFEITURA MUNICIPAL DE TABOCAS DO BREJO**

Praça Municipal, nº 86 - Centro - Fone: (0\*\*77)3657-2148 - Fax: 3657-2160  
CEP.: 47 760-000 - Tabocas do Brejo Velho - Bahia.

**ENCARGOS SOCIAIS**

CODIGO	ITEM	UND	DISCRIMINAÇÃO DOS SERVIÇOS	QUANT.	PREÇO UNITARIO	PREÇO UNITARIO COM BDI(26,63%)	VALOR TOTAL	1º MÊS	2º MÊS	3º MÊS
	1		ENCARGOS SOCIAIS DA PLANILHA							
88316	1.1	H	SERVENTE COM ENCARGOS COMPLEMENTARES	341,2518	R\$ 14,61	R\$ 18,50	R\$ 6.313,38	R\$ 1.894,01	R\$ 1.894,01	R\$ 2.525,35
88262	1.2	H	CARPINTEIRO DE FORMAS COM ENCARGOS COMPLEMENTARES	36,5472	R\$ 20,69	R\$ 26,20	R\$ 957,53	R\$ 287,26	R\$ 287,26	R\$ 383,01
88309	1.3	H	PEDREIRO COM ENCARGOS COMPLEMENTARES	40,1246	R\$ 20,85	R\$ 26,40	R\$ 1.059,38	R\$ 317,82	R\$ 317,82	R\$ 423,75
88310	1.4	H	PINTOR COM ENCARGOS COMPLEMENTARES	258	R\$ 21,96	R\$ 27,81	R\$ 7.174,45	R\$ 2.152,34	R\$ 2.152,34	R\$ 2.869,78
88242	1.5	H	AJUDANTE DE PEDREIRO COM ENCARGOS COMPLEMENTARES	8	R\$ 15,11	R\$ 19,13	R\$ 153,07	R\$ 45,92	R\$ 45,92	R\$ 61,23
<b>TOTAL DE ENCARGOS SOCIAIS</b>								<b>R\$ 4.697,34</b>	<b>R\$ 4.697,34</b>	<b>R\$ 6.263,12</b>
<b>TOTAL ACUMULADO</b>								<b>R\$ 4.697,34</b>	<b>R\$ 9.394,69</b>	<b>R\$ 15.657,81</b>

Ezio Ezupério Alves de Queiroz  
Engenheiro Civil  
CREA-GO 1016915195



**ESTADO DA BAHIA**  
**PREFEITURA MUNICIPAL DE TABOCAS DO BREJO VELHO**

CNPJ (MF) 13.655.659/0001-28

Praça Municipal, nº 86 - Centro - Fone: (0\*\*77)3657-2148 - Fax: 3657-2160  
 CEP.: 47 760-000 - Tabocas do Brejo Velho - Bahia.

*Ezio Ezupério Alves de Queiroz*  
 Engenheiro Civil  
 CREA-GO 1016915195

**OBJETO: CONTRUÇÃO DE ACADEMIA DA TERCEIRA IDADE AO AR LIVRE NO POVOADO DE POÇO DO MATO**

**LOCAL: POVOADO DE POÇO DO MATO**

DATA: 19/07/2019

BDI

26,63%

CRONOGRAMA FISICO FINANCEIRO						
ITEM Nº	DISCRIMINAÇÃO DO ITEM/SERVIÇO	VALOR	% DO TOTAL	1º MÊS	2º MÊS	3º MÊS
1	CAPINA E LIMPEZA MANUAL DE TERRENO - OBS.: CAPINA E LIMPEZA DA AREA DO TERRENO PARA INICIO DOS SERVIÇOS	R\$ 475,93	0,99	30%	30%	40%
				R\$ 142,78	R\$ 142,78	R\$ 190,37
2	EXECUÇÃO DE PASSEIO (CALÇADA) OU PISO DE CONCRETO COM CONCRETO MOLDADO IN LOCO, FEITO EM OBRA, ACABAMENTO CONVENCIONAL, NÃO ARMADO. AF_07/2016 - ESPESSURA DE 5 CM	R\$ 11.418,13	23,81	30%	30%	40%
				R\$ 3.425,44	R\$ 3.425,44	R\$ 4.567,25
3	GRADE DE FERRO - OBS.: FERRO DE PERFIL RETANGULAR OU QUADRADO, BARRAS VERTICAIS ESPAÇADAS A CADA 10 CM. NA HORIZONTAL USAR UMA BARRA NA PARTE DE BAIXO (ACIMA DO PISO), UMA BARRA NO MEIO(ALTURA DE 60CM) E UMA NA PONTA(ALTURA DE 120CM), INCLUSO O FORNECIMENTO E INSTALAÇÃO DE UMA PORTA(MESMO TIPO DA GRADE) DE 01 M DE LARGURA NA ENTRADA	R\$ 11.988,72	25,00	30%	30%	40%
				R\$ 3.596,62	R\$ 3.596,62	R\$ 4.795,49
4	PINTURA ESMALTE ALTO BRILHO, DUAS DEMAOS, SOBRE SUPERFICIE METALICA - OBS.: PINTAR AMBAS AS FACES DA GRADE E PORTA NA COR BRANCA	R\$ 4.157,52	8,67	30%	30%	40%
				R\$ 1.247,25	R\$ 1.247,25	R\$ 1.663,01
5	PINTURA ACRILICA EM PISO CIMENTADO, TRES DEMAOS - OBS.: PINTURA DO PISO DE CONCRETO NA COR VERDE ESCURO	R\$ 7.586,10	15,82	30%	30%	40%
				R\$ 2.275,83	R\$ 2.275,83	R\$ 3.034,44
6	BARRA FIXA COM 03 NIVEIS, PILARES EM EUCALIPTO TRATADO DE 12-15 cm DE DIAMETRO E BARRAS HORIZONTAIS DE AÇO DE 1 1/2" E ESPESSURA DE 3,68 MM, COM 4,05 KG/M - OBS.: PILARES DE EUCALIPTO COM PINTURA VERNIZ	R\$ 790,65	1,65	30%	30%	40%
				R\$ 237,20	R\$ 237,20	R\$ 316,26
7	ESQUI INDIVIDUAL EM TUBO DE AÇO CARBONO, PINTURA NO PROCESSO ELETROSTATICO - EQUIPAMENTO DE GINASTICA PARA ACADEMIA AO AR LIVRE / ACADEMIA DA TERCEIRA IDADE - ATI - FORNECIMENTO E INSTALAÇÃO	R\$ 4.333,82	9,04	30%	30%	40%

				R\$ 1.300,15	R\$ 1.300,15	R\$ 1.733,53
8	MULTIEXERCITADOR COM SEIS FUNCOES, EM TUBO DE AÇO CARBONO, PINTURA NO PROCESSO ELETROSTATICO - EQUIPAMENTO DE GINASTICA PARA ACADEMIA AO AR LIVRE / ACADEMIA DA TERCEIRA IDADE - ATI	R\$ 4.628,12	9,65	30%	30%	40%
				R\$ 1.388,44	R\$ 1.388,44	R\$ 1.851,25
9	ALONGADOR COM TIPO ESPALDAR, EM TUBO DE AÇO CARBONO, PINTURA NO PROCESSO ELETROSTATICO - EQUIPAMENTO DE GINASTICA PARA ACADEMIA AO AR LIVRE / ACADEMIA DA TERCEIRA IDADE - ATI	R\$ 1.633,53	3,41	30%	30%	40%
				R\$ 490,06	R\$ 490,06	R\$ 653,41
10	LIMPEZA DE CONTRAPISO COM VASSOURA A SECO AF_04/2019	R\$ 935,44	1,95	30%	30%	40%
				R\$ 280,63	R\$ 280,63	R\$ 374,18
	<b>TOTAL FINAL</b>	<b>R\$ 47.947,96</b>	<b>100%</b>	<b>R\$ 14.384,39</b>	<b>R\$ 14.384,39</b>	<b>R\$ 19.179,18</b>
	<b>TOTAL ACUMULADO</b>			<b>R\$ 14.384,39</b>	<b>R\$ 28.768,77</b>	<b>R\$ 47.947,96</b>

  
 Ezio Ezupério Alves de Queiroz  
 Engenheiro Civil  
 CREA-GO 1016915195

**GRADE COM 1,20 m DE ALTURA**

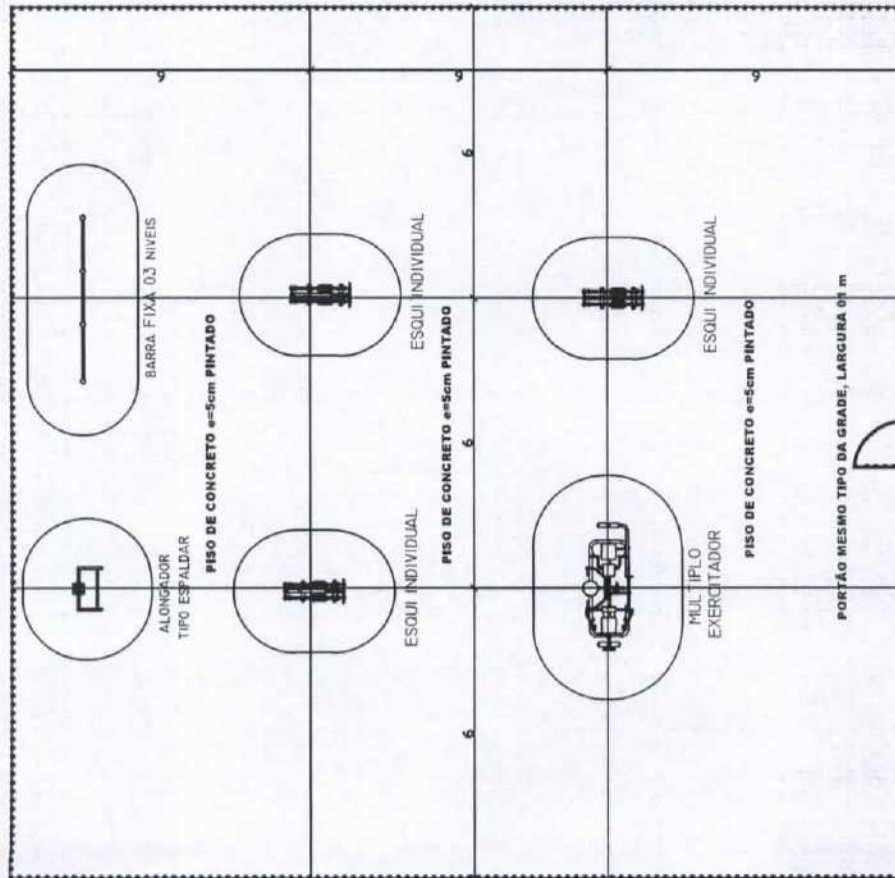

**GRADE COM 1,20 m DE ALTURA**

**GRADE COM 1,20 m DE ALTURA**

1 PLANTA BAIXA DA ACADEMIA  
ESCALA INDEFINIDA

Eng. Eupério Alves de Queiroz  
Engenheiro Civil  
CREA-GO 1016915195

**O B S E R V A Ç Õ E S**

1- São de caráter informativo e não substituem o projeto executivo.  
2- As dimensões expressas em metros devem ser verificadas no local de obra.  
3- Este projeto tem sido elaborado com base no projeto de arquitetura.  
4- Este projeto tem sido elaborado com base no projeto de arquitetura.  
5- Este projeto tem sido elaborado com base no projeto de arquitetura.

ESTADO	BAHIA
CIDADE	FABRICAL DO BRILHO VELHO
ENDEREÇO	FOVADO DE BARRAL DO PEQUENO
PROPRIETÁRIO	PREFEITURA MUNICIPAL DE FABRICAL DO BRILHO VELHO-BA
PROFESSOR	NUMERITO PEREIRA DA SILVA

*Eng. Eupério Alves de Queiroz*  
ENGENHEIRO CIVIL CREA 1016915195

CONTRATO DE ACADEMIA DA TERCEIRA BAIXA AO AN LIME NO PAV. BARRAL DO PEQUENO  
PLANTA BAIXA DA ACADEMIA

1/3

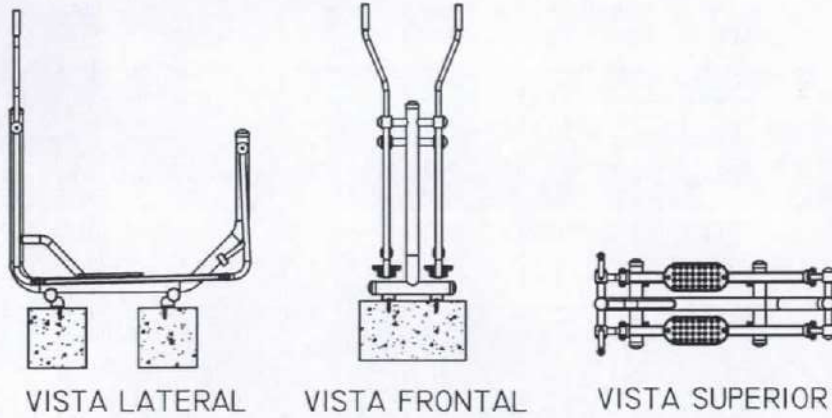

1 DETALHAMENTO DO ESQUI INDIVIDUAL  
ESCALA INDEFINIDA

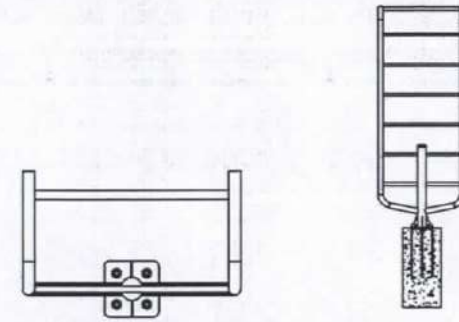

VISTA SUPERIOR VISTA FRONTAL

2 DETALHAMENTO DO ALONGADOR TIPO ESPALDAR  
ESCALA INDEFINIDA

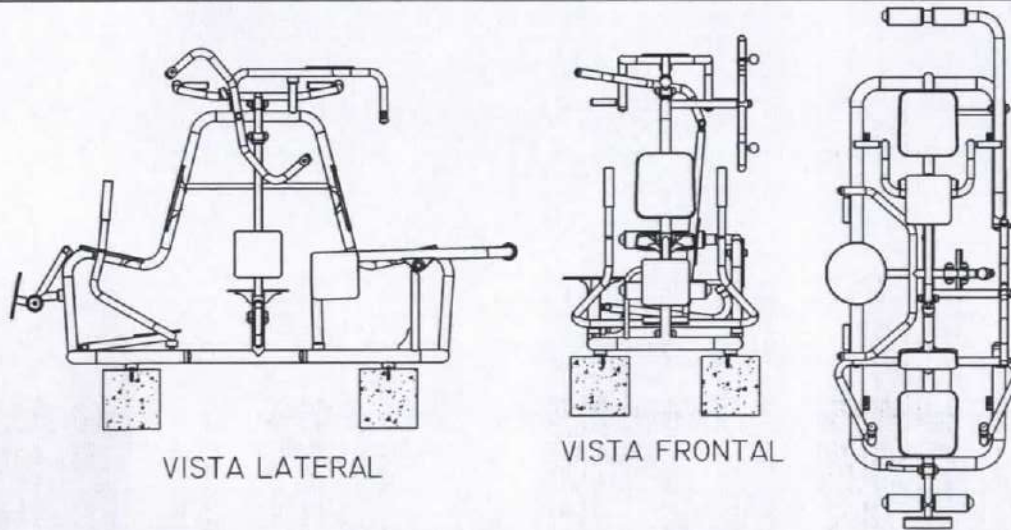

3 DETALHAMENTO DO MULTIEXERCITADOR 06 FUNÇÕES  
ESCALA INDEFINIDA

VISTA SUPERIOR

Ezupério Alves de Queiroz  
Engenheiro Civil  
CREA-GO 1016915195

OBSERVAÇÕES	
1-	Não fazer uso de esquadros, régua, ou qualquer outro objeto para obtenção de dimensões de projeto.
2-	Sempre verificar as reais dimensões dos espaços antes da execução.
3-	As dimensões expressas no projeto podem sofrer alterações em função do sistema construído adotado.
4-	Qualquer mudança deve ser informada e autorizada apenas pelo autor do projeto e do proprietário, precedendo em qualquer hipótese, a autorização do autor baseada em normas técnicas.
Este PROJETO tem seus direitos autorais protegidos pela Lei nº 9154, 24/12/96. É proibido qualquer tipo de cópia, sua execução fora do endereço indicado no contrato acarretará em medidas judiciais cabíveis.	

ESTADO	BAHA
CIDADE	TABOÇAS DO BREJO VELHO
ENDEREÇO	POVOADO DE BARRA DO PEIXINHO
PROPRIETÁRIO	PREFEITURA MUNICIPAL DE TABOÇAS DO BREJO VELHO-BA
PREFEITO	HUMBERTO PEREIRA DA SILVA
<p><i>Ezupério Alves de Queiroz</i> AUTOR DO LEVANTAMENTO ENGENHEIRO CIVIL EZUPERIO ALVES DE QUEIROZ CREA 1016915195-GO</p>	
<p>SEM A CONTRIBUIÇÃO DE ACADEMIA DA TERCEIRA IDADE AD AR LIVRE NO POV. BARRA DO PEIXINHO</p>	
<p>DETALHAMENTO DO ESQUI INDIVIDUAL, DETALHAMENTO DO ALONGADOR TIPO ESPALDAR E DETALHAMENTO DO MULTIEXERCITADOR 06 FUNÇÕES</p>	
DATA	2/3
FECHA DE EMISSÃO	
FECHA DE VALIDADE	
FECHA DE RECEBIMENTO	
FECHA DE ASSINATURA	

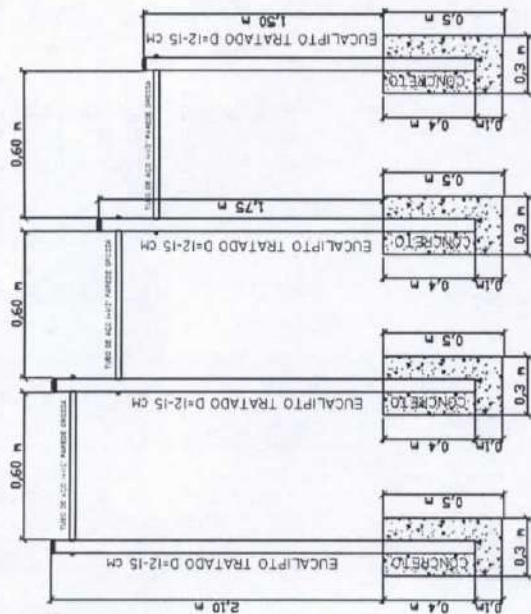

VISTA FRONTAL

VISTA SUPERIOR

1 DETALHAMENTO DA BARRA FIXA COM 03 NIVEIS

ESCALA INDEFINIDA

Engenheiro Alves de Queiroz  
Engenheiro Civil  
CREA-GO 1016915195

**D E S E N H O**

1 - Este plano tem a finalidade de representar o projeto de execução da obra.  
2 - Sempre verificar as notas dimensionais, as cotas e as especificações antes da execução.  
3 - Qualquer alteração deve ser formalizada e autorizada somente pelo autor do projeto e o responsável pelo canteiro de obras, e aprovada de acordo com o contrato de obra.  
4 - Este projeto não garante a execução da obra, sendo a responsabilidade do contratante.  
5 - Este projeto não garante a execução da obra, sendo a responsabilidade do contratante.  
6 - Este projeto não garante a execução da obra, sendo a responsabilidade do contratante.

ESTADO	GOIÁS
CIDADE	TABOAS DO BREJO VELHO
ENDEREÇO	POVILADO DE BARRA DO PEDRÃO
PROPRIETÁRIO	PREFEITURA MUNICIPAL DE TABOAS DO BREJO VELHO
PROFESSOR	FRANCISCO DE ASSIS SILVA

*Engenheiro Alves de Queiroz*  
AUTOR DO PROJETO E EXECUÇÃO DA OBRA  
AUTOR DO PROJETO E EXECUÇÃO DA OBRA  
AUTOR DO PROJETO E EXECUÇÃO DA OBRA

CONTIÇÃO DE ACABADA DA TERCEIRA BARRA AO AR LIVRE NO PAV. BARRA DO PEDRÃO  
DETALHAMENTO DA BARRA FIXA COM 03 NIVEIS

3/3



ESTADO DA BAHIA  
**PREFEITURA MUNICIPAL DE TABOCAS DO BREJO VELHO**  
 CNPJ (MF) 13.655.659/0001-28

Praça Municipal, nº 86 - Centro - Fone: (0\*\*77)3657-2148 - Fax: 3657-2160  
 CEP.: 47 760-000 - Tabocas do Brejo Velho - Bahia.

  
**Ezio Ezupério Alves de Queiroz**  
 Engenheiro Civil  
 CREA-GO 1016915195

PREFEITURA MUNICIPAL DE TABOCAS DO BREJO VELHO

TABELA SINAPI BA EMISSÃO - 16/07/2019  
 REFERENCIA 16/07/2019  
 DESONERADA

TABELA ORSE ONLINE  
 MAIO/2019-1

TABELA SEINFRA CE- DATA DE  
 EMISSÃO 26/12/2018 - DESONERADA  
 TABELA 026.1

OBJETO: CONTRUÇÃO DE ACADEMIA DA TERCEIRA IDADE AO AR LIVRE NO POVOADO DE BARRA DO PEIXINHO  
 LOCAL: POVOADO DE BARRA DO PEIXINHO  
 DATA: 19/07/2019

OBS.: ESTE ORÇAMENTO TERÁ VALIDADE APENAS  
 ACOMPANHADO DE PROJETO E MEMORIAL DESCRITIVO  
 BDI 26,63%

**PLANILHA ORÇAMENTARIA**

CODIGO SINAPI	ITEM Nº	DISCRIMINAÇÃO DO ITEM/SERVIÇO	UNIDADE	QUANTIDADE	P. UNITARIO	P. UNIT. C/BDI	PREÇO FINAL
	<b>1</b>	<b>SERVIÇOS PRELIMINARES</b>					
73859/002	1.1	CAPINA E LIMPEZA MANUAL DE TERRENO - OBS.: CAPINA E LIMPEZA DA ÁREA DO TERRENO PARA INICIO DOS SERVIÇOS	m2	324,00	R\$ 1,16	R\$ 1,47	R\$ 475,93
	<b>2</b>	<b>PAVIMENTAÇÃO</b>					
COMP.01	2.1	EXECUÇÃO DE PASSEIO (CALÇADA) OU PISO DE CONCRETO COM CONCRETO MOLDADO IN LOCO. FEITO EM OBRA, ACABAMENTO CONVENCIONAL, NÃO ARMADO. AF_07/2016 - ESPESSURA DE 5 CM	m2	324,00	R\$ 27,83	R\$ 35,24	R\$ 11.418,13
	<b>3</b>	<b>GRADES DE FECHAMENTO</b>					
I1222-INSUMO SEINFRA CE	3.1	GRADE DE FERRO - OBS.: FERRO DE PERFIL RETANGULAR OU QUADRADO, BARRAS VERTICAIS ESPAÇADAS A CADA 10 CM. NA HORIZONTAL USAR UMA BARRA NA PARTE DE BAIXO (ACIMA DO PISO), UMA BARRA NO MEIO(ALTURA DE 60CM) E UMA NA PONTA(ALTURA DE 120CM), INCLUSO O FORNECIMENTO E INSTALAÇÃO DE UMA PORTA(MESMO TIPO DA GRADE) DE 01 M DE LARGURA NA ENTRADA	m2	96,0	R\$ 98,62	R\$ 124,88	R\$ 11.988,72
	<b>4</b>	<b>PINTURAS</b>					
73924/001	4.1	PINTURA ESMALTE ALTO BRILHO, DUAS DEMAOS, SOBRE SUPERFICIE METALICA - OBS.: PINTAR AMBAS AS FACES DA GRADE E PORTA NA COR BRANCA	m2	192,0	R\$ 17,10	R\$ 21,65	R\$ 4.157,52
79500/002	4.2	PINTURA ACRILICA EM PISO CIMENTADO, TRES DEMAOS - OBS.: PINTURA DO PISO DE CONCRETO NA COR VERDE ESCURO	m2	324,0	R\$ 18,49	R\$ 23,41	R\$ 7.586,10
	<b>5</b>	<b>APARELHOS E EQUIPAMENTOS</b>					
COMP.02	5.1	BARRA FIXA COM 03 NIVEIS, PILARES EM EUCALIPTO TRATADO DE 12-15 cm DE DIAMETRO E BARRAS HORIZONTAIS DE AÇO DE 1 1/2" E ESPESSURA DE 3,68 MM, COM 4,05 KG/M - OBS.: PILARES DE EUCALIPTO COM PINTURA VERNIZ	UNID.	1,00	R\$ 624,38	R\$ 790,65	R\$ 790,65
COMP.03	5.2	ESQUI INDIVIDUAL EM TUBO DE AÇO CARBONO, PINTURA NO PROCESSO ELETROSTATICO - EQUIPAMENTO DE GINASTICA PARA ACADEMIA AO AR LIVRE / ACADEMIA DA TERCEIRA IDADE - ATI - FORNECIMENTO E INSTALAÇÃO	UNID.	3,00	R\$ 1.140,81	R\$ 1.444,61	R\$ 4.333,82



42430 - INSUMO SINAPI	5.3	MULTIEXERCITADOR COM SEIS FUNCOES, EM TUBO DE ACO CARBONO, PINTURA NO PROCESSO ELETROSTATICO - EQUIPAMENTO DE GINASTICA PARA ACADEMIA AO AR LIVRE / ACADEMIA DA TERCEIRA IDADE - ATI	UNID.	1,00	R\$ 3.654,84	R\$ 4.628,12	R\$ 4.628,12
COMP.04	5.3	ALONGADOR COM TIPO ESPALDAR, EM TUBO DE ACO CARBONO, PINTURA NO PROCESSO ELETROSTATICO - EQUIPAMENTO DE GINASTICA PARA ACADEMIA AO AR LIVRE / ACADEMIA DA TERCEIRA IDADE - ATI	UNID.	1,00	R\$ 1.290,00	R\$ 1.633,53	R\$ 1.633,53
	<b>6</b>	<b>LIMPEZA FINAL DA OBRA</b>					
99811/SINAPI - ORSE	6.1	LIMPEZA DE CONTRAPISO COM VASSOURA A SECO. AF_04/2019	m2	324,00	R\$ 2,28	R\$ 2,89	R\$ 935,44
<b>TOTAL FINAL</b>							<b>R\$ 47.947,96</b>

  
 Ezio Ezupério Alves de Queiroz  
 Engenheiro Civil  
 CREA-GO 1016915195



ESTADO DA BAHIA  
**PREFEITURA MUNICIPAL DE TABOCCAS DO BREJO VELHO**  
 CNPJ (MF) 13.655.659/0001-28

Praça Municipal, nº 86 - Centro - Fone: (0\*\*77)3657-2148 - Fax: 3657-2160  
 CEP.: 47 760-000 - Tabocas do Brejo Velho - Bahia.

### CALCULO DO BDI DESONERADO

# CAIXA

#### Quadro de Composição do BDI 1

Grau de Sigilo  
 #PUBLICO

Nº TC/CR 0 PROPONENTE / TOMADOR  
 PREFEITURA MUNICIPAL DE TABOCCAS DO BREJO VELHO-BA

OBJETO  
 CONSTRUÇÃO DE ACADEMIA DA TERCEIRA IDADE AO AR LIVRE NO POVOADO DE BARRA DO PEQUINHO

TIPO DE OBRA DO EMPREENDIMENTO  
 Construção e Reforma de Edifícios

DESONERAÇÃO  
 Sim

Conforme legislação tributária municipal, definir estimativa de percentual da base de cálculo para o ISS: 70,00%  
 Sobre a base de cálculo, definir a respectiva alíquota do ISS (entre 2% e 5%): 5,00%

Itens	Siglas	% Adotado	Situação	1º Quartil	Médio	3º Quartil
Administração Central	AC	3,00%	-	3,00%	4,00%	5,50%
Seguro e Garantia	SG	0,80%	-	0,80%	0,80%	1,00%
Risco	R	0,97%	-	0,97%	1,27%	1,27%
Despesas Financeiras	DF	0,50%	-	0,50%	1,23%	1,30%
Lucro	L	6,16%	-	6,16%	7,40%	8,96%
Tributos (impostos COFINS 3%, e PIS 0,65%)	CP	3,65%	-	3,65%	3,65%	3,65%
Tributos (ISS, variável de acordo com o município)	ISS	3,50%	-	0,00%	2,50%	5,00%
Tributos (Contribuição Previdenciária sobre a Receita Bruta - 0% ou 4,5% - Desoneração)	CPRB	4,50%	OK	0,00%	4,50%	4,50%
BDI SEM desoneração (Fórmula Acórdão TCU)	BDI PAD	20,50%	OK	20,34%	22,12%	25,00%
BDI COM desoneração	BDI DES	26,63%	OK			

Os valores de BDI foram calculados com o emprego da fórmula:

$$BDI.DES = \frac{(1+AC+S+R+G)*(1+DF)*(1+L)}{(1-CP-ISS-CRFB)} - 1$$

Declaro para os devidos fins que, conforme legislação tributária municipal, a base de cálculo para Construção e Reforma de Edifícios, é de 70%, com a respectiva alíquota de 5%.

Ezio Ezupério Alves de Queiroz  
 Engenheiro Civil  
 CREA-GO 1016915195



ESTADO DA BAHIA  
**PREFEITURA MUNICIPAL DE TABOÇAS DO BREJO VELHO**  
CNPJ (MF) 13.655.659/0001-28

Praça Municipal, nº 86 - Centro - Fone: (0\*\*77)3657-2148 - Fax: 3657-2160  
CEP.: 47 760-000 - Tabocas do Brejo Velho - Bahia.

PREFEITURA MUNICIPAL DE TABOÇAS DO BREJO VELHO

TABELA SINAPI BA EMISSÃO - 16/07/2019  
REFERÊNCIA 16/07/2019  
DESONERADA

TABELA ORSE ONLINE  
MAIO/2019-1

TABELA SEINFRA CE- DATA DE  
EMISSÃO 26/12/2018 - DESONERADA  
TABELA 026.1

OBJETO: CONTRUÇÃO DE ACADEMIA DA TERCEIRA IDADE AO AR LIVRE NO POVOADO DE BARRA DO PEIXINHO

LOCAL: POVOADO DE BARRA DO PEIXINHO  
DATA: 19/07/2019

OBS.: ESTE ORÇAMENTO TERÁ VALIDADE APENAS ACOMPANHADO DE PROJETO  
E MEMORIAL DESCRITIVO

BDI 26,63%

**DETALHAMENTO DAS COMPOSIÇÕES**

CODIGO	ITEM Nº	DISCRIMINAÇÃO DO ITEM/SERVIÇO	UNIDADE	QUANTIDADE	P. UNITARIO	PREÇO FINAL
COMP. 01		EXECUÇÃO DE PASSEIO (CALÇADA) OU PISO DE CONCRETO MOLDADO IN LOCO, FEITO EM OBRA, ACABAMENTO CONVENCIONAL, NÃO ARMADO. AF_07/2016 - ESPESSURA DE 5 CM				
NOTAS DA COMPOSIÇÃO: REFERENTE A COMPOSIÇÃO 94990 DO SINAPI TRANSFORMADA PARA M2 COM 05 CM DE ESPESSURA, CALCULO: R\$ 556,64 x 0,05 m = R\$ 27,83 POR M2						
94990	1	EXECUÇÃO DE PASSEIO (CALÇADA) OU PISO DE CONCRETO MOLDADO IN LOCO, FEITO EM OBRA, ACABAMENTO CONVENCIONAL, NÃO ARMADO. AF_07/2016	M3	0,05	R\$ 556,64	R\$ 27,83
<b>TOTAL FINAL POR m2</b>						<b>R\$ 27,83</b>

CODIGO	ITEM Nº	DISCRIMINAÇÃO DO ITEM/SERVIÇO	UNIDADE	QUANTIDADE	P. UNITARIO	PREÇO FINAL
COMP. 02		BARRA FIXA COM 03 NIVEIS, PILARES EM EUCALIPTO TRATADO DE 12-15 cm de DIAMETRO E BARRAS HORIZONTAIS DE AÇO DE 1 1/2" E ESPESSURA DE 3,68 MM, COM 4,05 KG/M - OBS.: PILARES DE EUCALIPTO COM PINTURA VERNIZ				
NOTAS DA COMPOSIÇÃO: REFERENTE AO FORNECIMENTO E INSTALAÇÃO DE BARRA FIXA CONFORME ESPECIFICAÇÕES DE PROJETO						
4115	1	MADEIRA ROLICA TRATADA, EUCALIPTO OU EQUIVALENTE DA REGIÃO, H = 3 M, D = 12 A 15 CM	M	9,00	R\$ 12,34	R\$ 111,06
40624	2	TUBO AÇO CARBONO SEM COSTURA 1 1/2", E = 3,68 MM, SCHEDULE 40, 4,05 KG/M	M	2,28	R\$ 45,80	R\$ 104,42
96555	3	CONCRETAGEM DE BLOCOS DE COROAMENTO E VIGAS BALDRAME, FCK 30 MPA, COM USO DE JERICA LANÇAMENTO, ADENSAMENTO E ACABAMENTO. AF_06/2017	M3	0,124	R\$ 475,13	R\$ 58,92
6082	4	PINTURA EM VERNIZ SINTETICO BRILHANTE EM MADEIRA, TRES DEMAOS	M2	3,39	R\$ 15,99	R\$ 54,21
88309		PEDREIRO COM ENCARGOS COMPLEMENTARES	H	8,0	R\$ 20,85	R\$ 166,80
88242		AJUDANTE DE PEDREIRO COM ENCARGOS COMPLEMENTARES	H	8,0	R\$ 15,11	R\$ 120,88
93358		ESCAVAÇÃO MANUAL DE VALA COM PROFUNDIDADE MENOR OU IGUAL A 1,30 M. AF_03/2016	M3	0,140	R\$ 57,79	R\$ 8,09
<b>TOTAL FINAL POR UNIDADE</b>						<b>R\$ 624,38</b>

CODIGO	ITEM Nº	DISCRIMINAÇÃO DO ITEM/SERVIÇO	UNIDADE	QUANTIDADE	P. UNITARIO	PREÇO FINAL
COMP. 03		ESQUI INDIVIDUAL EM TUBO DE AÇO CARBONO, PINTURA NO PROCESSO ELETROSTATICO - EQUIPAMENTO DE GINASTICA PARA ACADEMIA AO AR LIVRE / ACADEMIA DA TERCEIRA IDADE - ATI - FORNECIMENTO E INSTALAÇÃO				
NOTAS DA COMPOSIÇÃO: REFERENTE AO INSUMO 42429 DO SINAPI QUE DETERMINA O PREÇO DO ESQUI TRIPLO(03 UNIDADES DE ESQUI INDIVIDUAL), TRANSFORMADA PARA ESQUI INDIVIDUAL, CALCULO: R\$ 3422,44 / 3 = R\$ 1140,81 POR ESQUI INDIVIDUAL						
42429	1	ESQUI TRIPLO, EM TUBO DE AÇO CARBONO, PINTURA NO PROCESSO ELETROSTATICO - EQUIPAMENTO DE GINASTICA PARA ACADEMIA AO AR LIVRE / ACADEMIA DA TERCEIRA IDADE - ATI	UNIDADE	0,33	R\$ 3.422,44	R\$ 1.140,81
<b>TOTAL FINAL POR ESQUI INDIVIDUAL</b>						<b>R\$ 1.140,81</b>

CODIGO	ITEM Nº	DISCRIMINAÇÃO DO ITEM/SERVIÇO	UNIDADE	QUANTIDADE	P. UNITARIO	PREÇO FINAL
COMP. 04		ALONGADOR COM TIPO ESPALDAR, EM TUBO DE AÇO CARBONO, PINTURA NO PROCESSO ELETROSTATICO - EQUIPAMENTO DE GINASTICA PARA ACADEMIA AO AR LIVRE / ACADEMIA DA TERCEIRA IDADE - ATI				
NOTAS DA COMPOSIÇÃO: REFERENTE AO INSUMO 42428 DO SINAPI (ALONGADOR COM TRES ALTURAS, EM TUBO DE AÇO CARBONO, PINTURA NO PROCESSO ELETROSTATICO - EQUIPAMENTO DE GINASTICA PARA ACADEMIA AO AR LIVRE / ACADEMIA DA TERCEIRA IDADE - ATI) PARA BASE DE PREÇO DO ALONGADOR DO TIPO ESPALDAR, JÁ QUE O DO TIPO ESPALDAR TEM MAIOR CONSUMO DE INSUMOS, PORTANTO O PREÇO É MAIOR QUE O TIPO TRESALTURAS						
42429	1	ALONGADOR COM TRES ALTURAS, EM TUBO DE AÇO CARBONO, PINTURA NO PROCESSO ELETROSTATICO - EQUIPAMENTO DE GINASTICA PARA ACADEMIA AO AR LIVRE / ACADEMIA DA TERCEIRA IDADE - ATI	UNIDADE	1,00	R\$ 1.290,00	R\$ 1.290,00
<b>ALONGADOR TIPO ESPALDAR</b>						<b>R\$ 1.290,00</b>

  
Ezio Ezupério Alves de Queiroz  
Engenheiro Civil  
CREA-GO 1016915195



ESTADO DA BAHIA  
**PREFEITURA MUNICIPAL DE TABOCAS DO BREJO VELHO**  
 CNPJ (MF) 13.655.659/0001-28

Praça Municipal, nº 86 - Centro - Fone: (06\*77)3657-2148 - Fax: 3657-2160  
 CEP.: 47 760-000 - Tabocas do Brejo Velho - Bahia.

### COMPOSIÇÃO UNITÁRIA DOS SERVIÇOS

TIPO	CODIGO	DESCRIÇÃO DO ITEM OU SERVIÇO	UNIDADE	QUANTIDADE
NÃO AFERIDA	73859/2	CAPINA E LIMPEZA MANUAL DE TERREMO	M2	
COMPOSICAO	88316	SERVEnte COM ENCARGOS COMPLEMENTARES	H	0,0800000
03.PISO.PASS.017/01	94990	EXECUÇÃO DE PASSEIO (CALÇADA) OU PISO DE CONCRETO COM CONCRETO MOLDADO IN LOCO, FEITO EM OBRA, ACABAMENTO CONVENCIONAL, NÃO ARMADO. AF_07/2016	M3	
INSUMO	4460	SARRAPO DE MADEIRA NÃO APARELHADA *2,5 X 10 CM, MACARANDUBA, ANGELIM OU EQUIVALENTE DA REGIAO	M	2,5000000
INSUMO	4517	SARRAPO DE MADEIRA NÃO APARELHADA *2,5 X 7,5* CM (1 X 3 ") PINUS, MISTA OU EQUIVALENTE DA REGIAO	M	2,0000000
COMPOSICAO	88262	CARPINTEIRO DE FORMAS COM ENCARGOS COMPLEMENTARES	H	2,2560000
COMPOSICAO	88309	PEDREIRO COM ENCARGOS COMPLEMENTARES	H	1,9830000
COMPOSICAO	88316	SERVEnte COM ENCARGOS COMPLEMENTARES	H	4,2390000
COMPOSICAO	94964	CONCRETO FCK = 20MPA, TRAÇO 1:2,7:3 (CIMENTO/ AREIA MÉDIA/ BRITA 1) - PREPARO MECÂNICO COM BETONEIRA 400 L. AF_07/2016	M3	1,2130000

**INSUMO DA SE NFRA**

11222 GRADE DE FERRO M2 98,62

NÃO AFERIDA	73924/1	PINTURA ESMALTE ALTO BRILHO, DUAS DEMAOs, SOBRE SUPERFICIE METALICA	M2	
INSUMO	3768	LIXA EM FOLHA PARA FERRO, NUMERO 150	UN	0,6000000
INSUMO	5318	SOLVENTE DILUENTE A BASE DE AGUARRAS	L	0,0700000
INSUMO	7292	TINTA ESMALTE SINTETICO PREMIUM BRILHANTE	L	0,1600000
COMPOSICAO	88310	PINTOR COM ENCARGOS COMPLEMENTARES	H	0,5000000
COMPOSICAO	88316	SERVEnte COM ENCARGOS COMPLEMENTARES	H	0,5000000

NÃO AFERIDA	79500/2	PINTURA ACRILICA EM PISO CIMENTADO, TRES DEMAOs	M2	
INSUMO	7247	TINTA ACRILICA PREMIUM PARA PISO	GL	0,0775000
COMPOSICAO	88310	PINTOR COM ENCARGOS COMPLEMENTARES	H	0,5000000
COMPOSICAO	88316	SERVEnte COM ENCARGOS COMPLEMENTARES	H	0,3000000

**Composição de Preço de Serviço**

Serviço		Maio/2019-1			
Código	Descrição do Serviço	Unidade			
99811/SINAPI	Limpeza de contrapiso com vassoura a seco. af_04/2019	m2			
Composição de Preço					
Código	Descrição da Composição	Unid	Quant	Custo Unid.	Custo Total
88316/SINAPI	Servente com encargos complementares	h	0,165	13,82	2,28



Ezio Ezupério Alves de Queiroz  
 Engenheiro Civil  
 CREA-GO 1016915195

Equipamento	Material	Mão-de-Obra	Enc. Social	Terceiros	Valor Total
0,00	0,53	1,75	0,00	0,00	2,28
Totais					
					4,40

Código	Descrição do insumo	Unid	Quant	Custo Unit	Custo Total
M 37370/SINAPI	Alimentacao - horista (coletado caixa)	h	0,153	1,93	0,29
M 36150/SINAPI	Armal de segurança de raspa de couro 1,00 x 0,60 m	un	0,0002	22,96	0,01
M 00010/SINAPI	Baldie plastica capacidade *10* l	un	0,00012	8,68	0,01
M 36359/SINAPI	Bolsa de lona para ferramentas *50 x 35 x 25* cm	un	0	154,46	0,00
M 12893/SINAPI	Bota de segurança com biqueira de aço e colarinho acolchoado	par	0,0003	38,73	0,01
M 02711/SINAPI	Carrinho de mão de aço capacidade 50 a 60 l, pneu com camera	un	0,0001	125,00	0,01
M 36476/SINAPI	Escada dupla de abrir em aluminio, modelo pintor, 8 degraus	un	0	232,73	0,00
M 36477/SINAPI	Escada extensivel em aluminio com 6,00 m estendida	un	0	659,09	0,00
E 11359/SINAPI	Esmerilhadeira angular elétrica, diametro do disco 7" (180 mm), rotacao 8500 rpm, potencia 2400 w	un	0	785,00	0,00
M 37372/SINAPI	Exames - horista (coletado caixa)	h	0,165	0,34	0,06
M 12815/SINAPI	Fita crepe rolo de 25 mm x 50 m	un	0,0013	6,14	0,01
E 36412/SINAPI	Inversor de solda monofasico de 160 a, potencia de 5400 w, tensao de 220 v, turbo ventilado, protecao por fusivel termico, para eletrodos de 2,0 a 4,0 mm	un	0	1.257,99	0,00
M 36382/SINAPI	Linha de pedreiro lisa 100 m	un	0,0004	8,00	0,00
E 36413/SINAPI	Loadeira elétrica angular, para disco de 7" (180 mm), potencia de 2.200 w, *5.000* rpm, 220 v	un	0	809,33	0,00
M 12892/SINAPI	Luva raspa de couro, cano curto (punho ***) cm)	par	0,0023	7,26	0,02
M 36146/SINAPI	Protetor solar fpx 30, embalagem 2 litros	un	0,0002	137,19	0,03
M 36356/SINAPI	Redutor tipo trimmer para acabamento	l	0,0002	16,33	0,00
M 36393/SINAPI	Respirador descartavel sem valvula de exalacao, pff 1	un	0,0184	0,90	0,02
M 36390/SINAPI	Rolo de lixeria poliester 23 cm (sem cabo)	un	0,0002	10,88	0,00
M 37373/SINAPI	Saco de lixeria poliester 23 cm (sem cabo)	un	0,0002	24,13	0,00
M 36396/SINAPI	Selador horizontal (coletado caixa)	h	0,165	347,02	0,01
P 06111/SINAPI	Sevante de obras	h	0,1678	9,75	1,64
M 36153/SINAPI	Tabuleira de segurança, 2 moquetes trava dupla *53* mm desberrura, com absorvedor de energia	h	0,0002	107,93	0,02
M 37371/SINAPI	Transporte - horista (coletado caixa)	h	0,165	0,59	0,10
M 36149/SINAPI	Trava-quadras em aço para corda de 12 mm, extensor de 25 x 300 mm, com moquete tipo gancho trava dupla	un	0,0001	94,82	0,01

  
**Engenheiro Alves de Queiroz**  
 Engenheiro Civil  
 CREA-GO 1016915195



ESTADO DA BAHIA  
**PREFEITURA MUNICIPAL DE TABOCCAS DO BREJO VELHO**

Praça Municipal, nº 86 - Centro - Fone: (0\*\*77)3657-2148 - Fax: 3657-2160  
CEP.: 47 760-000 - Taboocas do Brejo Velho - Bahia.

**ENCARGOS SOCIAIS**

CODIGO	ITEM	UND	DISCRIMINAÇÃO DOS SERVIÇOS	QUANT.	PREÇO UNITARIO	PREÇO UNITARIO COM BDI(26,63%)	VALOR TOTAL	1º MÊS	2º MÊS	3º MÊS
	<b>1</b>		<b>ENCARGOS SOCIAIS DA PLANILHA</b>							
88316	1.1	H	SERVENTE COM ENCARGOS COMPLEMENTARES	341,2518	R\$ 14,61	R\$ 18,50	R\$ 6.313,38	R\$ 1.894,01	R\$ 1.894,01	R\$ 2.525,35
88262	1.2	H	CARPINTEIRO DE FORMAS COM ENCARGOS COMPLEMENTARES	36,5472	R\$ 20,69	R\$ 26,20	R\$ 957,53	R\$ 287,26	R\$ 287,26	R\$ 383,01
88309	1.3	H	PEDREIRO COM ENCARGOS COMPLEMENTARES	40,1246	R\$ 20,85	R\$ 26,40	R\$ 1.059,38	R\$ 317,82	R\$ 317,82	R\$ 423,75
88310	1.4	H	PINTOR COM ENCARGOS COMPLEMENTARES	258	R\$ 21,96	R\$ 27,81	R\$ 7.174,45	R\$ 2.152,34	R\$ 2.152,34	R\$ 2.869,78
88242	1.5	H	AJUDANTE DE PEDREIRO COM ENCARGOS COMPLEMENTARES	8	R\$ 15,11	R\$ 19,13	R\$ 153,07	R\$ 45,92	R\$ 45,92	R\$ 61,23
<b>TOTAL DE ENCARGOS SOCIAIS</b>								<b>R\$ 4.697,34</b>	<b>R\$ 4.697,34</b>	<b>R\$ 6.263,12</b>
<b>TOTAL ACUMULADO</b>								<b>R\$ 4.697,34</b>	<b>R\$ 9.394,69</b>	<b>R\$ 15.657,81</b>



Ezio Ezupério Alves de Queiroz  
Engenheiro Civil  
CREA-GO 1016915195



ESTADO DA BAHIA  
**PREFEITURA MUNICIPAL DE TABOCAS DO BREJO VELHO**

CNPJ (MF) 13.655.659/0001-28

Praça Municipal, nº 86 - Centro - Fone: (0\*\*77)3657-2148 - Fax: 3657-2160  
CEP.: 47 760-000 - Tabocas do Brejo Velho - Bahia.



Ezio Ezupério Alves de Queiroz  
Engenheiro Civil  
CREA-GO 1016915195

**OBJETO: CONTRUÇÃO DE ACADEMIA DA TERCEIRA IDADE AO AR LIVRE NO POVOADO DE BARRA DO PEIXINHO**

**LOCAL: POVOADO DE BARRA DO PEIXINHO**

**DATA: 19/07/2019**

BDI

26,63%

CRONOGRAMA FISICO FINANCEIRO						
ITEM Nº	DISCRIMINAÇÃO DO ITEM/SERVIÇO	VALOR	% DO TOTAL	1º MÊS	2º MÊS	3º MÊS
1	CAPINA E LIMPEZA MANUAL DE TERRENO - OBS.: CAPINA E LIMPEZA DA AREA DO TERRENO PARA INICIO DOS SERVIÇOS	R\$ 475,93	0,99	30%	30%	40%
				R\$ 142,78	R\$ 142,78	R\$ 190,37
2	EXECUÇÃO DE PASSEIO (CALÇADA) OU PISO DE CONCRETO COM CONCRETO MOLDADO IN LOCO, FEITO EM OBRA, ACABAMENTO CONVENCIONAL, NÃO ARMADO. AF_07/2016 - ESPESSURA DE 5 CM	R\$ 11.418,13	23,81	30%	30%	40%
				R\$ 3.425,44	R\$ 3.425,44	R\$ 4.567,25
3	GRADE DE FERRO - OBS.: FERRO DE PERFIL RETANGULAR OU QUADRADO, BARRAS VERTICAIS ESPAÇADAS A CADA 10 CM. NA HORIZONTAL USAR UMA BARRA NA PARTE DE BAIXO (ACIMA DO PISO), UMA BARRA NO MEIO(ALTURA DE 60CM) E UMA NA PONTA(ALTURA DE 120CM), INCLUSO O FORNECIMENTO E INSTALAÇÃO DE UMA PORTA(MESMO TIPO DA GRADE) DE 01 M DE LARGURA NA ENTRADA	R\$ 11.988,72	25,00	30%	30%	40%
				R\$ 3.596,62	R\$ 3.596,62	R\$ 4.795,49
4	PINTURA ESMALTE ALTO BRILHO, DUAS DEMAOS, SOBRE SUPERFICIE METALICA - OBS.: PINTAR AMBAS AS FACES DA GRADE E PORTA NA COR BRANCA	R\$ 4.157,52	8,67	30%	30%	40%
				R\$ 1.247,25	R\$ 1.247,25	R\$ 1.663,01
5	PINTURA ACRILICA EM PISO CIMENTADO, TRES DEMAOS - OBS.: PINTURA DO PISO DE CONCRETO NA COR VERDE ESCURO	R\$ 7.586,10	15,82	30%	30%	40%
				R\$ 2.275,83	R\$ 2.275,83	R\$ 3.034,44
6	BARRA FIXA COM 03 NIVEIS, PILARES EM EUCALIPTO TRATADO DE 12-15 cm DE DIAMETRO E BARRAS HORIZONTAIS DE AÇO DE 1 1/2" E ESPESSURA DE 3,68 MM, COM 4,05 KG/M - OBS.: PILARES DE EUCALIPTO COM PINTURA VERNIZ	R\$ 790,65	1,65	30%	30%	40%
				R\$ 237,20	R\$ 237,20	R\$ 316,26
7	ESQUI INDIVIDUAL EM TUBO DE AÇO CARBONO, PINTURA NO PROCESSO ELETROSTATICO - EQUIPAMENTO DE GINASTICA PARA ACADEMIA AO AR LIVRE / ACADEMIA DA TERCEIRA IDADE - ATI - FORNECIMENTO E INSTALAÇÃO	R\$ 4.333,82	9,04	30%	30%	40%
				R\$ 1.300,15	R\$ 1.300,15	R\$ 1.733,53
8	MULTIEXERCITADOR COM SEIS FUNCOES, EM TUBO DE AÇO CARBONO, PINTURA NO PROCESSO ELETROSTATICO - EQUIPAMENTO DE GINASTICA PARA ACADEMIA AO AR LIVRE / ACADEMIA DA TERCEIRA IDADE - ATI	R\$ 4.628,12	9,65	30%	30%	40%

				R\$ 1.388,44	R\$ 1.388,44	R\$ 1.851,25
9	ALONGADOR COM TIPO ESPALDAR, EM TUBO DE ACO CARBONO, PINTURA NO PROCESSO ELETROSTATICO - EQUIPAMENTO DE GINASTICA PARA ACADEMIA AO AR LIVRE / ACADEMIA DA TERCEIRA IDADE - ATI	R\$ 1.633,53	3,41	30%	30%	40%
				R\$ 490,06	R\$ 490,06	R\$ 653,41
10	LIMPEZA DE CONTRAPISO COM VASSOURA A SECO. AF_04/2019	R\$ 935,44	1,95	30%	30%	40%
				R\$ 280,63	R\$ 280,63	R\$ 374,18
	<b>TOTAL FINAL</b>	R\$ 47.947,96	100%	R\$ 14.384,39	R\$ 14.384,39	R\$ 19.179,18
				<b>TOTAL ACUMULADO</b>	R\$ 14.384,39	R\$ 28.768,77
					R\$ 28.768,77	R\$ 47.947,96



Ezio Ezupério Alves de Queiroz  
 Engenheiro Civil  
 CREA-GO 1016915195





ESTADO DA BAHIA  
***PREFEITURA MUNICIPAL DE TABOCCAS DO BREJO***  
CNPJ (MF) 13.655.659/0001-28

**MEMORIAL DESCRITIVO, ESPECIFICAÇÕES TÉCNICAS DOS SERVIÇOS  
E REGISTRO FOTOGRÁFICO ANTERIOR A REFORMA DA  
PAVIMENTAÇÃO EM PARALELEPIPEDOS AO REDOR DA IGREJA DO  
POVOADO JUAZEIRO, TABOCCAS DO BREJO VELHO-BA**

**EZIO EZUPERIO ALVES DE QUEIROZ  
ENGENHEIRO CIVIL  
CREA 1016915195-D GO**

  
Ezio Ezuperio Alves de Queiroz  
Engenheiro Civil  
CREA-GO 1016915195

**TABOCCAS DO BREJO VELHO - BA  
JULHO DE 2019**

[www.tabocasdobrejovelho.ba.gov.br](http://www.tabocasdobrejovelho.ba.gov.br)

Praça Municipal, 86 - Centro-Fone: (77) 3657-2148-PABX FAX: (77) 3657-2160  
CEP.: 47 760-000 - Tabocas do Brejo Velho - Bahia.



Ezio Ezupério Alves de Queiroz  
Engenheiro Civil  
CREA-GO 1016915195

## 1. Introdução e Objetivo

O presente memorial tem por objetivo estabelecer critérios e especificações de materiais a serem utilizados na **PAVIMENTAÇÃO EM PARALELEPIEDOS AO REDOR DA IGREJA DO POVOADO JUAZEIRO, TABOCCAS DO BREJO VELHO-BA**, que serão implantadas conforme indicado nas planilhas orçamentárias.

## 2. Critérios de Similaridade

Todo material empregado na execução dos serviços será de primeira qualidade, sendo rejeitados, aqueles que não se enquadrarem nas especificações fornecidas.

Serão aceitos materiais similares aos especificados desde que consultada previamente a fiscalização.

A empresa se obriga, no entanto, a demonstrar a similaridade do material proposto mediante a apresentação de laudos comprobatórios ou testes de ensaios de institutos idôneos e reconhecidos.

## 3. Normas Gerais

Os materiais a serem empregados na obra deverão ser novos, de primeira qualidade e obedecerem ao presente memorial e as normas da ABNT no que couber e na falta destes ter suas características reconhecidas pela Fiscalização da contratante.

A execução dos serviços obedecerá rigorosamente aos projetos em sua forma, dimensão e concepção arquitetônica e ao presente memorial.

Em prazo determinado pela fiscalização, a empreiteira obriga-se a retirar do canteiro de obras os materiais porventura impugnados pela fiscalização, bem como iniciar qualquer demolição exigida, correndo por sua conta exclusiva, as despesas decorrentes das referidas demolições e reconstruções.

Fica a critério da fiscalização impugnar, mandar demolir e refazer, qualquer serviço que não obedeça às condições de projeto.

Toda e qualquer ocorrência dentro do canteiro de obras, será de total responsabilidade da empreiteira.

## 4. Critérios de Medição

[www.tabocasdobrejoavelho.ba.gov.br](http://www.tabocasdobrejoavelho.ba.gov.br)

Praça Municipal, 86 - Centro-Fone: (77) 3657-2148-PABX FAX: (77) 3657-2160  
CEP.: 47 760-000 - Tabocas do Brejo Velho - Bahia.



Para medição dos serviços, é necessário a visita do engenheiro fiscal e o do Secretário de Infraestrutura para conferência dos serviços executados que procederão com a medição dos quantitativos executados e preenchimento da planilha de medição. Os serviços serão medidos em porcentagem e pagos conforme cronograma físico financeiro.

A fiscalização poderá glosar ou ordenar que se refaça qualquer serviço em desacordo com as normas e boa qualidade.

### **5. Memorial Descritivo e Especificações Técnicas**

  
Ezid Ezupério Alves de Queiroz  
Engenheiro Civil  
CREA-GO 1016915195

#### **5.1 PLACA DE OBRA EM CHAPA DE AÇO GALVANIZADO**

Refere-se a instalação e fornecimento de placa de chapa de aço galvanizado, nas dimensões padrões Caixa, com 2,5 m<sup>2</sup>, SEGUIR PADRÃO CAIXA - MANUAL DE VISUAL DE PLACAS E ADESIVO DE OBRAS (ANO 2015). Já estão inclusos sarrafos, pontaletes, pregos e concreto.

Instalar a placa em local que privilegie sua visualização.

#### **5.2 SERVIÇOS TOPOGRAFICOS PARA PAVIMENTACAO, INCLUSIVE NOTA DE SERVIÇOS, ACOMPANHAMENTO E GREIDE**

Refere-se aos serviços topográficos necessário para a correta locação e acompanhamento do projeto, greide e notas de serviço. Os serviços deverão ser auxiliados por topógrafo, auxiliar de topografia e nivelador, fazer todos as notas de serviços necessárias.

#### **5.3 REGULARIZACAO DE SUPERFICIES EM TERRA COM MOTONIVELADORA**

Os serviços de regularização compreendem a execução de cortes e aterros de até 20,0 cm de espessura para nivelamento do terreno, sendo executado com o auxílio de equipamentos apropriados para o serviço após a regularização, o subleito receberá um colchão cujo material terá expansão igual ou inferior a 2%.

- Condições gerais

a) A regularização deve ser executada prévia e isoladamente da construção de outra camada do pavimento.

b) Não deve ser permitida a execução dos serviços objeto desta Norma em dias de chuva.

[www.tabocasdobrejoelho.ba.gov.br](http://www.tabocasdobrejoelho.ba.gov.br)

Praça Municipal, 86 - Centro-Fone: (77) 3657-2148-PABX FAX: (77) 3657-2160  
CEP.: 47 760-000 - Tabocas do Brejo Velho - Bahia.



  
Ezio Ezupério Alves de Queiroz  
Engenheiro Civil  
CREA-GO 1016915195

c) É responsabilidade da executante a proteção dos serviços e materiais contra a ação destrutiva das águas pluviais, do tráfego e de outros agentes que possam danificá-los.

- Execução

a) Toda a vegetação e material orgânico porventura existentes no leito da rua devem ser removidos.

b) Após a execução de cortes, aterros e adição do material necessário para atingir o greide de projeto, deve-se proceder à escarificação geral na profundidade de 20 cm, seguida de pulverização, homogeneização, umedecimento ou secagem, compactação e acabamento.

#### **5.4 ASSENTAMENTO DE GUIA (MEIO-FIO) EM TRECHO RETO, CONFECCIONADA EM CONCRETO PRÉ-FABRICADO, DIMENSÕES 100X15X13X30 CM (COMPRIMENTO X BASE INFERIOR X BASE SUPERIOR X ALTURA), PARA VIAS URBANAS (USO VIÁRIO)**

Especificações referente ao meio-fio:

- As valas para assentamento deverão ter profundidade tal que, o meio-fio fique enterrado no mínimo 5,0 cm. O fundo das valas onde serão assentados os meio-fios deverá ser regularizado e apiloado. O assentamento do meio-fio deverá ser executado após a regularização da via pública;

- O meio-fio a ser utilizado será fabricado em concreto pré-moldado no traço 1:3:6 (cimento, areia grossa e seixo lavado ou brita). Deverá ter seção retangular com dimensões de 13,0 cm na face superior e 15,0 cm na face inferior, 30 cm na altura e comprimento de 1,00 m e resistência superior ou igual a 15 MPa;

- Todo o rejuntamento do meio-fio pré-moldado deverá ser feito com argamassa de cimento e areia grossa isenta de argila, no traço 1:3.

#### **5.5 PAVIMENTO EM PARALELEPIPEDO SOBRE COLCHAO DE AREIA REJUNTADO COM ARGAMASSA DE CIMENTO E AREIA NO TRAÇO 1:3 (PEDRAS PEQUENAS 30 A 35 PECAS POR M2)**

Refere-se ao fornecimento e assentamento de pavimentação em paralelepípedo.

##### **5.5.1 Características dos Paralelepípedos**

Os paralelepípedos serão de pedra granítica ou calcária podendo, entretanto, ser utilizado outro tipo de rocha, desde que obedeçam às seguintes condições:

[www.tabocasdobrejoelho.ba.gov.br](http://www.tabocasdobrejoelho.ba.gov.br)

Praça Municipal, 86 - Centro-Fone: (77) 3657-2148-PABX FAX: (77) 3657-2160  
CEP.: 47 760-000 - Tabocas do Brejo Velho - Bahia.



As rochas deverão ser de granulometria média ou fina, homogêneas, sem fendilhamentos e sem alterações, apresentando também, condições satisfatórias de dureza e tenacidade. Os ensaios e especificações mais utilizados são os seguintes:

- Resistência à compressão simples: maior do que 1.000 kg/cm<sup>2</sup>;
- Peso específico aparente: mínimo de 1.400 kg/m<sup>3</sup>;
- Absorção de água, depois de imerso durante 48 horas: menor do que 0,5% em peso.

No que se refere à sua forma, os paralelepípedos devem apresentar faces planas, sem saliências e reentrâncias acentuadas, com maior rigor na face que deverá constituir a face exposta do pavimento.

As arestas deverão ser linhas retas e perpendiculares entre si formando, nos casos mais comuns, paralelepípedos retângulos. Em nenhum caso, as dimensões da face inferior poderão diferir da face superior em mais de 2 cm.

Dimensões:

Os paralelepípedos deverão enquadrar-se nas seguintes dimensões:

- Largura (cm): 10 a 14;
- Comprimento (cm): 16 a 22;
- Altura (cm): 10 a 14.

  
Ezio Ezupório Alves de Queiroz  
Engenheiro Civil  
CREA-GO 1016915195

### **5.5.2 Características do Material de Assentamento**

O paralelepípedo poderá ser assentado em pó de brita ou areia de rio ou cava, deverá ser constituída de partículas limpas, duras e duráveis.

O colchão de assentamento deverá ter espessura igual ou superior a 10cm.

### **5.5.3 Características do Material de Rejuntamento**

O rejuntamento deverá ser feito com argamassa de cimento e areia, com traço de 1:3, cimento classe 32 ou 40Mpa.

### **5.5.4 Execução do Assentamento dos Paralelepípedos**

Os paralelepípedos-guias serão assentados com espaçamento de 1,00 a 1,50 m no sentido transversal e cerca de 4,00 m no sentido longitudinal. Os demais serão entrelaçados e bem unidos, de modo que as juntas vizinhas não coincidam.

### **5.5.5 Execução da Compactação Mecanizada**

[www.tabocasdobrejoelho.ba.gov.br](http://www.tabocasdobrejoelho.ba.gov.br)

Praça Municipal, 86 - Centro-Fone: (77) 3657-2148-PABX FAX: (77) 3657-2160  
CEP.: 47 760-000 - Tabocas do Brejo Velho - Bahia.



Concluído o assentamento deverá ser feita a compactação mecanizada como o auxílio de um compactador de placas. Será executada do meio-fio para o centro da via. Qualquer irregularidade ou depressão que venha a surgir na ocasião da compactação deverá ser imediatamente corrigida para que seja restabelecido o nível normal.

#### **5.5.6 Execução do Rejuntamento**

  
Ezio Ezupório Alves de Queiroz  
Engenheiro Civil  
CREA-GO 1016915195

Deverá ser executado em argamassa de cimento e areia no traço 1:3, após o assentamento e compactação das pedras com a prévia varrição da superfície por ela definida. A varrição tem por finalidade a limpeza das juntas formadas entre as pedras. A profundidade mínima das juntas será de 7,0 cm para que possa haver um perfeito rejuntamento das pedras;

Molhar as pedras antes do rejuntamento da argamassa, à medida que for sendo caldeado será exigida uma batida com malho a fim de proporcionar um melhor embrechamento das juntas e, conseqüentemente, uma melhor fixação das pedras. A argamassa utilizada no caldeamento deverá atingir uma coloração uniforme antes de ser molhada. Deverá ser rigorosamente bem traçada e executada fora da área a ser caldeada;

A qualidade das argamassas depende tanto das características dos componentes, como do preparo correto;

A mistura das argamassas no local da obra pode ser feita manualmente ou em betoneira. Nos dois casos, é recomendável misturar apenas a quantidade suficiente para 01 (uma) hora de aplicação. Este cuidado evita que a argamassa endureça ou perca a plasticidade.

#### **5.6 TRANSPORTE COM CAMINHÃO BASCULANTE DE 14 M3, EM VIA PAVIMENTADA, DMT ACIMA DE 30KM (UNIDADE: TXKM).AF\_04/2016**

Refere-se ao transporte das pedras necessárias para a pavimentação das áreas indicadas em projeto, a distância é a entre a jazida e o local a ser pavimentado. Utilizar caminhão basculante com capacidade volumétrica mínima de 06m<sup>3</sup> e carga de 12 toneladas.

#### **5.7 LIMPEZA DE RUAS (VARRIÇÃO E REMOÇÃO DE ENTULHOS)**

Refere-se a varrição e remoção de entulho do pavimento executado, meio fio e calçadas. Deve ser utilizado vassouras, o entulho deve ser descartado em local apropriado.

[www.tabocasdobrejoelho.ba.gov.br](http://www.tabocasdobrejoelho.ba.gov.br)

Praça Municipal, 86 - Centro-Fone: (77) 3657-2148-PABX FAX: (77) 3657-2160  
CEP.: 47 760-000 - Tabocas do Brejo Velho - Bahia.



### **6. Observações Importantes**

- Todos os empreiteiros deverão por obrigação acatar as ordens da fiscalização da obra;
- Qualquer sobra de material existente por ocasião do término dos serviços deverá ser retirada imediatamente do local da obra;
- Toda e qualquer modificação que venha a surgir por ocasião dos serviços deverá ser comunicada antecipadamente a Contratante através de ofício para que sejam tomadas as medidas cabíveis;
- Antes da aplicação do paralelepípedo a ser utilizado na pavimentação a firma contratada para a execução dos serviços deverá solicitar a aprovação do mesmo, no local, pelo Eng.º Fiscal da Obra;
- Toda a areia utilizada nas argamassas deverá ser do tipo grossa, lavada, e isenta de impurezas, tais como: barro, matéria orgânica, etc;
- O meio-fio deverá ser totalmente protegido nas laterais, com aterro. O aterro a ser utilizado neste serviço será, preferencialmente, o material proveniente da escavação das valas;
- A pavimentação somente será aberta ao tráfego depois que devidamente examinada e aprovada pela fiscalização.
- A relocação e o nivelamento do eixo e das bordas devem ser executados a cada 20,00 m e devem ser nivelados os pontos no eixo, bordas e dois pontos intermediários;
- A verificação do eixo e das bordas deve ser feita durante os trabalhos de locação e nivelamento nas diversas seções correspondentes às estacas da locação;

Ezio Ezupério Alves de Queiroz  
Engenheiro Civil  
CREA-GO 1016915195

[www.tabocasdobrejoelho.ba.gov.br](http://www.tabocasdobrejoelho.ba.gov.br)

Praça Municipal, 86 - Centro-Fone: (77) 3657-2148-PABX FAX: (77) 3657-2160  
CEP.: 47 760-000 - Tabocas do Brejo Velho - Bahia.



ESTADO DA BAHIA

**PREFEITURA MUNICIPAL DE TABOCAS DO BREJO**

CNPJ (MF) 13.655.659/0001-28

### **7. Considerações Finais**

Após a conclusão total da obra, a CONTRATADA deverá retirar todos os restos de materiais, inclusive entulhos e outros.

A obra só será dada como entregue após inspeção final da FISCALIZAÇÃO e limpeza por completo do canteiro.

Tabocas do Brejo Velho – BA, 24 de julho de 2019

*Ezio Ezuperio Alves de Queiroz*

Ezio Ezuperio Alves de Queiroz

Engenheiro Civil

Crea 1016915195D-GO

Ezio Ezuperio Alves de Queiroz  
Engenheiro Civil  
CREA-GO 1016915195

[www.tabocasdobrejovalho.ba.gov.br](http://www.tabocasdobrejovalho.ba.gov.br)

Praça Municipal, 86 - Centro-Fone: (77) 3657-2148-PABX FAX: (77) 3657-2160

CEP.: 47 760-000

- Tabocas do Brejo Velho

- Bahia.



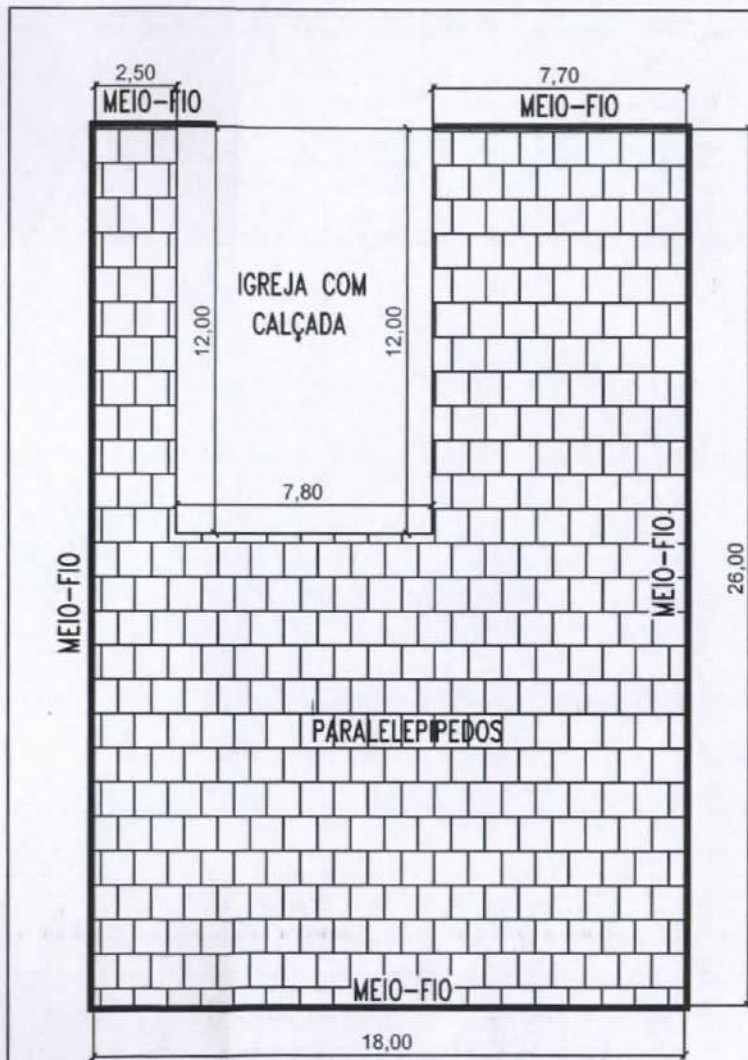

1 PLANTA BAIXA  
ESCALA (SEM ESCALA)

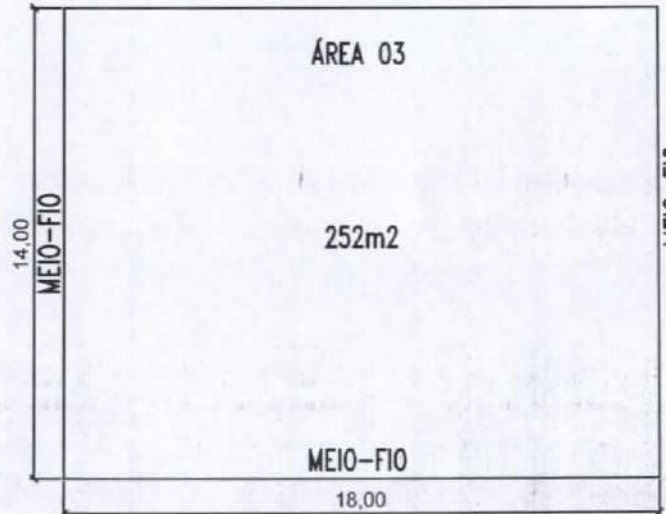
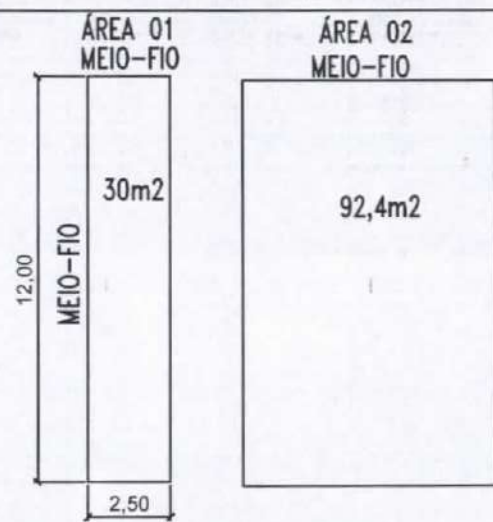

**OBSERVAÇÕES**

- 1- Não fazer uso de esquadros, régua, ou qualquer outro objeto para obtenção de dimensões de projeto.
- 2- SEMPRE verificar as reais dimensões no espaço antes da execução.
- 3- As dimensões expressas no projeto NÃO podem sofrer alterações em função do sistema construtivo adotado.

Este PROJETO tem seus direitos autorais protegidos pela Lei n°.5194, 24/12/66, é proibido a cópia, sua execução fora do endereço indicado no carimbo acarretará em medidas judiciais cabíveis.

  
Ezio Ezuperio Alves de Queiroz  
Engenheiro Civil  
CREA-GO 1016915195

2 DETALHAMENTO  
ESCALA (SEM ESCALA)

**ÁREA TOTAL**  
374,4 m<sup>2</sup>  
**MEIO-FIO**  
80,2 m

PAVIMENTAÇÃO EM PARALELEPÍEDO AO REDOR DA IGREJA DO POVOADO JUAZEIRO MUNICÍPIO : TABOCCAS DO BREJO VELHO-BA LOCALIDADE : POVOADO DE JUAZEIRO PROPRIETÁRIO : PREFEITURA MUNICIPAL DE TABOCCAS DO BREJO VELHO CNPJ : 13.655.659 / 0001 - 28	ÁREA TOTAL: <b>374,4 m<sup>2</sup></b>	AUTOR : EZIO EZUPERIO ALVES DE QUEIROZ CREA 1016915195-D/GO
	ESCALA: SEM ESCALA	DATA: JULHO/2019



ESTADO DA BAHIA  
**PREFEITURA MUNICIPAL DE TABOCAS DO BREJO VELHO**  
 CNPJ (ME) 13.655.659/0001-28

Praça Municipal, nº 86 - Centro - Fone: (0\*\*77)3657-2148 - Fax: 3657-2160  
 CEP.: 47 760-000 - Tabocas do Brejo Velho - Bahia.

PREFEITURA MUNICIPAL DE TABOCAS DO BREJO VELHO

TABELA SINAPI BA EMISSÃO - 16/07/2019  
 REFERENCIA 16/07/2019  
 DESONERADA

TABELA ORSE ONLINE  
 MAIO/2019-1

**OBJETO: PAVIMENTO EM PARALELEPIPEDOS AO REDOR DA IGREJA DO POVOADO JUAZEIRO**

LOCAL: POVOADO DE JUAZEIRO

DATA: 24/07/2019

OBS.: ESTE ORÇAMENTO TERÁ VALIDADE APENAS  
 ACOMPANHADO DE PROJETO E MEMORIAL DESCRITIVO  
 BDI 27,57%

**PLANILHA ORÇAMENTARIA**

CODIGO SINAPI	ITEM Nº	DISCRIMINAÇÃO DO ITEM/SERVIÇO	UNIDADE	QUANTIDADE	P. UNITARIO	P. UNIT. C/BDI	PREÇO FINAL
74209/001	1	PLACA DE OBRA EM CHAPA DE ACO GALVANIZADO(2,00X1,25M) - PADRÃO CAIXA ECONOMICA	M2	2,50	R\$ 276,66	R\$ 352,94	R\$ 882,34
78472	2	SERVICOS TOPOGRAFICOS PARA PAVIMENTAÇÃO, INCLUSIVE NOTA DE SERVICOS, ACOMPANHAMENTO E GREIDE	M2	374,40	R\$ 0,36	R\$ 0,46	R\$ 171,94
79472	3	REGULARIZAÇÃO DE SUPERFICIES EM TERRA COM MOTONIVELADORA	M2	374,40	R\$ 0,49	R\$ 0,63	R\$ 234,03
93593	4	TRANSPORTE COM CAMINHÃO BASCULANTE DE 14 M3, EM VIA URBANA PAVIMENTADA, DMT ACIMA DE 30 KM (UNIDADE: TXKM). AF_04/2016 - OBS.: REFERENTE AO TRANSPORTE DOS PARALELEPIPEDOS DA PEDREIRA DOLOMITA(A MAIS PROXIMA) ATÉ O POVOADO JUAZEIRO (DISTÂNCIA MÉDIA DE TRANSPORTE DE 79,4 Km)	TxKm	4.161,83	R\$ 0,47	R\$ 0,60	R\$ 2.495,35
72798	5	PAVIMENTO EM PARALELEPIPEDO SOBRE COLCHAO DE AREIA REJUNTADO COM ARGAMASSA DE CIMENTO E AREIA NO TRAÇO 1:3 (PEDRAS PEQUENAS 30 A 35 PECAS POR M2)	M2	374,40	R\$ 52,92	R\$ 67,51	R\$ 25.275,76
94273	6	ASSENTAMENTO DE GUIA (MEIO-FIO) EM TRECHO RETO, CONFECCIONADA EM CONCRETO PRE-FABRICADO, DIMENSÕES 100X15X13X30 CM (COMPRIMENTO X BASE INFERIOR X BASE SUPERIOR X ALTURA), PARA VIAS URBANAS (USO VIÁRIO). AF_06/2016	M	80,20	R\$ 35,57	R\$ 45,38	R\$ 3.639,21
06191/ORSE	7	LIMPEZA DE RUAS (VARRIÇÃO E REMOÇÃO DE ENTULHOS) - OBS.: REFERENTE A VARRIÇÃO DA PAVIMENTAÇÃO E MEIO FIO APÓS O TERMINO DOS SERVIÇOS	M2	374,40	R\$ 0,39	R\$ 0,50	R\$ 186,27
<b>TOTAL FINAL</b>							<b>R\$ 32.884,90</b>

  
 Ezio Ezupério Alves de Queiroz  
 Engenheiro Civil  
 CREA-GO 1016915195



ESTADO DA BAHIA  
**PREFEITURA MUNICIPAL DE TABOÇAS DO BREJO VELHO**  
 CNPJ (MF) 13.655.659/0001-28

Praça Municipal, nº 86 - Centro - Fone: (0\*\*77)3657-2148 - Fax: 3657-2160  
 CEP.: 47 760-000 - Tabocas do Brejo Velho - Bahia.

**CALCULO DO BDI DESONERADO**

**CAIXA**

Quadro de Composição do BDI 1

Grau de Sigilo  
 #PUBLICO

Nº TC/CR 0	PROPONENTE / TOMADOR PREFEITURA MUNICIPAL DE TABOÇAS DO BREJO VELHO-BA
OBJETO PAVIMENTAÇÃO EM PARALELEPIPEDOS AO REDOR DA IGREJA DO POVADO JUAZEIRO	
TIPO DE OBRA DO EMPREENDIMENTO Construção de Praças Urbanas, Rodovias, Ferrovias e recapeamento e pavimentação de vias urbanas	DESONERAÇÃO Sim
Conforme legislação tributária municipal, definir estimativa de percentual da base de cálculo para o ISS: Sobre a base de cálculo, definir a respectiva alíquota do ISS (entre 2% e 5%):	70,00% 5,00%

Itens	Siglas	% Adotado	Situação	1º Quartil	Médio	3º Quartil
Administração Central	AC	3,80%	-	3,80%	4,01%	4,67%
Seguro e Garantia	SG	0,32%	-	0,32%	0,40%	0,74%
Risco	R	0,50%	-	0,50%	0,56%	0,97%
Despesas Financeiras	DF	1,02%	-	1,02%	1,11%	1,21%
Lucro	L	6,04%	-	6,04%	7,30%	8,69%
Tributos (impostos COFINS 3%, e PIS 0,65%)	CP	3,65%	-	3,65%	3,65%	3,65%
Tributos (ISS, variável de acordo com o município)	ISS	3,50%	-	0,00%	2,50%	5,00%
Tributos (Contribuição Previdenciária sobre a Receita Bruta - 0% ou 4,5% - Desoneração)	CPRB	4,50%	OK	0,00%	4,50%	4,50%
BDI SEM desoneração (Fórmula Acórdão TCU)	BDI PAD	21,38%	OK	19,60%	20,97%	24,23%
BDI COM desoneração	BDI DES	27,57%	OK			

Os valores de BDI foram calculados com o emprego da fórmula:

$$BDI_{DES} = \frac{(1+AC+S+R+G)*(1+DF)*(1+L)}{(1-CP-ISS-CRPB)} - 1$$

Declaro para os devidos fins que, conforme legislação tributária municipal, a base de cálculo para Construção de Praças Urbanas, Rodovias, Ferrovias e recapeamento e pavimentação de vias urbanas, é de 70%, com a respectiva alíquota de 5%.

  
 Ezio Ezupério Alves de Queiroz  
 Engenheiro Civil  
 CREA-GO 1016915195



ESTADO DA BAHIA  
**PREFEITURA MUNICIPAL DE TABOCCAS DO BREJO VELHO**  
 CNPJ (MF) 13.685.659/0001-28

Rua Municipal nº 86 - Centro - Fone: (0\*\*77)3657-2148 - Fax: 3657-1040  
 CEP: 47.760-000 - Tabocas do Brejo Velho - Bahia

**COMPOSIÇÃO UNITÁRIA DOS SERVIÇOS**

TIPO	CODIGO	DESCRIÇÃO	UNIDADE	QUANTIDADE
NÃO AFIXADA	742471	PLACA DE OBRA EM CHAPA DE AÇO GALVANIZADO	M	
UNIDADE	4417	SANFADO DE MADEIRA 180x90x40mm, 1,5 x 7 x 11 CM, 180x90x40mm, ANGELIM OU EQUIVALENTE DA REGIÃO	M	1,0000000
COMPOSIÇÃO	4481	PORTALÃO DE MADEIRA 180x90x40mm, 1,5 x 7 x 11 CM (13 x 3 x 7) 8500, HESEN OU EQUIVALENTE DA REGIÃO	M	4,0000000
UNIDADE	4811	PLACA DE OBRA (PARA CONCRETO CIVIL) EM CHAPA GALVANIZADA "M. 27", RESISTIVA, DE 2,0 X 1,125" M	M2	1,0000000
UNIDADE	5075	PREÇO DE AÇO FUNDIDO COM CARBÃO 10 E 20 (2 2/8 E 3/8)	M3	0,1100000
COMPOSIÇÃO	88120	CONCRETO DE FUND. COM ENCAIXES COMPLEMENTARES	M	1,0000000
COMPOSIÇÃO	88118	REVEST. COM ENCAIXES COMPLEMENTARES	M	2,0000000
COMPOSIÇÃO	84902	CONCRETO UNICO PARA LAJOTO, TACAO 14,314,314 CUBICOS/ AREA MEDIA/ BRITA 11 - PREPARO MECANICO COM BETONEIRA 420 L. AF 17/2014	M3	0,0100000
NÃO AFIXADA	74917	SERVICO TEMPORARIO PARA FORTIFICACAO, INCLUSIVE MORA DE SERVICO, ACOMODACAO E VIAGEM	M2	
UNIDADE	4034	SANFADO DE MADEIRA 180x90x40mm, 1,5 x 11 x 13" CM, 180x90x40mm, ANGELIM OU EQUIVALENTE DA REGIÃO	M	0,0028440
COMPOSIÇÃO	88253	REJUNTAR DE PORFIDATO COM ENCAIXES COMPLEMENTARES	M	0,0028440
COMPOSIÇÃO	88128	HYDRALAC COM ENCAIXES COMPLEMENTARES	M	0,0028440
COMPOSIÇÃO	88116	REVEST. COM ENCAIXES COMPLEMENTARES	M	0,0071000
COMPOSIÇÃO	84917	INDUSTRIALIZADA COM ENCAIXES COMPLEMENTARES	M	0,0020000
COMPOSIÇÃO	82145	CONCRETO CASADO COMPRET. COM MORA 1,4 FLOR, CIMENTO PORTLAND 150/150 CV, 2 PORTES - C/M 02/000, AF 13/2014	CM3	0,0010000
NÃO AFIXADA	74917	PARTELAÇAO DE SOBREPORTE DE TERRA COM IDENTIFICACAO	M2	
COMPOSIÇÃO	7902	REVESTIMENTO POTÊNCIA MÁXIMA 1500W (FREQUENCIA MÁXIMA 125 Hz, FREQ. ÚTIL 13000 KHz, TENSÃO DE LINHA DE 1,7 kV - C/M 02/000, AF 04/2014	CMF	0,0030000
R\$ UNID. UNIA 014 /21	83337	TRANSFERIR COM CONDICAO SANCIONANTE DE 14 NO, EM VIA URBANA FORTIFICADA, 140x140 CM DE 21 CM (CONCRETO) TACAO AF 04/2014	YOM	
COMPOSIÇÃO	49614	CHARRÃO SANCIONANTE 14 NO, COM CHARRÃO MECANICO DE CONDIÇÃO MÁXIMA DE TRACÃO COMBUSTO DE 26000 KG, POTÊNCIA 288 CV, INCLUSIVE BOMBADEIRO COM CADEIA METÁLICA - C/M 02/000, AF 12/2014	CMF	0,0021000
COMPOSIÇÃO	49617	CHARRÃO SANCIONANTE 14 NO, COM CHARRÃO MECANICO DE CONDIÇÃO MÁXIMA DE TRACÃO COMBUSTO DE 26000 KG, POTÊNCIA 288 CV, INCLUSIVE BOMBADEIRO COM CADEIA METÁLICA - C/M 02/000, AF 12/2014	CMF	0,0005000
NÃO AFIXADA	73749	PRETENDIMENTO DE REALIZAR/RECONSTRUIR BARRA OBRADA DE AREA REFORÇADA COM ARMADURA DE CONCRETO E AREA DO TRACAO 113 (FERRAS FERRAS 20 A 21 FICAR PRA NO)	M2	
UNIDADE	340	AREA PISO - PISO JAIZIA/PORFIDATO (ESTRADO NA JAIZIA, SEM TRANSPORTE)	M2	0,0270000
UNIDADE	347	AREA OBRADA - PISO JAIZIA/PORFIDATO (ESTRADO NA JAIZIA, SEM TRANSPORTE)	M2	0,1000000
UNIDADE	1376	CONCRETO MONTADO COMPOSTO C/M 12/12	M3	0,1100000
UNIDADE	1385	PARALELEPÍPEDO QUADRADO DE BARRILETO, PARA FORTIFICACAO, SEM PRET. *30 A 35" FICAR PRA NO	M2	0,0050000
COMPOSIÇÃO	88200	CONCRETO COM ENCAIXES COMPLEMENTARES	M	0,0000000
COMPOSIÇÃO	88116	REVEST. COM ENCAIXES COMPLEMENTARES	M	0,2500000
R\$ UNID. UNIA 011 /21	84273	ARMATAMENTO DE VITA (M20*21) DE TUBO 800, CONCRETADA EM CONCRETO PRÉ-FABRICADO, DIMENSÃO LONGITUDINAL DE COMPLEMENTO 5 BARRAS DE FERRO 8 BARRAS DE FERRO 8 ALUMINA, PARA VITA URBANA (SEM PLATA) AF 04/2014	M	
UNIDADE	370	AREA MEDIA - PISO JAIZIA/PORFIDATO (ESTRADO NA JAIZIA, SEM TRANSPORTE)	M2	0,0470000
UNIDADE	4089	REDO-PTO DE BETA DE CONCRETO, PRE-MOLDADO, C/M 1 M, *30 X 13/ 12" CM (M X L)/12)	M	1,0000000
COMPOSIÇÃO	88200	PRESETO COM ENCAIXES COMPLEMENTARES	M	0,2340000
COMPOSIÇÃO	88116	REVEST. COM ENCAIXES COMPLEMENTARES	M	0,2840000
COMPOSIÇÃO	84929	ARMADURA TRACO 113 (CONCRETO E AREA MEDIA), PREPARO MORA, AF 08/2014	M2	0,0000000



**Ezio Ezupério Alves de Queiroz**  
 Engenheiro Civil  
 CREA-GO 1016915195

**Composição de Preço do Serviço**

Valor: 2019-1

Descrição do Serviço: 0471-004 - Serviço de limpeza e manutenção de áreas

Quantidade	Valor Unitário	Valor Total
1	2019-1	2019-1

Descrição detalhada dos itens:

Item	Descrição	Quantidade	Valor Unitário	Valor Total
01	Mano de obra	1	100,00	100,00
02	Material de limpeza	1	100,00	100,00
03	Transporte	1	100,00	100,00
04	Aluguel de equipamentos	1	100,00	100,00
05	Seguro	1	100,00	100,00
06	Impostos	1	100,00	100,00
07	Lucro	1	100,00	100,00



ESTADO DA BAHIA  
**PREFEITURA MUNICIPAL DE TABOCCAS DO BREJO**

Praça Municipal, nº 86 - Centro - Fone: (0\*\*77)3657-2148 - Fax: 3657-  
CEP.: 47 760-000 - Tabocas do Brejo Velho -

**ENCARGOS SOCIAIS**

CODIGO	ITEM	UND	DISCRIMINAÇÃO DOS SERVIÇOS	QUANT.	PREÇO UNITARIO	PREÇO UNITARIO COM BDI(27,57%)	VALOR TOTAL	1º MÊS	2º MÊS	3º MÊS
	<b>1</b>		<b>ENCARGOS SOCIAIS DA PLANILHA</b>							
88316	1.1	H	SERVENTE COM ENCARGOS COMPLEMENTARES	390,8186	R\$ 14,61	R\$ 18,64	R\$7.284,07	R\$ 2.428,02	R\$ 2.428,02	R\$ 2.428,02
88262	1.2	H	CARPINTEIRO DE FORMAS COM ENCARGOS COMPLEMENTARES	2,5	R\$ 20,69	R\$ 26,39	R\$ 65,99	R\$ 22,00	R\$ 22,00	R\$ 22,00
88253	1.3	H	AUXILIAR DE TOPOGRAFO COM ENCARGOS COMPLEMENTARES	0,936	R\$ 15,70	R\$ 20,03	R\$ 18,75	R\$ 6,25	R\$ 6,25	R\$ 6,25
88288	1.3	H	NIVELADOR COM ENCARGOS COMPLEMENTARES	0,936	R\$ 18,50	R\$ 23,60	R\$ 22,09	R\$ 7,36	R\$ 7,36	R\$ 7,36
88597	1.3	H	DESENHISTA DETALHISTA COM ENCARGOS COMPLEMENTARES	0,7488	R\$ 42,11	R\$ 53,72	R\$ 40,23	R\$ 13,41	R\$ 13,41	R\$ 13,41
88260			CALCETEIRO COM ENCARGOS COMPLEMENTARES	149,76	R\$ 21,34	R\$ 27,22	R\$4.076,98	R\$ 1.358,99	R\$ 1.358,99	R\$ 1.358,99
88309			PEDREIRO COM ENCARGOS COMPLEMENTARES	31,5988	R\$ 20,85	R\$ 26,60	R\$ 840,48	R\$ 280,16	R\$ 280,16	R\$ 280,16
<b>TOTAL SIMPLES</b>								<b>R\$ 4.116,19</b>	<b>R\$ 4.116,19</b>	<b>R\$ 4.116,19</b>
<b>TOTAL ACUMULADO</b>								<b>R\$ 4.116,19</b>	<b>R\$ 8.232,38</b>	<b>R\$ 12.348,57</b>

Ezio Ezupério Alves de Queiroz  
Engenheiro Civil  
CREA-GO 1016915195



**ESTADO DA BAHIA**  
**PREFEITURA MUNICIPAL DE TABOCAS DO BREJO VELHO**

CNPJ (MF) 13.655.659/0001-28

Praça Municipal, nº 86 - Centro - Fone: (0\*\*77)3657-2148 - Fax: 3657-2160  
CEP.: 47 760-000 - Tabocas do Brejo Velho - Bahia.

PREFEITURA MUNICIPAL DE TABOCAS DO BREJO VELHO

**OBJETO: PAVIMENTO EM PARALELEPIPEDOS AO REDOR DA IGREJA DO POVOADO JUAZEIRO**

LOCAL: POVOADO DE JUAZEIRO

DATA: 24/07/2019

BDI

27,57%

**CRONOGRAMA FISICO FINANCEIRO**

CODIGO SINAPI	ITEM Nº	DISCRIMINAÇÃO DO ITEM/SERVIÇO	VALOR	% DO TOTAL	1º MÊS	2º MÊS	3º MÊS
74209/001	1	PLACA DE OBRA EM CHAPA DE AÇO GALVANIZADO(2,00X1,25M) - PADRÃO CAIXA ECONOMICA	R\$ 882,34	2,68	30%	30%	40%
					R\$ 264,70	R\$ 264,70	R\$ 352,94
78472	2	SERVICOS TOPOGRAFICOS PARA PAVIMENTAÇÃO, INCLUSIVE NOTA DE SERVIÇOS, ACOMPANHAMENTO E GREIDE	R\$ 171,94	0,52	30%	30%	40%
					R\$ 51,58	R\$ 51,58	R\$ 68,78
79472	3	REGULARIZAÇÃO DE SUPERFÍCIES EM TERRA COM MOTONIVELADORA	R\$ 234,03	0,71	30%	30%	40%
					R\$ 70,21	R\$ 70,21	R\$ 93,61
93593	4	TRANSPORTE COM CAMINHÃO BASCULANTE DE 14 M3, EM VIA URBANA PAVIMENTADA, DMT ACIMA DE 30 KM (UNIDADE: TXKM). AF_04/2016 - OBS.: REFERENTE AO TRANSPORTE DOS PARALELEPIPEDOS DA PEDREIRA DO LOMITA(A MAIS PROXIMA) ATÉ O POVOADO JUAZEIRO (DISTÂNCIA MÉDIA DE TRANSPORTE DE 79,4 Km)	R\$ 2.495,35	7,59	30%	30%	40%
					R\$ 748,60	R\$ 748,60	R\$ 998,14
72799	5	PAVIMENTO EM PARALELEPIPEDO SOBRE CÔLCHAO DE AREIA REJUNTADO COM ARGAMASSA DE CIMENTO E AREIA NO TRAÇO 1:3 (PEDRAS PEQUENAS 30 A 35 PECAS POR M2)	R\$ 25.275,76	76,86	30%	30%	40%
					R\$ 7.582,73	R\$ 7.582,73	R\$ 10.110,30
94273	6	ASSENTAMENTO DE GUIA (MEIO-FIO) EM TRECHO RETO, CONFECCIONADA EM CONCRETO PRÉ-FABRICADO, DIMENSÕES 100X15X13X30 CM (COMPRIMENTO X BASE INFERIOR X BASE SUPERIOR X ALTURA), PARA VIAS URBANAS (USO VIÁRIO). AF_06/2016	R\$ 3.639,21	11,07	30%	30%	40%
					R\$ 1.091,76	R\$ 1.091,76	R\$ 1.455,68
06191/ORSE	7	LIMPEZA DE RUAS (VARRIÇÃO E REMOÇÃO DE ENTULHOS) - OBS.: REFERENTE A VARRIÇÃO DA PAVIMENTAÇÃO E MEIO FIO APÓS O TERMINO DOS SERVIÇOS	R\$ 186,27	0,57	30%	30%	40%
					R\$ 55,88	R\$ 55,88	R\$ 74,51
		<b>TOTAL FINAL</b>	<b>R\$ 32.884,90</b>	<b>TOTAL SIMPLES</b>	<b>R\$ 9.865,47</b>	<b>R\$ 9.865,47</b>	<b>R\$ 13.153,96</b>
				<b>TOTAL ACUMULADO</b>	<b>R\$ 9.865,47</b>	<b>R\$ 19.730,94</b>	<b>R\$ 32.884,90</b>

Ezió Estupônio Alves de Queiroz  
Engenheiro Civil  
CREA-GO 1016915195



ESTADO DA BAHIA  
***PREFEITURA MUNICIPAL DE TABOCCAS DO BREJO***  
CNPJ (MF) 13.655.659/0001-28

**MEMORIAL DESCRITIVO, ESPECIFICAÇÕES TÉCNICAS DOS SERVIÇOS  
E REGISTRO FOTOGRÁFICO ANTERIOR AOS SERVIÇOS DE  
PAVIMENTAÇÃO EM PARALELEPIEDOS NA RUA COMPLEMENTO DA  
PRAÇA MUNICIPAL, SEDE DO MUNICÍPIO, TABOCCAS DO BREJO VELHO-  
BA**

**EZIO EZUPERIO ALVES DE QUEIROZ  
ENGENHEIRO CIVIL  
CREA 1016915195-D GO**

  
Ezio Ezuperio Alves de Queiroz  
Engenheiro Civil  
CREA-GO 1016915195

**TABOCCAS DO BREJO VELHO - BA**

[www.tabocasdobrejovalho.ba.gov.br](http://www.tabocasdobrejovalho.ba.gov.br)

Praça Municipal, 86 - Centro-Fone: (77) 3657-2148-PABX FAX: (77) 3657-2160  
CEP.: 47 760-000 - Tabocas do Brejo Velho - Bahia.



AGOSTO DE 2019

  
Ezio Ezupério Alves de Queiroz  
Engenheiro Civil  
CREA-GO 1016915195

### **1. Introdução e Objetivo**

O presente memorial tem por objetivo estabelecer critérios e especificações de materiais a serem utilizados nos **SERVIÇOS DE PAVIMENTAÇÃO EM PARALELEPIPEDOS NA RUA COMPLEMENTO DA PRAÇA MUNICIPAL, SEDE DO MUNICÍPIO, TABOCCAS DO BREJO VELHO**, que serão implantadas conforme indicado nas planilhas orçamentárias.

### **2. Critérios de Similaridade**

Todo material empregado na execução dos serviços será de primeira qualidade, sendo rejeitados, aqueles que não se enquadrarem nas especificações fornecidas.

Serão aceitos materiais similares aos especificados desde que consultada previamente a fiscalização.

A empresa se obriga, no entanto, a demonstrar a similaridade do material proposto mediante a apresentação de laudos comprobatórios ou testes de ensaios de institutos idôneos e reconhecidos.

### **3. Normas Gerais**

Os materiais a serem empregados na obra deverão ser novos, de primeira qualidade e obedecerem ao presente memorial e as normas da ABNT no que couber e na falta destes ter suas características reconhecidas pela Fiscalização da contratante.

A execução dos serviços obedecerá rigorosamente aos projetos em sua forma, dimensão e concepção arquitetônica e ao presente memorial.

Em prazo determinado pela fiscalização, a empreiteira obriga-se a retirar do canteiro de obras os materiais porventura impugnados pela fiscalização, bem como iniciar qualquer demolição exigida, correndo por sua conta exclusiva, as despesas decorrentes das referidas demolições e reconstruções.

Fica a critério da fiscalização impugnar, mandar demolir e refazer, qualquer serviço que não obedeça às condições de projeto.

Toda e qualquer ocorrência dentro do canteiro de obras, será de total responsabilidade da empreiteira.

### **4. Critérios de Medição**

[www.tabocasdobrejoelho.ba.gov.br](http://www.tabocasdobrejoelho.ba.gov.br)

Praça Municipal, 86 - Centro-Fone: (77) 3657-2148-PABX FAX: (77) 3657-2160  
CEP.: 47 760-000 - Tabocas do Brejo Velho - Bahia.





Para medição dos serviços, é necessário a visita do engenheiro fiscal e o do Secretário de Infraestrutura para conferência dos serviços executados que procederão com a medição dos quantitativos executados e preenchimento da planilha de medição. Os serviços serão medidos em porcentagem e pagos conforme cronograma físico financeiro.

A fiscalização poderá glosar ou ordenar que se refaça qualquer serviço em desacordo com as normas e boa qualidade.

### **5. Memorial Descritivo e Especificações Técnicas**

  
Ezio Ezuperto Alves de Queiroz  
Engenheiro Civil  
CREA-GO 1016915195

#### **5.1 PLACA DE OBRA EM CHAPA DE AÇO GALVANIZADO**

Refere-se a instalação e fornecimento de placa de chapa de aço galvanizado, nas dimensões padrões Caixa, com 2,5 m<sup>2</sup>, SEGUIR PADRÃO CAIXA - MANUAL DE VISUAL DE PLACAS E ADESIVO DE OBRAS (ANO 2015). Já estão inclusos sarrafos, pontaletes, pregos e concreto.

Instalar a placa em local que privilegie sua visualização.

#### **5.2 SERVIÇOS TOPOGRAFICOS PARA PAVIMENTAÇÃO, INCLUSIVE NOTA DE SERVIÇOS, ACOMPANHAMENTO E GREIDE**

Refere-se aos serviços topográficos necessário para a correta locação e acompanhamento do projeto, greide e notas de serviço. Os serviços deverão ser auxiliados por topógrafo, auxiliar de topografia e nivelador, fazer todos as notas de serviços necessárias.

#### **5.3 REGULARIZAÇÃO E COMPACTAÇÃO DE SUBLEITO ATÉ 20 CM DE ESPESSURA**

Os serviços de regularização compreendem a execução de cortes e aterros de até 20,0 cm de espessura para nivelamento do terreno, sendo executado com o auxílio de equipamentos apropriados para o serviço após a regularização, o subleito receberá um colchão cujo material terá expansão igual ou inferior a 2%.

- Condições gerais

a) A regularização deve ser executada prévia e isoladamente da construção de outra camada do pavimento.

b) Não deve ser permitida a execução dos serviços objeto desta Norma em dias de chuva.

[www.tabocasdobrejoelho.ba.gov.br](http://www.tabocasdobrejoelho.ba.gov.br)

Praça Municipal, 86 - Centro-Fone: (77) 3657-2148-PABX FAX: (77) 3657-2160  
CEP.: 47 760-000 - Tabocas do Brejo Velho - Bahia.



c) É responsabilidade da executante a proteção dos serviços e materiais contra a ação destrutiva das águas pluviais, do tráfego e de outros agentes que possam danificá-los.

- Execução

a) Toda a vegetação e material orgânico porventura existentes no leito da rua devem ser removidos.

b) Após a execução de cortes, aterros e adição do material necessário para atingir o greide de projeto, deve-se proceder à escarificação geral na profundidade de 20 cm, seguida de pulverização, homogeneização, umedecimento ou secagem, compactação e acabamento.

#### **5.4 ASSENTAMENTO DE GUIA (MEIO-FIO) EM TRECHO RETO, CONFECCIONADA EM CONCRETO PRÉ-FABRICADO, DIMENSÕES 100X15X13X30 CM (COMPRIMENTO X BASE INFERIOR X BASE SUPERIOR X ALTURA), PARA VIAS URBANAS (USO VIÁRIO)**

Especificações referente ao meio-fio:

- As valas para assentamento deverão ter profundidade tal que, o meio-fio fique enterrado no mínimo 5,0 cm. O fundo das valas onde serão assentados os meio-fios deverá ser regularizado e apiloado. O assentamento do meio-fio deverá ser executado após a regularização da via pública;

- O meio-fio a ser utilizado será fabricado em concreto pré-moldado no traço 1:3:6 (cimento, areia grossa e seixo lavado ou brita). Deverá ter seção retangular com dimensões de 13,0 cm na face superior e 15,0 cm na face inferior, 30 cm na altura e comprimento de 1,00 m e resistência superior ou igual a 15 MPa;

- Todo o rejuntamento do meio-fio pré-moldado deverá ser feito com argamassa de cimento e areia grossa isenta de argila, no traço 1:3.

#### **5.5 PAVIMENTO EM PARALELEPIEDO SOBRE COLCHAO DE AREIA REJUNTADO COM ARGAMASSA DE CIMENTO E AREIA NO TRAÇO 1:3 (PEDRAS PEQUENAS 30 A 35 PECAS POR M2)**

Refere-se ao fornecimento e assentamento de pavimentação em paralelepípedo.

##### **5.5.1 Características dos Paralelepípedos**

Os paralelepípedos serão de pedra granítica ou calcária podendo, entretanto, ser utilizado outro tipo de rocha, desde que obedeçam às seguintes condições:



As rochas deverão ser de granulometria média ou fina, homogêneas, sem fendilhamentos e sem alterações, apresentando também, condições satisfatórias de dureza e tenacidade. Os ensaios e especificações mais utilizados são os seguintes:

- Resistência à compressão simples: maior do que 1.000 kg/cm<sup>2</sup>;
- Peso específico aparente: mínimo de 1.400 kg/m<sup>3</sup>;
- Absorção de água, depois de imerso durante 48 horas: menor do que 0,5% em peso.

No que se refere à sua forma, os paralelepípedos devem apresentar faces planas, sem saliências e reentrâncias acentuadas, com maior rigor na face que deverá constituir a face exposta do pavimento.

As arestas deverão ser linhas retas e perpendiculares entre si formando, nos casos mais comuns, paralelepípedos retângulos. Em nenhum caso, as dimensões da face inferior poderão diferir da face superior em mais de 2 cm.

Dimensões:

Os paralelepípedos deverão enquadrar-se nas seguintes dimensões:

- Largura (cm): 10 a 14;
- Comprimento (cm): 16 a 22;
- Altura (cm): 10 a 14.

  
Ezio Ezupério Alves de Queiroz  
Engenheiro Civil  
CREA-GO 1016915195

### **5.5.2 Características do Material de Assentamento**

O paralelepípedo poderá ser assentado em pó de brita ou areia de rio ou cava, deverá ser constituída de partículas limpas, duras e duráveis.

O colchão de assentamento deverá ter espessura igual ou superior a 10cm.

### **5.5.3 Características do Material de Rejuntamento**

O rejuntamento deverá ser feito com argamassa de cimento e areia, com traço de 1:3, cimento classe 32 ou 40Mpa.

### **5.5.4 Execução do Assentamento dos Paralelepípedos**

Os paralelepípedos-guias serão assentados com espaçamento de 1,00 a 1,50 m no sentido transversal e cerca de 4,00 m no sentido longitudinal. Os demais serão entrelaçados e bem unidos, de modo que as juntas vizinhas não coincidam.

### **5.5.5 Execução da Compactação Mecanizada**

[www.tabocasdobrejoelho.ba.gov.br](http://www.tabocasdobrejoelho.ba.gov.br)

Praça Municipal, 86 - Centro-Fone: (77) 3657-2148-PABX FAX: (77) 3657-2160  
CEP.: 47 760-000 - Tabocas do Brejo Velho - Bahia.



Concluído o assentamento deverá ser feita a compactação mecanizada como o auxílio de um compactador de placas. Será executada do meio-fio para o centro da via. Qualquer irregularidade ou depressão que venha a surgir na ocasião da compactação deverá ser imediatamente corrigida para que seja restabelecido o nível normal.

#### **5.5.6 Execução do Rejuntamento**

Ezio Ezupério Alves de Queiroz  
Engenheiro Civil  
CREA-GO 1016915195

Deverá ser executado em argamassa de cimento e areia no traço 1:3, após o assentamento e compactação das pedras com a prévia varrição da superfície por ela definida. A varrição tem por finalidade a limpeza das juntas formadas entre as pedras. A profundidade mínima das juntas será de 7,0 cm para que possa haver um perfeito rejuntamento das pedras;

Molhar as pedras antes do rejuntamento da argamassa, à medida que for sendo caldeado será exigida uma batção com malho a fim de proporcionar um melhor embrechamento das juntas e, conseqüentemente, uma melhor fixação das pedras. A argamassa utilizada no caldeamento deverá atingir uma coloração uniforme antes de ser molhada. Deverá ser rigorosamente bem traçada e executada fora da área a ser caldeada;

A qualidade das argamassas depende tanto das características dos componentes, como do preparo correto;

A mistura das argamassas no local da obra pode ser feita manualmente ou em betoneira. Nos dois casos, é recomendável misturar apenas a quantidade suficiente para 01 (uma) hora de aplicação. Este cuidado evita que a argamassa endureça ou perca a plasticidade.

#### **5.6 TRANSPORTE COM CAMINHÃO BASCULANTE DE 14 M3, EM VIA PAVIMENTADA, DMT ACIMA DE 30KM (UNIDADE: TXKM).AF\_04/2016**

Refere-se ao transporte das pedras necessárias para a pavimentação das áreas indicadas em projeto, a distância é a entre a jazida e o local a ser pavimentado. Utilizar caminhão basculante com capacidade volumétrica mínima de 06m<sup>3</sup> e carga de 12 toneladas.

#### **5.7 EXECUÇÃO DE PASSEIO (CALÇADA) OU PISO DE CONCRETO COM CONCRETO MOLDADO IN LOCO, FEITO EM OBRA, ACABAMENTO CONVENCIONAL, NÃO ARMADO. AF\_07/2016**

Refere-se aos serviços de execução passeio de concreto com 05 cm de espessura.

O terreno deverá ser nivelado, compactado e molhado antes da concretagem, utilizar o traço de concreto fck = 20mpa, traço 1:2,7:3 (cimento/ areia média/ brita 1) - preparo mecânico com betoneira 400 l.

[www.tabocasdobrejoelho.ba.gov.br](http://www.tabocasdobrejoelho.ba.gov.br)

Praça Municipal, 86 - Centro-Fone: (77) 3657-2148-PABX FAX: (77) 3657-2160  
CEP.: 47 760-000 - Tabocas do Brejo Velho - Bahia.



**ESTADO DA BAHIA**  
**PREFEITURA MUNICIPAL DE TABOCAS DO BREJO**  
**CNPJ (MF) 13.655.659/0001-28**

  
Ezio Ezupéria Alves de Queiroz  
Engenheiro Civil  
CREA-GO 1016915195

As juntas de dilatação devem ser feitas por meio de corte com serra mármore ou ripas de madeira, com espaçamento máximo de 03 m.

**5.8 PLACA ESMALTADA PARA IDENTIFICAÇÃO NR DE RUA, DIMENSÕES 45X25CM**

Refere-se a placa esmaltada para identificação da rua, com dimensões de 45x25 cm, incluso todos os materiais para o serviço.

**5.9 LIMPEZA DE RUAS (VARRIÇÃO E REMOÇÃO DE ENTULHOS)**

Refere-se a varrição e remoção de entulho do pavimento executado, meio fio e calçadas. Deve ser utilizado vassouras, o entulho deve ser descartado em local apropriado.

**6. REGISTRO FOTOGRÁFICO ANTERIOR À EXECUÇÃO DOS SERVIÇOS**

Segue fotografia tirada no dia 16 de julho de 2019:



[www.tabocasdobrejoelho.ba.gov.br](http://www.tabocasdobrejoelho.ba.gov.br)

Praça Municipal, 86 - Centro-Fone: (77) 3657-2148-PABX FAX: (77) 3657-2160  
CEP.: 47 760-000 - Tabocas do Brejo Velho - Bahia.



**ESTADO DA BAHIA**

**PREFEITURA MUNICIPAL DE TABOCAS DO BREJO**

**CNPJ (MF) 13.655.659/0001-28**

### **7. Observações Importantes**

- Todos os empreiteiros deverão por obrigação acatar as ordens da fiscalização da obra;
- Qualquer sobra de material existente por ocasião do término dos serviços deverá ser retirada imediatamente do local da obra;
- Toda e qualquer modificação que venha a surgir por ocasião dos serviços deverá ser comunicada antecipadamente a Contratante através de ofício para que sejam tomadas as medidas cabíveis;
- Antes da aplicação do paralelepípedo a ser utilizado na pavimentação a firma contratada para a execução dos serviços deverá solicitar a aprovação do mesmo, no local, pelo Eng.º Fiscal da Obra;
- Toda a areia utilizada nas argamassas deverá ser do tipo grossa, lavada, e isenta de impurezas, tais como: barro, matéria orgânica, etc;
- O meio-fio deverá ser totalmente protegido nas laterais, com aterro. O aterro a ser utilizado neste serviço será, preferencialmente, o material proveniente da escavação das valas;
- A pavimentação somente será aberta ao tráfego depois que devidamente examinada e aprovada pela fiscalização.
- A relocação e o nivelamento do eixo e das bordas devem ser executados a cada 20,00 m e devem ser nivelados os pontos no eixo, bordas e dois pontos intermediários;
- A verificação do eixo e das bordas deve ser feita durante os trabalhos de locação e nivelamento nas diversas seções correspondentes às estacas da locação;

  
Ezio Ezupário Alves de Queiroz  
Engenheiro Civil  
CREA-GO 1016915195

[www.tabocasdobrejoelho.ba.gov.br](http://www.tabocasdobrejoelho.ba.gov.br)

Praça Municipal, 86 - Centro-Fone: (77) 3657-2148-PABX FAX: (77) 3657-2160

CEP.: 47 760-000

Tabocas do Brejo Velho

Bahia.



### 8. Considerações Finais

Após a conclusão total da obra, a CONTRATADA deverá retirar todos os restos de materiais, inclusive entulhos e outros.

A obra só será dada como entregue após inspeção final da FISCALIZAÇÃO e limpeza por completo do canteiro.

**Tabocas do Brejo Velho – BA, 01 de agosto de 2019**

*Ezio Ezuperio Alves de Queiroz*

Ezio Ezuperio Alves de Queiroz  
Engenheiro Civil  
Crea 1016915195D-GO

Ezio Ezuperio Alves de Queiroz  
Engenheiro Civil  
CREA-GO 1016915195

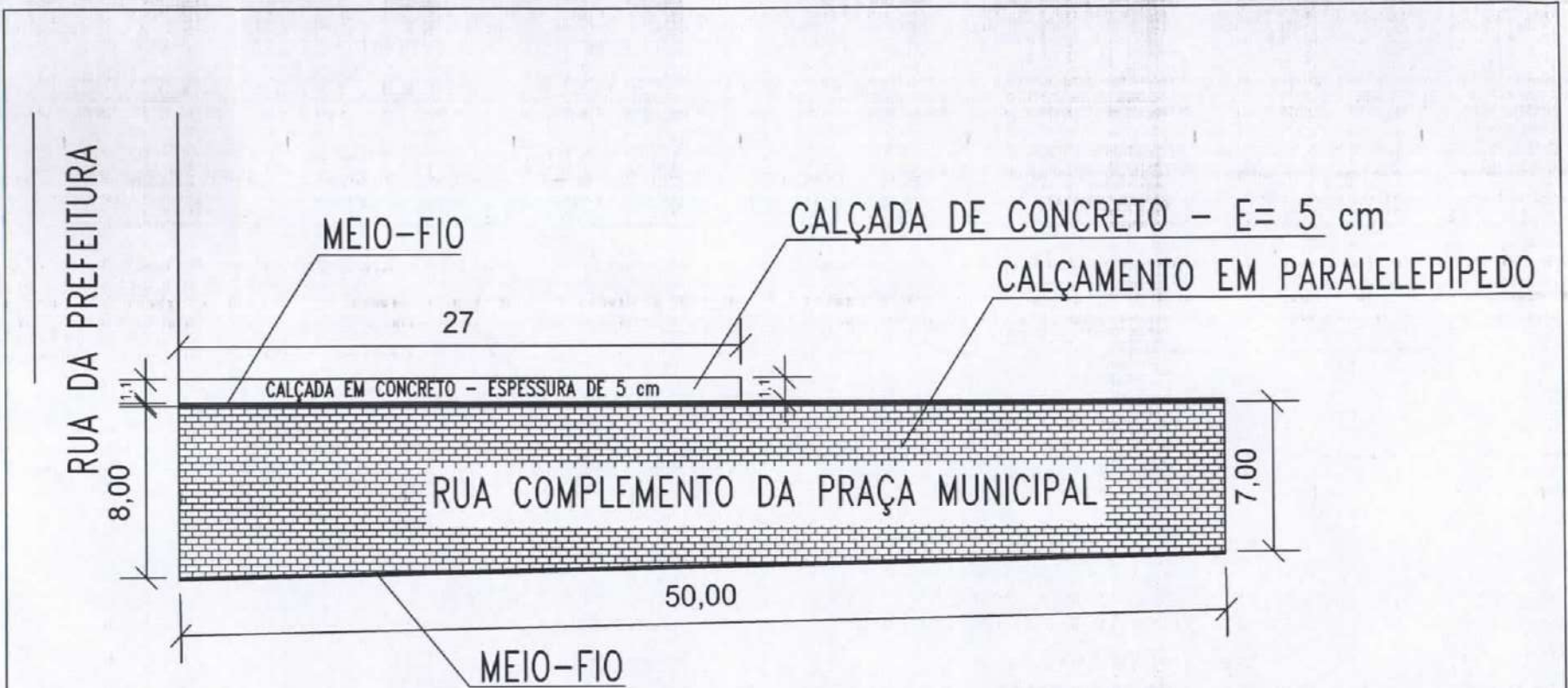

1 DETALHAMENTO DA RUA A SER PAVIMENTADA  
ESCALA INDEFINIDA

**OBSERVAÇÕES:**

- EM ENTRADAS DE GARAGENS O MEIO-FIO DEVE SER REBAIXADO DE MODO QUE PERMITA A ENTRADA DE VEICULOS SEM DIFICULDADE
- INSTALAR UMA PLACA DE IDENTIFICAÇÃO DE RUA NO INICIO E OUTRA NO FIM DA RUA, NO MURO
- AS COTAS 8,00m E 7,00m SÃO INTERNAMENTE AS FACES DO MEIO-FIO

OBSERVAÇÕES	
<p>1 - Este projeto não é definitivo, deverá ser entregue uma cópia para aprovação da Câmara de Vereadores da cidade.                  2 - Sempre utilizar as notas dimensionais da esquerda para a direita.                  3 - As dimensões expressas no projeto deverão seguir as normas e o sentido de leitura convencionado.                  4 - O autor não se responsabiliza por erros de interpretação ou por danos decorrentes da utilização deste projeto.                  5 - O autor não se responsabiliza por danos decorrentes da utilização deste projeto em outros locais.                  6 - Este projeto tem caráter consultivo e não substitui o projeto executivo.                  7 - Este projeto não garante a aprovação do projeto pelo órgão competente.                  8 - Este projeto não garante a aprovação do projeto pelo órgão competente.</p>	
ESTADO	BAHA
CIDADE	TABOÇAS DO BREJO VELHO
ENDEREÇO	RUA COMPLEMENTO DA PRAÇA MUNICIPAL - SEDE DO MUNICIPIO
PROPRIETÁRIO	PREFEITURA MUNICIPAL DE TABOÇAS DO BREJO VELHO-BA
PREFEITO	HUMBERTO PEREIRA DA SILVA
<p>Engenheiro Civil                  Euzébio Alves de Queiroz                  CREA-GO 10.6915195</p> <p>AUTOR DO PROJETO: ENGENHEIRO CIVIL EZIO EZUPERIO ALVES DE QUEIROZ                  CREA 1016015195D-GO</p>	
<p>TÍTULO DO PROJETO: PAVIMENTAÇÃO EM PARALELEPÍPEDOS NA RUA COMPLEMENTO DA PRAÇA MUNICIPAL                  DETALHAMENTO DA RUA A SER PAVIMENTADA</p>	
DATA	DATA DE ATUALIZAÇÃO
ESCALA	ESCALA DE REDUÇÃO
PROJETO Nº	PROJETO Nº
PROJETO Nº	PROJETO Nº

1/1





ESTADO DA BAHIA  
**PREFEITURA MUNICIPAL DE TABOCAS DO BREJO VELHO**  
 CNPJ (MF) 13.655.659/0001-28

Praça Municipal, nº 86 - Centro - Fone: (0\*\*77)3657-2148 - Fax: 3657-2160  
 CEP.: 47 760-000 - Tabocas do Brejo Velho - Bahia.

Ezio Ezupério Alves de Queiroz  
 Engenheiro Civil  
 CREA-GO 1016915195

PREFEITURA MUNICIPAL DE TABOCAS DO BREJO VELHO

TABELA SINAPI BA EMISSÃO - 16/07/2019  
 REFERENCIA 16/07/2019  
 DESONERADA

TABELA ORSE ONLINE  
 MAIO/2019-1

**OBJETO: PAVIMENTAÇÃO EM PARALELEPIEDOS NA RUA COMPLEMENTO DA PRAÇA MUNICIPAL**

LOCAL: SEDE DO MUNICIPIO

DATA: 01/08/2019

OBS.: ESTE ORÇAMENTO TERÁ VALIDADE APENAS  
 ACOMPANHADO DE PROJETO E MEMORIAL DESCRITIVO  
 BDI 27,57%

**PLANILHA ORÇAMENTARIA**

CODIGO SINAPI - ORSE	ITEM Nº	DISCRIMINAÇÃO DO ITEM/SERVIÇO	UNIDADE	QUANTIDADE	P. UNITARIO	P. UNIT. C/BDI	PREÇO FINAL
	<b>1</b>	<b>SERVIÇOS PRELIMINARES</b>					
74209/001	1.1	PLACA DE OBRA EM CHAPA DE AÇO GALVANIZADO(2,00X1,25M) - PADRÃO CAIXA ECONOMICA	M2	2,50	R\$ 276,66	R\$ 352,94	<b>R\$ 882,34</b>
	<b>2</b>	<b>TERRAPLENAGEM</b>					
78472	2.1	SERVICOS TOPOGRAFICOS PARA PAVIMENTAÇÃO, INCLUSIVE NOTA DE SERVICOS, ACOMPANHAMENTO E GREIDE	M2	375,00	R\$ 0,36	R\$ 0,46	<b>R\$ 172,22</b>
72961	2.2	REGULARIZACAO E COMPACTACAO DE SUBLEITO ATE 20 CM DE ESPESSURA	M2	375,00	R\$ 1,33	R\$ 1,70	<b>R\$ 636,26</b>
	<b>3</b>	<b>PAVIMENTAÇÃO DE PARALELEPIEDO</b>					
72799	3.1	PAVIMENTO EM PARALELEPIEDO SOBRE COLCHAO DE AREIA REJUNTADO COM ARGAMASSA DE CIMENTO E AREIA NO TRAÇO 1:3 (PEDRAS PEQUENAS 30 A 35 PECAS POR M2).	M2	375,00	R\$ 52,92	R\$ 67,51	<b>R\$ 25.316,27</b>
	<b>4</b>	<b>TRANSPORTE DOS PARALELEPIEDOS</b>					
93599	4.1	TRANSPORTE COM CAMINHAO BASCULANTE DE 14 M3, EM VIA URBANA PAVIMENTADA, DMT ACIMA DE 30 KM (UNIDADE: TXKM). AF_04/2016 - DMT DE 60,7 Km (PEDREIRA DOLOMITA)	TxKm	3.186,75	R\$ 0,47	R\$ 0,60	<b>R\$ 1.910,71</b>
	<b>5</b>	<b>INSTALAÇÃO DE MEIO FIO</b>					
94273	5.1	ASSENTAMENTO DE GUIA (MEIO-FIO) EM TRECHO RETO, CONFECCIONADA EM CONCRETO PRE-FABRICADO, DIMENSÕES 100X15X13X30 CM (COMPRIMENTO X BASE INFERIOR X BASE SUPERIOR X ALTURA), PARA VIAS URBANAS (USO VIÁRIO). AF_06/2016	M	100,00	R\$ 35,57	R\$ 45,38	<b>R\$ 4.537,66</b>
	<b>6</b>	<b>PLACAS DE IDENTIFICAÇÃO</b>					
73916/002	6.1	PLACA ESMALTADA PARA IDENTIFICAÇÃO NR DE RUA, DIMENSÕES 45X25CM	UNIDADE	2,00	R\$ 72,48	R\$ 92,46	<b>R\$ 184,93</b>
	<b>7</b>	<b>EXECUÇÃO DE PASSEIO</b>					
COMP.01	7.1	EXECUÇÃO DE PASSEIO (CALÇADA) OU PISO DE CONCRETO COM CONCRETO MOLDADO IN LOCO, FEITO EM OBRA, ACABAMENTO CONVENCIONAL, NÃO ARMADO. AF_07/2016 -OBS.: CALÇADA COM 1,10 m DE LARGURA DE PISO - 1,22 M COM O MEIO-FIO	M2	29,70	R\$ 27,83	R\$ 35,50	<b>R\$ 1.054,43</b>
	<b>7</b>	<b>LIMPEZA FINAL DA OBRA</b>					
06191/ORSE	7.1	LIMPEZA DE RUAS (VARRIÇÃO E REMOÇÃO DE ENTULHOS) - OBS.: VARRER E REMOVER OS ENTULHOS DAS CALÇADAS, MEIO FIO E PAVIMENTAÇÃO NOVA	M2	375,00	R\$ 0,39	R\$ 0,50	<b>R\$ 186,57</b>
<b>TOTAL FINAL</b>							<b>R\$ 34.881,38</b>



ESTADO DA BAHIA  
**PREFEITURA MUNICIPAL DE TABOCAS DO BREJO VELHO**  
CNPJ (MF) 13.655.659/0001-28

Praça Municipal, nº 86 - Centro - Fone: (0\*\*77)3657-2148 - Fax: 3657-2160  
CEP.: 47 760-000 - Tabocas do Brejo Velho - Bahia.

### CALCULO DO BDI DESONERADO

# CAIXA

Quadro de Composição do BDI 1

Grau de Sigilo  
#PUBLICO

Nº TC/CR 0 PROPONENTE / TOMADOR  
PREFEITURA MUNICIPAL DE TABOCAS DO BREJO VELHO-BA

OBJETO

PAVIMENTACAO EM PARALELEPIPEDOS NA RUA COMPLEMENTO DA PRAÇA MUNICIPAL

TIPO DE OBRA DO EMPREENDIMENTO

Construção de Praças Urbanas, Rodovias, Ferrovias e recapeamento e pavimentação de vias urbanas

DESONERAÇÃO

Sim

Conforme legislação tributária municipal, definir estimativa de percentual da base de cálculo para o ISS:

70,00%

Sobre a base de cálculo, definir a respectiva alíquota do ISS (entre 2% e 5%):

5,00%

Itens	Siglas	% Adotado	Situação	1º Quartil	Médio	3º Quartil
Administração Central	AC	3,80%	-	3,80%	4,01%	4,67%
Seguro e Garantia	SG	0,32%	-	0,32%	0,40%	0,74%
Risco	R	0,50%	-	0,50%	0,58%	0,97%
Despesas Financeiras	DF	1,02%	-	1,02%	1,11%	1,21%
Lucro	L	6,64%	-	6,64%	7,30%	8,69%
Tributos (impostos COFINS 3%, e PIS 0,65%)	CP	3,65%	-	3,65%	3,65%	3,65%
Tributos (ISS, variável de acordo com o município)	ISS	3,50%	-	0,00%	2,50%	5,00%
Tributos (Contribuição Previdenciária sobre a Receita Bruta - 0% ou 4,5% - Desoneração)	CPRB	4,50%	OK	0,00%	4,50%	4,50%
BDI SEM desoneração (Fórmula Acórdão TCU)	BDI PAD	21,38%	OK	19,60%	20,97%	24,23%
BDI COM desoneração	BDI DES	27,57%	OK			

Os valores de BDI foram calculados com o emprego da fórmula:

$$BDI_{DES} = \frac{(1+AC+S+R+G)(1+DF)(1+L)}{(1-CP-ISS-CRPB)} - 1$$

Declaro para os devidos fins que, conforme legislação tributária municipal, a base de cálculo para Construção de Praças Urbanas, Rodovias, Ferrovias e recapeamento e pavimentação de vias urbanas, é de 70%, com a respectiva alíquota de 5%.

Euzébio Alves de Queiroz  
Engenheiro Civil  
CREA-GO 1016915195



ESTADO DA BAHIA  
**PREFEITURA MUNICIPAL DE TABOCAS DO BREJO VELHO**  
 CNPJ (MF) 13.655.659/0001-28

Praça Municipal, nº 86 - Centro - Fone: (0\*\*77)3657-2148 - Fax: 3657-2160  
 CEP.: 47 760-000 - Tabocas do Brejo Velho - Bahia.

**COMPOSIÇÃO UNITÁRIA DOS SERVIÇOS**

TIPO	CODIGO	DESCRIÇÃO	UNIDADE	QUANTIDADE
NÃO AFERIDA	24209/2	PLACA DE OBRA EM CHAPA DE AÇO GALVANIZADO	M2	
INSUMO	4417	SARRAFO DE MADEIRA NAO APARELHADA *2.5 X 7* CM. MACARANDUBA, ANGELIM OU EQUIVALENTE DA REGIAO	M	1.0000000
INSUMO	4491	PORTALETE DE MADEIRA NAO APARELHADA *7.5 X 7.5* CM (3 X 3 *) FIMUS. MISTA OU EQUIVALENTE DA REGIAO	M	4.0000000
INSUMO	4813	PLACA DE OBRA (PARA CONSTRUCAO CIVIL) EM CHAPA GALVANIZADA *N. 22*. ADESIVADA. DE *2.0 X 1.125* M	M2	1.0000000
INSUMO	5075	PRBDO DE ACO POLIDO COM CARECA 18 X 30 (2 3/4 X 10)	KG	0.1100000
COMPOSICAO	88262	CARPINTEIRO DE FORMAS COM ENCARGOS COMPLEMENTARES	H	1.0000000
COMPOSICAO	88316	SERVEENTE COM ENCARGOS COMPLEMENTARES	H	2.0000000
COMPOSICAO	94962	CONCRETO MAGRO PARA LASTRO. TRACÇO 1:4.5:4.5 (CIMENTO/ AREIA MÉDIA/ BRITA 1) - PREPARO MECÂNICO COM BETONEIRA 400 L. AF_07/2016	M3	0.0100000
NÃO AFERIDA	78472	SERVICOS TOPOGRAFICOS PARA PAVIMENTACAO. INCLUSIVE NOTA DE SERVICOS, ACOMPANHAMENTO E GREIJE	M2	
INSUMO	6284	SARRAFO DE MADEIRA NAO APARELHADA *2.5 X 15* CM. MACARANDUBA, ANGELIM OU EQUIVALENTE DA REGIAO	M	0.0028860
COMPOSICAO	88253	AUXILIAR DE TOPOGRAFO COM ENCARGOS COMPLEMENTARES	H	0.0025000
COMPOSICAO	88288	NIVELADOR COM ENCARGOS COMPLEMENTARES	H	0.0025000
COMPOSICAO	88316	SERVEENTE COM ENCARGOS COMPLEMENTARES	H	0.0075000
COMPOSICAO	88597	DESENHISTA DETALHISTA COM ENCARGOS COMPLEMENTARES	H	0.0020000
COMPOSICAO	92145	CAMINHONETE CABINE SIMPLES COM MOTOR 1.6 FLEX. CÂMBIO MANUAL. POTÊNCIA 103/104 CV. 2 PORTAS - CHF DIURNO. AF_11/2015	CHF	0.0010000
NÃO AFERIDA	72961	REGULARIZACAO E COMPACTACAO DE SUBLEITO ATE 20 CM DE ESPESSURA	M2	
COMPOSICAO	5901	CAMINHÃO PIPA 10.000 L TRUCADO. PESO BRUTO TOTAL 23.000 KG. CARGA ÚTIL MÁXIMA 15.935 KG. DISTÂNCIA ENTRE EIXOS 4.8 M. POTÊNCIA 230 CV. INCLUSIVE TANQUE DE AÇO PARA TRANSPORTE DE ÁGUA - CHF DIURNO. AF_06/2014	CHF	0.0016109
COMPOSICAO	5903	CAMINHÃO PIPA 10.000 L TRUCADO. PESO BRUTO TOTAL 23.000 KG. CARGA ÚTIL MÁXIMA 15.935 KG. DISTÂNCIA ENTRE EIXOS 4.8 M. POTÊNCIA 230 CV. INCLUSIVE TANQUE DE AÇO PARA TRANSPORTE DE ÁGUA - CHI DIURNO. AF_06/2014	CHI	0.0010739
COMPOSICAO	5932	MOTONIVELADORA POTÊNCIA BÁSICA LÍQUIDA (PRIMEIRA MARCHA) 125 HP. PESO BRUTO 13032 KG. LARGURA DA LÂMINA DE 3.7 M - CHF DIURNO. AF_06/2014	CHF	0.0018525
COMPOSICAO	5934	MOTONIVELADORA POTÊNCIA BÁSICA LÍQUIDA (PRIMEIRA MARCHA) 125 HP. PESO BRUTO 13032 KG. LARGURA DA LÂMINA DE 3.7 M - CHI DIURNO. AF_06/2014	CHI	0.0008323
COMPOSICAO	7848	ROLO COMPACTADOR PE DE CARNEIRO VIBRATORIO. POTENCIA 125 HP. PESO OPERACIONAL SEM/COM LASTRO 11.95 / 13.30 T. IMPACTO DINAMICO 38.5 / 22.5 T. LARGURA DE TRABALHO 2,15 M - CHF DIURNO. AF_06/2014	CHF	0.0026849
COMPOSICAO	88316	SERVEENTE COM ENCARGOS COMPLEMENTARES	H	0.0107396
COMPOSICAO	96028	TRATOR DE PNEUS COM POTÊNCIA DE 85 CV. TRACÇÃO 4X4. COM GRADE DE DISCOS ACOPLADA - CHF DIURNO. AF_02/2017	CHF	0.0013424
COMPOSICAO	96029	TRATOR DE PNEUS COM POTÊNCIA DE 85 CV. TRACÇÃO 4X4. COM GRADE DE DISCOS ACOPLADA - CHI DIURNO. AF_02/2017	CHI	0.0013424



Ezio Ezupério Alves de Queiroz  
 Engenheiro Civil  
 CREA-GO 1016915195

MÃO APERTEADA	72799	PAVIMENTO EM PARALELEPÍPEDO SOBRE COLCHÃO DE AREIA BENTONADA COM ARGAMASSA DE CIMENTO E AREIA MO TRAZIDA 1:3 (FEZAS PEQUENAS 30 A 35 FOLHAS POR M2)	M2	
INSUMO	366	AREIA FINA - POSTO JAZUIM/FORNECEDOR (RETIFFADO NA JAZUIM, SEM TRANSPORTE)	M3	0,0230000
INSUMO	367	AREIA GROSSA - POSTO JAZUIM/FORNECEDOR (RETIFFADO NA JAZUIM, SEM TRANSPORTE)	M3	0,1000000
INSUMO	1379	CIMENTO PORTLAND COMPOSTO CF II-32	KG	9,1100000
INSUMO	4385	PARALELEPÍPEDO GRAMÍFICO 00 BASALTICO, PARA PAVIMENTAÇÃO, SEM FRETE, *30 A 35* FOLHAS POR M2	MTL	0,0350000
COMPOSICAO	88260	CAUCELHO COM ENCARGOS COMPLEMENTARES	H	0,4000000
COMPOSICAO	88316	SERVENTE COM ENCARGOS COMPLEMENTARES	H	0,3100000
03.MANUT.TUBAM.006/02	91599	TRANSPORTE COM CONTÊINER BASCULANTE DE 24 M3, EM VIA URBANA PAVIMENTADA, DMC ACIMA DE 30 KM (UNIDADE: TCOM) AF_04/2016	TCOM	
COMPOSICAO	89876	CARRILHO BASCULANTE 14 M3, COM CAVALO MECÂNICO DE CAPACIDADE MÁXIMA DE TRACÃO COMBINADO DE 36000 KG, POTÊNCIA 286 CV, INCLUSIVE SEMI-BOQUE COM CÂMERA METÁLICA - CHP DIURNO. AF_12/2014	CHP	0,0021200
COMPOSICAO	89877	CARRILHO BASCULANTE 14 M3, COM CAVALO MECÂNICO DE CAPACIDADE MÁXIMA DE TRACÃO COMBINADO DE 36000 KG, POTÊNCIA 286 CV, INCLUSIVE SEMI-BOQUE COM CÂMERA METÁLICA - CHI DIURNO. AF_12/2014	CHI	0,0005300
03.DIOP.GRA.011/01	94273	ASSENTAMENTO DE GUTA (BÉTO-FTO) EM TACHO FEVO, CONFECIONADA EM CONCRETO PRÉ-FABRICADO, DIMENSÕES IDENTIFICADAS (COMPRIMENTO X BASE INTERIOR X BASE SUPERIOR X ALTURA), PARA VIAS URBANAS (USO VIÁRIO). AF_06/2016	M	
INSUMO	370	AREIA MEDIA - POSTO JAZUIM/FORNECEDOR (RETIFFADO NA JAZUIM, SEM TRANSPORTE)	M3	0,0070000
INSUMO	4059	MÉTO-FTO OU GUTA DE CONCRETO, PRÉ-MOLDADO, COMP 1 M, *30 X 15/ 12* CM (N X L1/L2)	M	1,0050000
COMPOSICAO	88309	FERRILHO COM ENCARGOS COMPLEMENTARES	H	0,3940000
COMPOSICAO	88316	SERVENTE COM ENCARGOS COMPLEMENTARES	H	0,3840000
COMPOSICAO	88629	ARGAMASSA TRACO 1:1 (CIMENTO E AREIA MEDIA), PREPARO MANUAL. AF_08/2014	M3	0,0020000
MÃO APERTEADA	72916/2	PLACA ESQUILADA PARA IDENTIFICAÇÃO DE BUA, DIMENSÕES 45X25CM	CM	
INSUMO	11950f	BUCHA DE NYLON SEM ASA 86, COM PARAFUSO DE 4,20 X 40 MM EM AÇO ZINCOADO COM ROSCA SOBRESABA, CABEÇA CUBTA E FECHA PHILLIPS	UN	4,0000000
INSUMO	13521	PLACA DE AÇO ESQUILADA PARA IDENTIFICAÇÃO DE BUA, *45 CM X 20* CM	UN	1,0000000
COMPOSICAO	88316	SERVENTE COM ENCARGOS COMPLEMENTARES	H	0,4000000

Maio/2019-1

Composição de Preço de Serviço		Serviço		Unidade	
Código	Descrição do Serviço	Quant	Custo Unit.	Quant	Custo Total
06191/ORSE	Limpeza de ruas (varrição e remoção de entulhos)				
06111/SINAP	Servente de obras	h	0,0278	4,54	0,13
06073/ORSE	Transporte local com caminhão basculante de 10m³, em rodovia pavimentada (conservação) densidade=1,5t/m³	dem	0,0626	0,86	0,05
06104/ORSE	Encargos Complementares - Servente	h	0,0278	2,94	0,08
Equipamento	Materiais	Mão-de-Obra	Fretas	Enc.Social	Terceros
0,06	0,03	0,13		0,14	0,01
					0,39
<b>Rebollo Detalhada de Insumos</b>					
Código	Descrição do Insumo	Unid	Quant	Custo Unit.	Custo Total
M 0018/ORSE	Almoço (Percepção do empregador)	un	0,0028	10,00	0,03
M 1281/SINAP	Bolsa de segurança com liquira de aço e colarinho acotilhado	par	0	38,73	0,00
E 02-50/ORSE	Caminhão basc. 15,00/10,0m³ ( m. benz lit 1418 -170,0kw ou equivalente)	h	62,50	0,86	0,05

M 12894/SINAPI	Capa para chuva em pvc com ferro de poliéster com capuz (amarelo ou azul)	un	0	10,49	0,00
M 12895/SINAPI	Capacete de segurança eba frontal com suspensão de polietileno, sem jugular (classe b)	un	0	8,07	0,00
M 02711/SINAPI	Carrinho de mão de aço capacidade 50 a 60 l, pneu com câmara	un	0	125,00	0,00
M 10492/ORSE	Cesta Bélica	un	0,0001	140,00	0,01
S 10517/ORSE	Exames admissionais/demissionais (checkup)	un	0	300,00	0,00
M 00941/ORSE	Fardamento	un	0	76,49	0,00
M 12892/SINAPI	Luva raspa de couro, cano curto (punho 7º cm)	par	0,0001	7,26	0,00
M 04729/ORSE	Martelo 1 kg com cabo	un	0	15,80	0,00
M 01631/ORSE	Ocúlos branco proteção	pr	0	5,90	0,00
M 10788/ORSE	Pá quadrada	un	0	17,29	0,00
M 10596/ORSE	Protetor auricular	un	0,0001	4,90	0,00
M 10599/ORSE	Protetor solar fós 30 com 120ml	un	0,0001	35,90	0,00
S 10761/ORSE	Refeição - café de manhã ( café com leite e dois pães com manteiga)	un	0,0028	4,50	0,01
S 10362/ORSE	Seguro de vida e acidente em grupo	un	0,0001	12,54	0,00
P 06111/SINAPI	Servente de obras	h	0,0275	9,75	0,27
M 04728/ORSE	Talhadeira chata 10"	un	0	9,45	0,00
M 02378/ORSE	Vale transporte	un	0,0026	4,00	0,01

CODIGO	ITEM Nº	DISCRIMINAÇÃO DO ITEM/SERVIÇO	UNIDADE	QUANTIDADE	P. UNITARIO	PREÇO FINAL
COMP. 01		<b>EXECUÇÃO DE PASSEIO (CALÇADA) OU PISO DE CONCRETO COM CONCRETO MOLDADO IN LOCO, FEITO EM OBRA, ACABAMENTO CONVENCIONAL, NÃO ARMADO.</b>				
		NOTAS DA COMPOSIÇÃO: REFERENTE A COMPOSIÇÃO 94990 DO SINAPI TRANSFORMADA PARA M2 COM 05 CM DE ESPESSURA, CALCULO: R\$ 556,64 x 0,05 m = R\$ 27,83 POR M2				
94990	1	EXECUÇÃO DE PASSEIO (CALÇADA) OU PISO DE CONCRETO COM CONCRETO MOLDADO IN LOCO, FEITO EM OBRA, ACABAMENTO CONVENCIONAL, NÃO ARMADO. AF_07/2016	M3	0,05	R\$ 556,64	R\$ 27,83
<b>TOTAL FINAL POR m2</b>						<b>R\$ 27,83</b>

CODIGO	ITEM Nº	DISCRIMINAÇÃO DO ITEM/SERVIÇO	UNIDADE	QUANTIDADE	P. UNITARIO	PREÇO FINAL
03.PISO.PASS.017/01	94990	EXECUÇÃO DE PASSEIO (CALÇADA) OU PISO DE CONCRETO COM CONCRETO MOLDADO IN LOCO, FEITO EM OBRA, ACABAMENTO CONVENCIONAL, NÃO ARMADO. AF_07/2016	M3			
INSUMO	4460	SARRAFO DE MADEIRA NAO APARELHADA *2,5 X 10 CM, MACARANDUBA, ANGELIM OU EQUIVALENTE DA REGIAO	M	2,5000000		
INSUMO	4517	SARRAFO DE MADEIRA NAO APARELHADA *2,5 X 7,5* CM (1 X 3 ") PINUS, MISTA OU EQUIVALENTE DA REGIAO	M	2,0000000		
COMPOSICAO	88262	CARPINTEIRO DE FORMAS COM ENCARGOS COMPLEMENTARES	H	2,2560000		
COMPOSICAO	88309	PEDREIRO COM ENCARGOS COMPLEMENTARES	H	1,9830000		
COMPOSICAO	88316	SERVENTE COM ENCARGOS COMPLEMENTARES	H	4,2390000		
COMPOSICAO	94964	CONCRETO FCK = 20MPA, TRAÇO 1:2,7:3 (CIMENTO/ AREIA MÉDIA/ BRITA 1) - PREPARO MECÂNICO COM BETONEIRA 400 L. AF 07/2016	M3	1,2130000		

  
**Euzébio Alves de Queiroz**  
 Engenheiro Civil  
 CREA-GO 1016915195

ESTADO DA  
BAHIA**PREFEITURA MUNICIPAL DE TABOCCAS DO BREJO VELHO**Praça Municipal, nº 86 - Centro - Fone: (0\*\*77)3657-2148 - Fax: 3657-2160  
CEP.: 47 760-000 - Tabocas do Brejo Velho - Bahia.**ENCARGOS SOCIAIS**

CODIGO	ITEM	UND	DISCRIMINAÇÃO DOS SERVIÇOS	QUANT.	PREÇO UNITARIO	PREÇO UNITARIO COM BDI(27,57%)	VALOR TOTAL	1º MÊS	2º MÊS	3º MÊS
	<b>1</b>		<b>ENCARGOS SOCIAIS DA PLANILHA</b>							
88262	1.1	H	CARPINTEIRO DE FORMAS COM ENCARGOS COMPLEMENTARES	2,5	R\$ 20,69	R\$ 26,39	R\$ 65,99	R\$ 22,00	R\$ 22,00	R\$ 22,00
88316	1.2	H	SERVENTE COM ENCARGOS COMPLEMENTARES	529,6129	R\$ 14,61	R\$ 18,64	R\$9.870,91	R\$ 3.290,30	R\$ 3.290,30	R\$ 3.290,30
88253	1.3	H	AUXILIAR DE TOPOGRAFO COM ENCARGOS COMPLEMENTARES	0,9375	R\$ 15,70	R\$ 20,03	R\$ 18,78	R\$ 6,26	R\$ 6,26	R\$ 6,26
88288	1.4	H	NIVELADOR COM ENCARGOS COMPLEMENTARES	0,9375	R\$ 18,50	R\$ 23,60	R\$ 22,13	R\$ 7,38	R\$ 7,38	R\$ 7,38
88597	1.5	H	DESENHISTA DETALHISTA COM ENCARGOS COMPLEMENTARES	0,75	R\$ 42,11	R\$ 53,72	R\$ 40,29	R\$ 13,43	R\$ 13,43	R\$ 13,43
88260	1.6	H	CALCETEIRO COM ENCARGOS COMPLEMENTARES	150	R\$ 21,34	R\$ 27,22	R\$4.083,52	R\$ 1.361,17	R\$ 1.361,17	R\$ 1.361,17
88309	1.7	H	PEDREIRO COM ENCARGOS COMPLEMENTARES	98,2951	R\$ 20,85	R\$ 26,60	R\$2.614,49	R\$ 871,50	R\$ 871,50	R\$ 871,50
<b>TOTAL SIMPLES</b>							<b>R\$ 5.572,03</b>	<b>R\$ 5.572,03</b>	<b>R\$ 5.572,03</b>	
<b>TOTAL ACUMULADO</b>							<b>R\$ 5.572,03</b>	<b>R\$ 11.144,06</b>	<b>R\$ 16.716,09</b>	

  
 Ezio Ezupério Alves de Queiroz  
 Engenheiro Civil  
 CREA-GO 1016915195



ESTADO DA BAHIA  
**PREFEITURA MUNICIPAL DE TABOCAS DO BREJO VELHO**  
 CNPJ (MF) 13.655.659/0001-28

Praça Municipal, nº 86 - Centro - Fone: (0\*\*77)3657-2148 - Fax: 3657-2160  
 CEP.: 47 760-000 - Tabocas do Brejo Velho - Bahia.

  
 Eziú Ezupário Alves de Queiroz  
 Engenheiro Civil  
 CREA-GO 1016915195

PREFEITURA MUNICIPAL DE TABOCAS DO BREJO VELHO

**OBJETO: PAVIMENTAÇÃO EM PARALELEPIPEDOS NA RUA COMPLEMENTO DA PRAÇA MUNICIPAL**

**LOCAL: SEDE DO MUNICIPIO**

DATA: 01/08/2019

BDI

27,57%

CRONOGRAMA FISICO-FINANCEIRO						
ITEM Nº	DISCRIMINAÇÃO DO ITEM/SERVIÇO	VALOR	% DO TOTAL	1º MÊS	2º MÊS	3º MÊS
1	SERVIÇOS PREELIMINARES	R\$ 882,34	2,61	33,33%	33,33%	33,33%
				R\$ 294,11	R\$ 294,11	R\$ 294,11
2	TERRAPLENAGEM	R\$ 808,47	2,39	33,33%	33,33%	33,33%
				R\$ 269,49	R\$ 269,49	R\$ 269,49
3	PAVIMENTAÇÃO DE PARALELEPIPEDO	R\$ 25.316,27	74,84	33,33%	33,33%	33,33%
				R\$ 8.438,76	R\$ 8.438,76	R\$ 8.438,76
4	TRANSPORTE DOS PARALELEPIPEDOS	R\$ 1.910,71	5,65	33,33%	33,33%	33,33%
				R\$ 636,90	R\$ 636,90	R\$ 636,90
5	INSTALAÇÃO DE MEIO FIO	R\$ 4.537,66	13,41	33,33%	33,33%	33,33%
				R\$ 1.512,55	R\$ 1.512,55	R\$ 1.512,55
6	PLACAS DE IDENTIFICAÇÃO	R\$ 184,93	0,55	33,33%	33,33%	33,33%
				R\$ 61,64	R\$ 61,64	R\$ 61,64
6	EXECUÇÃO DE PASSEIO	R\$ 1.054,43	3,12	33,33%	33,33%	33,33%
				R\$ 351,48	R\$ 351,48	R\$ 351,48
8	LIMPEZA FINAL DA OBRA	R\$ 186,57	0,55	33,33%	33,33%	33,33%
				R\$ 62,19	R\$ 62,19	R\$ 62,19
	<b>TOTAL FINAL</b>	<b>R\$ 33.826,95</b>	<b>TOTAL SIMPLES</b>	<b>R\$ 11.627,13</b>	<b>R\$ 11.627,13</b>	<b>R\$ 11.627,13</b>
			<b>TOTAL ACUMULADO</b>	<b>R\$ 11.627,13</b>	<b>R\$ 23.254,25</b>	<b>R\$ 34.881,38</b>



**ESTADO DA BAHIA**  
***PREFEITURA MUNICIPAL DE TABOCCAS DO BREJO***  
**CNPJ (MF) 13.655.659/0001-28**

**MEMORIAL DESCRITIVO, ESPECIFICAÇÕES TÉCNICAS DOS SERVIÇOS  
E REGISTRO FOTOGRÁFICO ANTERIOR AOS SERVIÇOS DE  
PAVIMENTAÇÃO EM PARALELEPIEDOS NA RUA MÉXICO, SEDE DO  
MUNICÍPIO, TABOCCAS DO BREJO VELHO-BA**

**EZIO EZUPERIO ALVES DE QUEIROZ  
ENGENHEIRO CIVIL  
CREA 1016915195-D GO**

*Ezio Ezuperio Alves de Queiroz*  
Engenheiro Civil  
CREA-GO 1016915195

**TABOCCAS DO BREJO VELHO - BA  
AGOSTO DE 2019**

[www.tabocasdobrejovelho.ba.gov.br](http://www.tabocasdobrejovelho.ba.gov.br)

Praça Municipal, 86 - Centro-Fone: (77) 3657-2148-PABX FAX: (77) 3657-2160  
CEP.: 47 760-000 - Tabocas do Brejo Velho - Bahia.





  
Ezio Ezupério Alves de Queiroz  
Engenheiro Civil  
CREA-GO 1016915195

### **1. Introdução e Objetivo**

O presente memorial tem por objetivo estabelecer critérios e especificações de materiais a serem utilizados nos **SERVIÇOS DE PAVIMENTAÇÃO EM PARALELEPIPEDOS NA RUA MÉXICO, SEDE DO MUNICÍPIO, TABOCCAS DO BREJO VELHO-BA**, que serão implantadas conforme indicado nas planilhas orçamentárias.

### **2. Critérios de Similaridade**

Todo material empregado na execução dos serviços será de primeira qualidade, sendo rejeitados, aqueles que não se enquadrarem nas especificações fornecidas.

Serão aceitos materiais similares aos especificados desde que consultada previamente a fiscalização.

A empresa se obriga, no entanto, a demonstrar a similaridade do material proposto mediante a apresentação de laudos comprobatórios ou testes de ensaios de institutos idôneos e reconhecidos.

### **3. Normas Gerais**

Os materiais a serem empregados na obra deverão ser novos, de primeira qualidade e obedecerem ao presente memorial e as normas da ABNT no que couber e na falta destes ter suas características reconhecidas pela Fiscalização da contratante.

A execução dos serviços obedecerá rigorosamente aos projetos em sua forma, dimensão e concepção arquitetônica e ao presente memorial.

Em prazo determinado pela fiscalização, a empreiteira obriga-se a retirar do canteiro de obras os materiais porventura impugnados pela fiscalização, bem como iniciar qualquer demolição exigida, correndo por sua conta exclusiva, as despesas decorrentes das referidas demolições e reconstruções.

Fica a critério da fiscalização impugnar, mandar demolir e refazer, qualquer serviço que não obedeça às condições de projeto.

Toda e qualquer ocorrência dentro do canteiro de obras, será de total responsabilidade da empreiteira.

### **4. Critérios de Medição**

[www.tabocasdobrejoelho.ba.gov.br](http://www.tabocasdobrejoelho.ba.gov.br)

Praça Municipal, 86 - Centro-Fone: (77) 3657-2148-PABX FAX: (77) 3657-2160  
CEP.: 47 760-000 - Tabocas do Brejo Velho - Bahia.



Para medição dos serviços, é necessário a visita do engenheiro fiscal e o do Secretário de Infraestrutura para conferência dos serviços executados que procederão com a medição dos quantitativos executados e preenchimento da planilha de medição. Os serviços serão medidos em porcentagem e pagos conforme cronograma físico financeiro.

A fiscalização poderá glosar ou ordenar que se refaça qualquer serviço em desacordo com as normas e boa qualidade.

## **5. Memorial Descritivo e Especificações Técnicas**

  
Ezio Ezupério Alves de Queiroz  
Engenheiro Civil  
CREA-GO 1016915195

### **5.1 PLACA DE OBRA EM CHAPA DE AÇO GALVANIZADO**

Refere-se a instalação e fornecimento de placa de chapa de aço galvanizado, nas dimensões padrões Caixa, com 2,5 m<sup>2</sup>, SEGUIR PADRÃO CAIXA - MANUAL DE VISUAL DE PLACAS E ADESIVO DE OBRAS (ANO 2015). Já estão inclusos sarrafos, pontaletes, pregos e concreto.

Instalar a placa em local que privilegie sua visualização.

### **5.2 SERVICOS TOPOGRAFICOS PARA PAVIMENTACAO, INCLUSIVE NOTA DE SERVICOS, ACOMPANHAMENTO E GREIDE**

Refere-se aos serviços topográficos necessário para a correta locação e acompanhamento do projeto, greide e notas de serviço. Os serviços deverão ser auxiliados por topógrafo, auxiliar de topografia e nivelador, fazer todos as notas de serviços necessárias.

### **5.3 REGULARIZACAO E COMPACTACAO DE SUBLEITO ATE 20 CM DE ESPESSURA**

Os serviços de regularização compreendem a execução de cortes e aterros de até 20,0 cm de espessura para nivelamento do terreno, sendo executado com o auxílio de equipamentos apropriados para o serviço após a regularização, o subleito receberá um colchão cujo material terá expansão igual ou inferior a 2%.

- Condições gerais

a) A regularização deve ser executada prévia e isoladamente da construção de outra camada do pavimento.

b) Não deve ser permitida a execução dos serviços objeto desta Norma em dias de chuva.

[www.tabocasdobrejoelho.ba.gov.br](http://www.tabocasdobrejoelho.ba.gov.br)

Praça Municipal, 86 - Centro-Fone: (77) 3657-2148-PABX FAX: (77) 3657-2160  
CEP.: 47 760-000 - Tabocas do Brejo Velho - Bahia.



ESTADO DA BAHIA

**PREFEITURA MUNICIPAL DE TABOCAS DO BREJO**

CNPJ (MF) 13.655.659/0001-28

Ezio Ezupério Alves de Queiroz  
Engenheiro Civil  
CREA-GO 1016915195

c) É responsabilidade da executante a proteção dos serviços e materiais contra a ação destrutiva das águas pluviais, do tráfego e de outros agentes que possam danificá-los.

- Execução

a) Toda a vegetação e material orgânico porventura existentes no leito da rua devem ser removidos.

b) Após a execução de cortes, aterros e adição do material necessário para atingir o greide de projeto, deve-se proceder à escarificação geral na profundidade de 20 cm, seguida de pulverização, homogeneização, umedecimento ou secagem, compactação e acabamento.

#### **5.4 ASSENTAMENTO DE GUIA (MEIO-FIO) EM TRECHO RETO, CONFECCIONADA EM CONCRETO PRÉ-FABRICADO, DIMENSÕES 100X15X13X30 CM (COMPRIMENTO X BASE INFERIOR X BASE SUPERIOR X ALTURA), PARA VIAS URBANAS (USO VIÁRIO)**

Especificações referente ao meio-fio:

- As valas para assentamento deverão ter profundidade tal que, o meio-fio fique enterrado no mínimo 5,0 cm. O fundo das valas onde serão assentados os meio-fios deverá ser regularizado e apiloado. O assentamento do meio-fio deverá ser executado após a regularização da via pública;

- O meio-fio a ser utilizado será fabricado em concreto pré-moldado no traço 1:3:6 (cimento, areia grossa e seixo lavado ou brita). Deverá ter seção retangular com dimensões de 13,0 cm na face superior e 15,0 cm na face inferior, 30 cm na altura e comprimento de 1,00 m e resistência superior ou igual a 15 MPa;

- Todo o rejuntamento do meio-fio pré-moldado deverá ser feito com argamassa de cimento e areia grossa isenta de argila, no traço 1:3.

#### **5.5 PAVIMENTO EM PARALELEPIPEDO SOBRE COLCHAO DE AREIA REJUNTADO COM ARGAMASSA DE CIMENTO E AREIA NO TRAÇO 1:3 (PEDRAS PEQUENAS 30 A 35 PECAS POR M2)**

Refere-se ao fornecimento e assentamento de pavimentação em paralelepípedo.

##### **5.5.1 Características dos Paralelepípedos**

Os paralelepípedos serão de pedra granítica ou calcária podendo, entretanto, ser utilizado outro tipo de rocha, desde que obedeçam às seguintes condições:

[www.tabocasdobrejoelho.ba.gov.br](http://www.tabocasdobrejoelho.ba.gov.br)

Praça Municipal, 86 - Centro-Fone: (77) 3657-2148-PABX FAX: (77) 3657-2160  
CEP.: 47 760-000 - Tabocas do Brejo Velho - Bahia.



As rochas deverão ser de granulometria média ou fina, homogêneas, sem fendilhamentos e sem alterações, apresentando também, condições satisfatórias de dureza e tenacidade. Os ensaios e especificações mais utilizados são os seguintes:

- Resistência à compressão simples: maior do que 1.000 kg/cm<sup>2</sup>;
- Peso específico aparente: mínimo de 1.400 kg/m<sup>3</sup>;
- Absorção de água, depois de imerso durante 48 horas: menor do que 0,5% em peso.

No que se refere à sua forma, os paralelepípedos devem apresentar faces planas, sem saliências e reentrâncias acentuadas, com maior rigor na face que deverá constituir a face exposta do pavimento.

As arestas deverão ser linhas retas e perpendiculares entre si formando, nos casos mais comuns, paralelepípedos retângulos. Em nenhum caso, as dimensões da face inferior poderão diferir da face superior em mais de 2 cm.

Dimensões:

Os paralelepípedos deverão enquadrar-se nas seguintes dimensões:

- Largura (cm): 10 a 14;
- Comprimento (cm): 16 a 22;
- Altura (cm): 10 a 14.

  
Ezio Ezupério Alves de Queiroz  
Engenheiro Civil  
CREA-GO 1016915195

### **5.5.2 Características do Material de Assentamento**

O paralelepípedo poderá ser assentado em pó de brita ou areia de rio ou cava, deverá ser constituída de partículas limpas, duras e duráveis.

O colchão de assentamento deverá ter espessura igual ou superior a 10cm.

### **5.5.3 Características do Material de Rejuntamento**

O rejuntamento deverá ser feito com argamassa de cimento e areia, com traço de 1:3, cimento classe 32 ou 40Mpa.

### **5.5.4 Execução do Assentamento dos Paralelepípedos**

Os paralelepípedos-guias serão assentados com espaçamento de 1,00 a 1,50 m no sentido transversal e cerca de 4,00 m no sentido longitudinal. Os demais serão entrelaçados e bem unidos, de modo que as juntas vizinhas não coincidam.

### **5.5.5 Execução da Compactação Mecanizada**

[www.tabocasdobrejovalho.ba.gov.br](http://www.tabocasdobrejovalho.ba.gov.br)

Praça Municipal, 86 - Centro-Fone: (77) 3657-2148-PABX FAX: (77) 3657-2160  
CEP.: 47 760-000 - Tabocas do Brejo Velho - Bahia.



Concluído o assentamento deverá ser feita a compactação mecanizada como o auxílio de um compactador de placas. Será executada do meio-fio para o centro da via. Qualquer irregularidade ou depressão que venha a surgir na ocasião da compactação deverá ser imediatamente corrigida para que seja restabelecido o nível normal.

#### **5.5.6 Execução do Rejuntamento**

  
Ezio Ezupério Alves de Queiroz  
Engenheiro Civil  
CREA-GO 1016915195

Deverá ser executado em argamassa de cimento e areia no traço 1:3, após o assentamento e compactação das pedras com a prévia varrição da superfície por ela definida. A varrição tem por finalidade a limpeza das juntas formadas entre as pedras. A profundidade mínima das juntas será de 7,0 cm para que possa haver um perfeito rejuntamento das pedras;

Molhar as pedras antes do rejuntamento da argamassa, à medida que for sendo caldeado será exigida uma batição com malho a fim de proporcionar um melhor embrechamento das juntas e, conseqüentemente, uma melhor fixação das pedras. A argamassa utilizada no caldeamento deverá atingir uma coloração uniforme antes de ser molhada. Deverá ser rigorosamente bem traçada e executada fora da área a ser caldeada;

A qualidade das argamassas depende tanto das características dos componentes, como do preparo correto;

A mistura das argamassas no local da obra pode ser feita manualmente ou em betoneira. Nos dois casos, é recomendável misturar apenas a quantidade suficiente para 01 (uma) hora de aplicação. Este cuidado evita que a argamassa endureça ou perca a plasticidade.

#### **5.6 TRANSPORTE COM CAMINHÃO BASCULANTE DE 14 M3, EM VIA PAVIMENTADA, DMT ACIMA DE 30KM (UNIDADE: TXKM).AF\_04/2016**

Refere-se ao transporte das pedras necessárias para a pavimentação das áreas indicadas em projeto, a distância é a entre a jazida e o local a ser pavimentado. Utilizar caminhão basculante com capacidade volumétrica mínima de 06m<sup>3</sup> e carga de 12 toneladas.

#### **5.7 EXECUÇÃO DE PASSEIO (CALÇADA) OU PISO DE CONCRETO COM CONCRETO MOLDADO IN LOCO, FEITO EM OBRA, ACABAMENTO CONVENCIONAL, NÃO ARMADO. AF\_07/2016**

Refere-se aos serviços de execução passeio de concreto com 05 cm de espessura.

O terreno deverá ser nivelado, compactado e molhado antes da concretagem, utilizar o traço de concreto fck = 20mpa, traço 1:2,7:3 (cimento/areia média/ brita 1) - preparo mecânico com betoneira 400 l.

[www.tabocasdobrejoelho.ba.gov.br](http://www.tabocasdobrejoelho.ba.gov.br)

Praça Municipal, 86 - Centro-Fone: (77) 3657-2148-PABX FAX: (77) 3657-2160  
CEP.: 47 760-000 - Tabocas do Brejo Velho - Bahia.



**ESTADO DA BAHIA**  
**PREFEITURA MUNICIPAL DE TABOCCAS DO BREJO**  
**CNPJ (MF) 13.655.659/0001-28**

  
Ezio Ezupério Alves de Queiroz  
Engenheiro Civil  
CREA-GO 1016915195

As juntas de dilatação devem ser feitas por meio de corte com serra mármore ou ripas de madeira, com espaçamento máximo de 03 m.

**5.8 PLACA ESMALTADA PARA IDENTIFICAÇÃO NR DE RUA, DIMENSÕES 45X25CM**

Refere-se a placa esmaltada para identificação da rua, com dimensões de 45x25 cm, incluso todos os materiais para o serviço.

**5.9 LIMPEZA DE RUAS (VARRIÇÃO E REMOÇÃO DE ENTULHOS)**

Refere-se a varrição e remoção de entulho do pavimento executado, meio fio e calçadas. Deve ser utilizado vassouras, o entulho deve ser descartado em local apropriado.

**6. REGISTRO FOTOGRÁFICO ANTERIOR À EXECUÇÃO DOS SERVIÇOS**

Segue fotografia tirada no dia 16 de julho de 2019:



[www.tabocasdobrejoelho.ba.gov.br](http://www.tabocasdobrejoelho.ba.gov.br)

Praça Municipal, 86 - Centro-Fone: (77) 3657-2148-PABX FAX: (77) 3657-2160  
CEP.: 47 760-000 - Tabocas do Brejo Velho - Bahia.



### **7. Observações Importantes**

- Todos os empreiteiros deverão por obrigação acatar as ordens da fiscalização da obra;
- Qualquer sobra de material existente por ocasião do término dos serviços deverá ser retirada imediatamente do local da obra;
- Toda e qualquer modificação que venha a surgir por ocasião dos serviços deverá ser comunicada antecipadamente a Contratante através de ofício para que sejam tomadas as medidas cabíveis;
- Antes da aplicação do paralelepípedo a ser utilizado na pavimentação a firma contratada para a execução dos serviços deverá solicitar a aprovação do mesmo, no local, pelo Eng.º Fiscal da Obra;
- Toda a areia utilizada nas argamassas deverá ser do tipo grossa, lavada, e isenta de impurezas, tais como: barro, matéria orgânica, etc;
- O meio-fio deverá ser totalmente protegido nas laterais, com aterro. O aterro a ser utilizado neste serviço será, preferencialmente, o material proveniente da escavação das valas;
- A pavimentação somente será aberta ao tráfego depois que devidamente examinada e aprovada pela fiscalização.
- A relocação e o nivelamento do eixo e das bordas devem ser executados a cada 20,00 m e devem ser nivelados os pontos no eixo, bordas e dois pontos intermediários;
- A verificação do eixo e das bordas deve ser feita durante os trabalhos de locação e nivelamento nas diversas seções correspondentes às estacas da locação;

  
Ezio Ezupério Alves de Queiroz  
Engenheiro Civil  
CREA-GO 1016915195

[www.tabocasdobrejoelho.ba.gov.br](http://www.tabocasdobrejoelho.ba.gov.br)

Praça Municipal, 86 - Centro-Fone: (77) 3657-2148-PABX FAX: (77) 3657-2160  
CEP.: 47 760-000 - Tabocas do Brejo Velho - Bahia.



**ESTADO DA BAHIA**  
**PREFEITURA MUNICIPAL DE TABOCAS DO BREJO**  
**CNPJ (MF) 13.655.659/0001-28**

**8. Considerações Finais**

Após a conclusão total da obra, a CONTRATADA deverá retirar todos os restos de materiais, inclusive entulhos e outros.

A obra só será dada como entregue após inspeção final da FISCALIZAÇÃO e limpeza por completo do canteiro.

**Tabocas do Brejo Velho – BA, 05 de agosto de 2019**

*Ezio Ezuperio Alves de Queiroz*

Ezio Ezuperio Alves de Queiroz  
Engenheiro Civil  
Crea 1016915195D-GO

Ezio Ezuperio Alves de Queiroz  
Engenheiro Civil  
CREA-GO 1016915195

[www.tabocasdobrejoelho.ba.gov.br](http://www.tabocasdobrejoelho.ba.gov.br)

Praça Municipal, 86 - Centro-Fone: (77) 3657-2148-PABX FAX: (77) 3657-2160  
CEP.: 47 760-000 - Tabocas do Brejo Velho - Bahia.



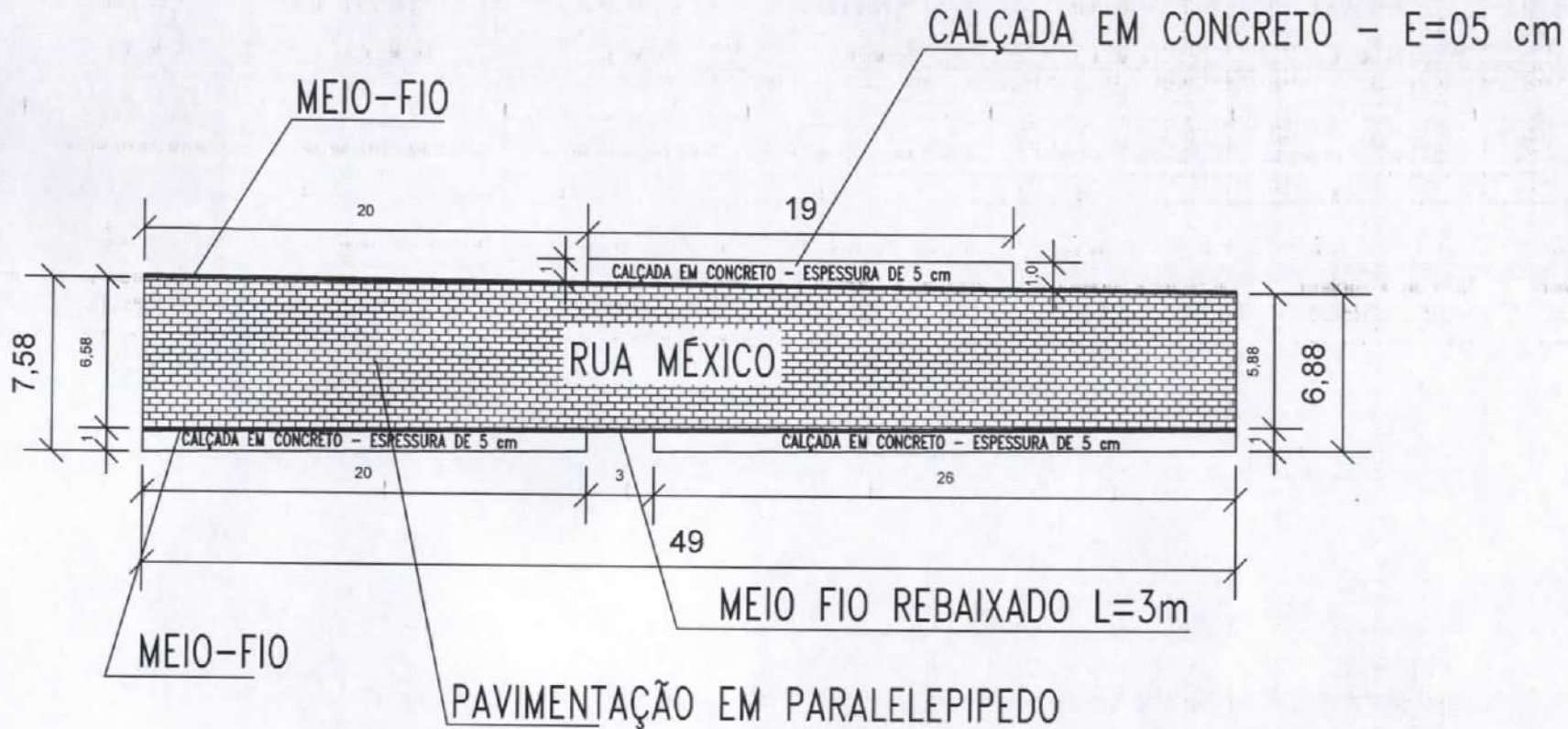

1 DETALHAMENTO DA RUA A SER PAVIMENTADA  
ESCALA INDEFINIDA

**OBSERVAÇÕES:**

- INSTALAR UMA PLACA DE IDENTIFICAÇÃO DE RUA NO INICIO E OUTRA NO FIM DA RUA, NO MURO
- AS COTAS 6,58m E 5,88m SÃO INTERNAMENTE AS FACES DO MEIO-FIO
- NAS ENTRADAS DAS RESIDENCIAS REBAIXAR MEIO-FIO E CALÇADA
- O TRECHO DE MEIO FIO REBAIXADO L=3 m É PARA A ENTRADA DE VEICULO

**OBSERVAÇÕES**

1- Este projeto não se responsabiliza, nem por qualquer outro tipo de alteração de projeto.  
2- Sempre verificar as cotas dimensionais das obras antes de executar.  
3- As dimensões indicadas no projeto são apenas orientativas e não devem ser utilizadas para a execução das obras.  
4- O projeto não se responsabiliza por qualquer erro de interpretação ou execução das obras.  
5- Este projeto não se responsabiliza por qualquer erro de interpretação ou execução das obras.  
6- Este projeto não se responsabiliza por qualquer erro de interpretação ou execução das obras.

ESTADO	BAHIA
CIDADE	TABOCCAS DO BREJO VELHO
ENDEREÇO	RUA MÉXICO - SEDE DO MUNICÍPIO
PROPRIETÁRIO	PREFEITURA MUNICIPAL DE TABOCCAS DO BREJO VELHO-BA
PREFEITO	HUMBERTO PEREIRA DA SILVA

Ezio Ezupério Alves de Queiroz  
Engenheiro Civil  
CREA-GO 106915195  
AUTOR DO PROJETO: ENGENHEIRO CIVIL EZIO EZUPERIO ALVES DE QUEIROZ  
CREA 10169151102-GO

TÍTULO DO PROJETO		1/1	
DETALHAMENTO DA RUA A SER PAVIMENTADA			
DATA	DATA DE EXECUÇÃO	ESCALA	UNIDADE
01/12/2019			



ESTADO DA BAHIA  
**PREFEITURA MUNICIPAL DE TABOCAS DO BREJO VELHO**  
 CNPJ (MF) 13.655.659/0001-28

Praça Municipal, nº 86 - Centro - Fone: (0\*\*77)3657-2148 - Fax: 3657-2160  
 CEP.: 47 760-000 - Tabocas do Brejo Velho - Bahia.

PREFEITURA MUNICIPAL DE TABOCAS DO BREJO VELHO

TABELA SINAPI BA EMISSÃO - 16/07/2019  
 REFERENCIA 16/07/2019  
 DESONERADA

TABELA ORSE ONLINE  
 MAIO/2019-1

**OBJETO: PAVIMENTAÇÃO EM PARALELEPIPEDOS NA RUA MÉXICO**

**LOCAL: SEDE DO MUNICIPIO**

DATA: 05/08/2019

OBS.: ESTE ORÇAMENTO TERÁ VALIDADE APENAS  
 ACOMPANHADO DE PROJETO E MEMORIAL DESCRITIVO  
 BDI 27,57%

  
 Ezio Ezupério Alves de Queiroz  
 Engenheiro Civil  
 CREA-GO 1016915195

**PLANILHA ORÇAMENTARIA**

CODIGO SINAPI - ORSE	ITEM Nº	DISCRIMINAÇÃO DO ITEM/SERVIÇO	UNIDADE	QUANTIDADE	P. UNITARIO	P. UNIT. C/BDI	PREÇO FINAL
	<b>1</b>	<b>SERVIÇOS PREELIMINARES</b>					
74209/001	1.1	PLACA DE OBRA EM CHAPA DE AÇO GALVANIZADO(2,00X1,25M) - PADRÃO CAIXA ECONOMICA	M2	2,50	R\$ 276,66	R\$ 352,94	R\$ 882,34
	<b>2</b>	<b>TERRAPLENAGEM</b>					
78472	2.1	SERVIÇOS TOPOGRAFICOS PARA PAVIMENTAÇÃO, INCLUSIVE NOTA DE SERVICOS, ACOMPANHAMENTO E GREIDE	M2	377,78	R\$ 0,36	R\$ 0,46	R\$ 173,50
72961	2.2	REGULARIZACAO E COMPACTACAO DE SUBLEITO ATE 20 CM DE ESPESSURA	M2	377,78	R\$ 1,33	R\$ 1,70	R\$ 640,97
	<b>3</b>	<b>PAVIMENTAÇÃO DE PARALELEPIPEDO</b>					
72799	3.1	PAVIMENTO EM PARALELEPIPEDO SOBRE COLCHAO DE AREIA REJUNTADO COM ARGAMASSA DE CIMENTO E AREIA NO TRAÇO 1:3 (PEDRAS PEQUENAS 30 A 35 PECAS POR M2)	M2	305,27	R\$ 52,92	R\$ 67,51	R\$ 20.608,79
	<b>4</b>	<b>TRANSPORTE DOS PARALELEPIPEDOS</b>					
93599	4.1	TRANSPORTE COM CAMINHAO BASCULANTE DE 14 M3, EM VIA URBANA PAVIMENTADA, DMT ACIMA DE 30 KM (UNIDADE: TXKM). AF_04/2016 - DMT DE 60,7 Km (PEDREIRA DOLOMITA)	TxKm	2.594,18	R\$ 0,47	R\$ 0,60	R\$ 1.555,42
	<b>5</b>	<b>INSTALAÇÃO DE MEIO FIO</b>					
94273	5.1	ASSENTAMENTO DE GUIA (MEIO-FIO) EM TRECHO RETO, CONFECCIONADA EM CONCRETO PRE-FABRICADO, DIMENSÕES 100X15X13X30 CM (COMPRIMENTO X BASE INFERIOR X BASE SUPERIOR X ALTURA), PARA VIAS URBANAS (USO VIÁRIO). AF_06/2016	M	98,00	R\$ 35,57	R\$ 45,38	R\$ 4.446,91
	<b>6</b>	<b>PLACAS DE IDENTIFICAÇÃO</b>					
73916/002	6.1	PLACA ESMALTADA PARA IDENTIFICAÇÃO NR DE RUA, DIMENSÕES 45X25CM	UNIDADE	2,00	R\$ 72,48	R\$ 92,46	R\$ 184,93
	<b>7</b>	<b>EXECUÇÃO DE PASSEIO</b>					
COMP.01	7.1	EXECUÇÃO DE PASSEIO (CALÇADA) OU PISO DE CONCRETO COM CONCRETO MOLDADO IN LOCO, FEITO EM OBRA, ACABAMENTO CONVENCIONAL, NÃO ARMADO. AF_07/2016 -OBS.: CALÇADA COM 1,10 m DE LARGURA DE PISO - 1,22 M COM O MEIO-FIO	M2	65,00	R\$ 27,83	R\$ 35,50	R\$ 2.307,68
	<b>7</b>	<b>LIMPEZA FINAL DA OBRA</b>					
06191/ORSE	7.1	LIMPEZA DE RUAS (VARRIÇÃO E REMOÇÃO DE ENTULHOS) - OBS.: VARRER E REMOVER OS ENTULHOS DAS CALÇADAS, MEIO FIO E PAVIMENTAÇÃO NOVA	M2	377,78	R\$ 0,39	R\$ 0,50	R\$ 187,95
<b>TOTAL FINAL</b>							<b>R\$ 30.988,48</b>



ESTADO DA BAHIA  
**PREFEITURA MUNICIPAL DE TABOCAS DO BREJO VELHO**  
 CNPJ (MF) 13.655.659/0001-28

Praça Municipal, nº 86 - Centro - Fone: (0\*\*77)3657-2148 - Fax: 3657-2160  
 CEP.: 47 760-000 - Tabocas do Brejo Velho - Bahia.

### CALCULO DO BDI DESONERADO

**CAIXA**

Quadro de Composição do BDI 1

Grau de Sigilo  
 #PUBLICO

Nº TC/CR 0	PROPONENTE / TOMADOR PREFEITURA MUNICIPAL DE TABOCAS DO BREJO VELHO-BA					
OBJETO PAVIMENTAÇÃO EM PARALELEPÍEDOS NA RUA MEXICO						
TIPO DE OBRA DO EMPREENDIMENTO Construção de Praças Urbanas, Rodovias, Ferrovias e recapeamento e pavimentação de vias urbanas						DESONERAÇÃO Sim
Conforme legislação tributária municipal, definir estimativa de percentual da base de cálculo para o ISS:						70,00%
Sobre a base de cálculo, definir a respectiva alíquota do ISS (entre 2% e 5%):						5,00%
Itens	Siglas	% Adotado	Situação	1º Quartil	Médio	3º Quartil
Administração Central	AC	3,80%	-	3,80%	4,01%	4,67%
Seguro e Garantia	SG	0,32%	-	0,32%	0,40%	0,74%
Risco	R	0,50%	-	0,50%	0,58%	0,97%
Despesas Financeiras	DF	1,02%	-	1,02%	1,11%	1,21%
Lucro	L	6,64%	-	6,64%	7,30%	8,60%
Tributos (impostos COFINS 3%, e PIS 0,65%)	CP	3,65%	-	3,65%	3,65%	3,65%
Tributos (ISS, variável de acordo com o município)	ISS	3,50%	-	0,00%	2,50%	5,00%
Tributos (Contribuição Previdenciária sobre a Receita Bruta - 0% ou 4,5% - Desoneração)	CPRB	4,50%	OK	0,00%	4,50%	4,50%
BDI SEM desoneração (Fórmula Acórdão TCU)	BDI PAD	21,38%	OK -	19,60%	20,97%	24,23%
BDI COM desoneração	BDI DES	27,57%	OK			

Os valores de BDI foram calculados com o emprego da fórmula:

$$BDI_{DES} = \frac{[1+AC+S+R+G]*(1+DF)*(1+L)}{(1-CP-ISS-CRPB)} - 1$$

Declaro para os devidos fins que, conforme legislação tributária municipal, a base de cálculo para Construção de Praças Urbanas, Rodovias, Ferrovias e recapeamento e pavimentação de vias urbanas, é de 70%, com a respectiva alíquota de 5%.

Ezio Ezupério Alves de Queiroz  
 Engenheiro Civil  
 CREA-GO 1016915195



ESTADO DA BAHIA  
**PREFEITURA MUNICIPAL DE TABOCCAS DO BREJO VELHO**  
 CNPJ (MF) 13.655.659/0001-28

Praça Municipal, nº 86 - Centro - Fone: (0\*\*77)3657-2148 - Fax: 3657-2160  
 CEP.: 47 760-000 - Tabocas do Brejo Velho - Bahia.

**COMPOSIÇÃO UNITÁRIA DOS SERVIÇOS**

TIPO	CODIGO	DESCRIÇÃO	UNIDADE	QUANTIDADE
NÃO AFERIDA	742091	PLACA DE OBRA EM CHAPA DE AÇO GALVANIZADO	M2	
INSUMO	4417	SARRAPO DE MADEIRA NAO APARELHADA *2,5 X 7* CM. MACARANDUBA. ANGELIM OU EQUIVALENTE DA REGIAO	M	1.6000000
INSUMO	4491	PONTELETE DE MADEIRA NAO APARELHADA *7,5 X 7,5* CM (3 X 3 ") PINUS. NISTA OU EQUIVALENTE DA REGIAO	M	4.0000000
INSUMO	4613	PLACA DE OBRA (PARA CONSTRUCAO CIVIL) EM CHAPA GALVANIZADA *N. 22*. ADESIVADA. DE *2,0 X 1,125* M	M2	1.0000000
INSUMO	5075	FREGO DE AÇO POLIDO COM CABECA 18 X 30 (2 3/4 X 10)	KG	0.1100000
COMPOSICAO	88262	CARPINTEIRO DE FORMAS COM ENCARGOS COMPLEMENTARES	H	1.0000000
COMPOSICAO	88316	SERVENTE COM ENCARGOS COMPLEMENTARES	H	2.0000000
COMPOSICAO	94962	CONCRETO MAGRO PARA LASTRO. TRACO 1:4,5:4,5 (CIMENTO/ AREIA MÉDIA/ BRITA 1) - PREPARO MECÂNICO COM BETONEIRA 400 L. AF_07/2016	M3	0.0100000
NÃO AFERIDA	78472	SERVICOS TOPOGRAFICOS PARA PAVIMENTACAO. INCLUSIVE NOTA DE SERVICOS, ACOMPANHAMENTO E GREIDE	M2	
INSUMO	6294	SARRAPO DE MADEIRA NAO APARELHADA *2,5 X 15* CM. MACARANDUBA. ANGELIM OU EQUIVALENTE DA REGIAO	M	0.0028860
COMPOSICAO	88253	AUXILIAR DE TOPOGRAFO COM ENCARGOS COMPLEMENTARES	H	0.0025000
COMPOSICAO	88288	NIVELADOR COM ENCARGOS COMPLEMENTARES	H	0.0025000
COMPOSICAO	88316	SERVENTE COM ENCARGOS COMPLEMENTARES	H	0.0075000
COMPOSICAO	88597	DESENHISTA DETALHISTA COM ENCARGOS COMPLEMENTARES	H	0.0020000
COMPOSICAO	92145	CAMBIONETE CABINE SIMPLES COM MOTOR 1.6 FLEX/ CÂMBIO MANUAL. POTÊNCIA 101/104 CV, 3 PORTAS - CHP DIURNO. AF_11/2015	CHP	0.0010000
NÃO AFERIDA	72961	REGULARIZACAO E COMPACTACAO DE SUBLEITO ATE 20 CM DE ESPESURA	M2	
COMPOSICAO	5901	CAMINHÃO PIPA 10.000 L TRUCADO. PESO BRUTO TOTAL 23.000 KG. CARGA ÚTIL MÁXIMA 15.935 KG. DISTÂNCIA ENTRE EIXOS 4,8 M. POTÊNCIA 230 CV. INCLUSIVE TANQUE DE AÇO PARA TRANSPORTE DE ÁGUA - CHP DIURNO. AF_06/2014	CHP	0.0016109
COMPOSICAO	5903	CAMINHÃO PIPA 10.000 L TRUCADO. PESO BRUTO TOTAL 23.000 KG. CARGA ÚTIL MÁXIMA 15.935 KG. DISTÂNCIA ENTRE EIXOS 4,8 M. POTÊNCIA 230 CV. INCLUSIVE TANQUE DE AÇO PARA TRANSPORTE DE ÁGUA - CHI DIURNO. AF_06/2014	CHI	0.0010739
COMPOSICAO	5932	MOTONIVELADORA POTÊNCIA BÁSICA LÍQUIDA (PRIMEIRA MARCHA) 125 HP. PESO BRUTO 13032 KG. LARGURA DA LÂMINA DE 3,7 M - CHP DIURNO. AF_06/2014	CHP	0.0018525
COMPOSICAO	5934	MOTONIVELADORA POTÊNCIA BÁSICA LÍQUIDA (PRIMEIRA MARCHA) 125 HP. PESO BRUTO 13032 KG. LARGURA DA LÂMINA DE 3,7 M - CHI DIURNO. AF_06/2014	CHI	0.0008323
COMPOSICAO	7049	ROLO COMPACTADOR PE DE CARNEIRO VIBRATORIO. POTENCIA 125 HP, PESO OPERACIONAL SEM/COM LASTRO 11.95 / 13.30 T. IMPACTO DINAMICO 38.5 / 22.5 T. LARGURA DE TRABALHO 2.15 M - CHP DIURNO. AF_06/2014	CHP	0.0026849
COMPOSICAO	88316	SERVENTE COM ENCARGOS COMPLEMENTARES	H	0.0107396
COMPOSICAO	94028	TRATOR DE PNEUS COM POTÊNCIA DE 85 CV. TRACÇÃO 4X4. COM GRADE DE DISCOS ACOPLADA - CHP DIURNO. AF_02/2017	CHP	0.0013424
COMPOSICAO	94028	TRATOR DE PNEUS COM POTÊNCIA DE 85 CV. TRACÇÃO 4X4. COM GRADE DE DISCOS ACOPLADA - CHI DIURNO. AF_02/2017	CHI	0.0013424



Ezio Ezupério Alves de Queiroz  
 Engenheiro Civil  
 CREA-GO 1018915195

MÃO ABRIDA	72799	PAVIMENTO EM ESVALEIPEIRO SOBRE COLCHÃO DE AREIA REFINADA COM ARGAMASSA DE CIMENTO E AREIA Nº TRACO 1:3 (DEZAS FOLHAS 30 A 35 FOLHAS POR M2)	M2
INSUMO	346	AREIA FINA - POSTO JAZIDA/FORNECEDOR (RETIRADO NA JAZIDA, SEM TRANSPORTE)	M3 0,0230000
INSUMO	347	AREIA GROSSA - POSTO JAZIDA/FORNECEDOR (RETIRADO NA JAZIDA, SEM TRANSPORTE)	M3 0,1000000
INSUMO	1379	CIMENTO PORTLAND COMPOSTO CP II-32	KG 9,1100000
INSUMO	4385	PARALELEPIPEDO GRANITILITO 60 BASALTICO, PARA PAVIMENTAÇÃO, SEM EFETE, *30 A 35* FOLHAS POR M2	MIL 0,0350000
COMPOSICAO	88260	CAÇATEIRO COM ENCARÇOS COMPLEMENTARES	H 0,4000000
COMPOSICAO	88316	SERVENTE COM ENCARÇOS COMPLEMENTARES	H 0,9100000
03.MOVT. TRAN. 0067/02	93599	TRANSPORTE COM CAMIÃO BASCULANTE DE 14 M3, EM VIA URBANA PAVIMENTADA, EM ATIVA DE 30 KM (UNIDADE: TONN, AF 04/2016)	TONN
COMPOSICAO	89916	CAMIÃO BASCULANTE 14 M3, COM CAVALO MECÂNICO DE CAPACIDADE MÁXIMA DE TRACÃO COMBINADO DE 36000 KG, POTÊNCIA 286 CV, INCLUSIVE SEMIFRIOQUE COM CAÇAMBA METÁLICA - CHR UTURNO, AF_12/2014	CHP 0,0021200
COMPOSICAO	89977	CAMIÃO BASCULANTE 14 M3, COM CAVALO MECÂNICO DE CAPACIDADE MÁXIMA DE TRACÃO COMBINADO DE 36000 KG, POTÊNCIA 286 CV, INCLUSIVE SEMIFRIOQUE COM CAÇAMBA METÁLICA - CHI DIURNO, AF_12/2014	CHI 0,0005300
03.DROP. OBR. 011/01	94273	ASSENTAMENTO DE GUIA (MÉTO-FIO) EM TRILHO, RETO, CONFECCIONADA EM CONCRETO PRÉ-FABRICADO, DIMENSÕES 100X15X130 CM (COMPRIMENTO X BASE INFERIOR X BASE SUPERIOR X ALTURA), PARA VIAS URBANAS (USO VIÁRIO), AF_06/2016	M
INSUMO	370	AREIA MEDIA - POSTO JAZIDA/FORNECEDOR (RETIRADO NA JAZIDA, SEM TRANSPORTE)	M3 0,0070000
INSUMO	4059	MÉTO-FIO DE GUIA DE CONCRETO, PRÉ-MOLDADO, COMP 1 M, *30 X 15* CM (H X L1/L2)	M 1,0050000
COMPOSICAO	88309	FEIXEIRO COM ENCARÇOS COMPLEMENTARES	H 0,3940000
COMPOSICAO	88116	SERVENTE COM ENCARÇOS COMPLEMENTARES	H 0,3940000
COMPOSICAO	88629	ARGAMASSA TRACO 1:3 (CIMENTO E AREIA MEDIA), PREPARO MANUAL, AF_08/2014	M3 0,0020000
MÃO ABRIDA	73916/2	PLACA ESQUADRA PARA IDENTIFICAÇÃO NR DE RUA, DIMENSÕES 45X25CM	CM
INSUMO	11950	FOLHA DE NYLON SEM ASA 56, COM PARAFUSO DE 4,20 X 40 MM EM AÇO ZINCADO COM BOMBA SOBRESIBA, CARCAÇA CHATA E TENDA PHILLIPS	UN 4,0000000
INSUMO	13521	PLACA DE AÇO ESQUADRA PARA IDENTIFICAÇÃO DE RUA, *45 CM X 20* CM	UN 1,0000000
COMPOSICAO	88316	SERVENTE COM ENCARÇOS COMPLEMENTARES	H 0,4000000

Composição de Preço de Serviço		Mão-de-Obra		Terceiros		Valor Total	
Código	Descrição do Serviço	Unid	Quant	Unid	Quant	Unid	Quant
06191/ORSE	Limpeza de ruas (varrição e remoção de entulhos)	m²					
Composição de Preço							
06111/SINAFI	Servente de obras	h	0,0278	4,54	0,13		
00078/ORSE	Tráfego local com camião basculante de 10m³, em rodovia pavimentada (conservação) densidade=1,5t/m³	tkm	0,0626	0,86	0,03		
00549/ORSE	Encargos Complementares - Servente	h	0,0278	2,94	0,08		
Equipamento		Mão-de-Obra		Terceiros		Valor Total	
0,06	0,05	0,13	0,14	0,01	0,59		
Relação Detalhada de Insumos							
06155/ORSE	Almoço (Persegução do empregador)	Unid	Quant	Unid	Quant	Unid	Quant
M 12893/SINAFI	Bolsa de segurança com biqueira de aço e colarinho acoplado	un	0,0028	10,00	0,03		
E 02400/ORSE	Caminhão basc. 15.0x10.0m3 ( m. benz lk 1418 -170.0kw ou equivalente)	h	0	36,73	0,00		
					62,50		0,06

  
**Engenheiro Alves de Queiroz**
  
 Engenheiro Civil
   
 CREA-GO 1016915195

M 12894/SINAPI	Capa para chuva em pvc com forro de poliester, com capuz (amarelo ou azul)	un	0	10,49	0,00
M 12895/SINAPI	Capacete de segurança aba frontal com suspensão de polietileno, sem jugular (classe b)	un	0	8,07	0,00
M 02711/SINAPI	Carrinho de mão de aço capacidade 50 a 60 L, pneu com câmara	un	0	125,00	0,00
M 10492/ORSE	Cesta Bêlica	un	0,0061	140,00	0,01
S 10517/ORSE	Exames admissionais/demissionais (checkup)	ex	0	300,00	0,00
M 00941/ORSE	Fardamento	un	0	76,49	0,00
M 12892/SINAPI	Luva raspa de couro, coto curto (punho "7" cm)	par	0,0001	7,26	0,00
M 04729/ORSE	Marreta 1 kg com cabo	un	0	15,80	0,00
M 01651/ORSE	Oculos branco proteção	pr	0	5,90	0,00
M 10788/ORSE	Pã quadrada	un	0	17,29	0,00
M 10596/ORSE	Protetor auricular	un	0,0001	4,90	0,00
M 10599/ORSE	Protetor solar fps 30 com 120ml	un	0,0001	35,90	0,00
S 10761/ORSE	Refeição - café da manhã ( café com leite e dois pães com manteiga)	un	0,0026	4,50	0,01
S 10362/ORSE	Seguro de vida e acidente em grupo	un	0,0001	12,54	0,00
P 06111/SINAPI	Servente de obras	h	0,0275	9,75	0,27
M 04728/ORSE	Talhadreira chata 10"	un	0	9,45	0,00
M 02378/ORSE	Valle transporte	un	0,0026	4,00	0,01

CODIGO	ITEM Nº	DISCRIMINAÇÃO DO ITEM/SERVIÇO	UNIDADE	QUANTIDADE	P. UNITARIO	PREÇO FINAL
COMP. 01		<b>EXECUÇÃO DE PASSEIO (CALÇADA) OU PISO DE CONCRETO COM CONCRETO MOLDADO IN LOCO, FEITO EM OBRA, ACABAMENTO CONVENCIONAL, NÃO ARMADO.</b>				
NOTAS DA COMPOSIÇÃO: REFERENTE A COMPOSIÇÃO 94990 DO SINAPI TRANSFORMADA PARA M2 COM 05 CM DE ESPESSURA. CALCULO: R\$ 556,64 x 0,05 m = R\$ 27,83 POR M2						
94990	1	EXECUÇÃO DE PASSEIO (CALÇADA) OU PISO DE CONCRETO COM CONCRETO MOLDADO IN LOCO, FEITO EM OBRA, ACABAMENTO CONVENCIONAL, NÃO ARMADO. AF_07/2016	M3	0,05	R\$ 556,64	R\$ 27,83
<b>TOTAL FINAL POR m2</b>						<b>R\$ 27,83</b>

03. PISO, PASS. 017/01	ITEM Nº	DISCRIMINAÇÃO DO ITEM/SERVIÇO	UNIDADE	QUANTIDADE
	94990	EXECUÇÃO DE PASSEIO (CALÇADA) OU PISO DE CONCRETO COM CONCRETO MOLDADO IN LOCO, FEITO EM OBRA, ACABAMENTO CONVENCIONAL, NÃO ARMADO. AF_07/2016	M3	
INSUMO	4460	SARRAFO DE MADEIRA NAO APARELHADA *2,5 X 10 CM, MACARANDUBA, ANGELIM OU EQUIVALENTE DA REGIAO	M	2,5000000
INSUMO	4517	SARRAFO DE MADEIRA NAO APARELHADA *2,5 X 7,5* CM (1 X 3 *) PINUS, MISTA OU EQUIVALENTE DA REGIAO	M	2,0000000
COMPOSICAO	88262	CARPINTEIRO DE FORMAS COM ENCARGOS COMPLEMENTARES	H	2,2560000
COMPOSICAO	88309	FERRITEIRO COM ENCARGOS COMPLEMENTARES	H	1,9830000
COMPOSICAO	88316	SERVENTE COM ENCARGOS COMPLEMENTARES	H	4,2390000
COMPOSICAO	94964	CONCRETO FCK = 20MPA, TRAÇO 1:2,7:3 (CIMENTO/ AREIA MÉDIA/ BRITA 1) - PREPARO MECÂNICO COM BETONEIRA 400 L. AF_07/2016	M3	1,2130000



Ezio Ezupério Alves de Queiroz  
Engenheiro Civil  
CREA-GO 1016915195

ESTADO DA  
BAHIA

**PREFEITURA MUNICIPAL DE TABOCAS DO BREJO VELHO**



Praça Municipal, nº 86 - Centro - Fone: (0\*\*77)3657-2148 - Fax: 3657-2160  
CEP.: 47 760-000 - Tabocas do Brejo Velho - Bahia.

**ENCARGOS SOCIAIS**

CODIGO	ITEM	UND	DISCRIMINAÇÃO DOS SERVIÇOS	QUANT.	PREÇO UNITARIO	PREÇO UNITARIO COM BDI(27,57%)	VALOR TOTAL	1º MÊS	2º MÊS	3º MÊS
	<b>1</b>		<b>ENCARGOS SOCIAIS DA PLANILHA</b>							
88262	1.1	H	CARPINTEIRO DE FORMAS COM ENCARGOS COMPLEMENTARES	2,5	R\$ 20,69	R\$ 26,39	R\$ 65,99	R\$ 22,00	R\$ 22,00	R\$ 22,00
88316	1.2	H	SERVEANTE COM ENCARGOS COMPLEMENTARES	465,4985	R\$ 14,61	R\$ 18,64	R\$8.675,95	R\$ 2.891,98	R\$ 2.891,98	R\$ 2.891,98
88253	1.3	H	AUXILIAR DE TOPOGRAFO COM ENCARGOS COMPLEMENTARES	0,94445	R\$ 15,70	R\$ 20,03	R\$ 18,92	R\$ 6,31	R\$ 6,31	R\$ 6,31
88288	1.4	H	NIVELADOR COM ENCARGOS COMPLEMENTARES	0,94445	R\$ 18,50	R\$ 23,60	R\$ 22,29	R\$ 7,43	R\$ 7,43	R\$ 7,43
88597	1.5	H	DESENHISTA DETALHISTA COM ENCARGOS COMPLEMENTARES	0,75556	R\$ 42,11	R\$ 53,72	R\$ 40,59	R\$ 13,53	R\$ 13,53	R\$ 13,53
88260	1.6	H	CALCETEIRO COM ENCARGOS COMPLEMENTARES	122,108	R\$ 21,34	R\$ 27,22	R\$3.324,20	R\$ 1.108,07	R\$ 1.108,07	R\$ 1.108,07
88309	1.7	H	PEDREIRO COM ENCARGOS COMPLEMENTARES	97,5071	R\$ 20,85	R\$ 26,60	R\$2.593,53	R\$ 864,51	R\$ 864,51	R\$ 864,51
<b>TOTAL SIMPLES</b>								<b>R\$ 4.913,82</b>	<b>R\$ 4.913,82</b>	<b>R\$ 4.913,82</b>
<b>TOTAL ACUMULADO</b>								<b>R\$ 4.913,82</b>	<b>R\$ 9.827,64</b>	<b>R\$ 14.741,46</b>

  
Ezio Ezupério Alves de Queiroz  
Engenheiro Civil  
CREA-GO 1016915195



ESTADO DA BAHIA  
**PREFEITURA MUNICIPAL DE TABOCAS DO BREJO VELHO**  
 CNPJ (MF) 13.655.659/0001-28

Praça Municipal, nº 86 - Centro - Fone: (0\*\*77)3657-2148 - Fax: 3657-2160  
 CEP.: 47 760-000 - Tabocas do Brejo Velho - Bahia.

PREFEITURA MUNICIPAL DE TABOCAS DO BREJO VELHO

**OBJETO: PAVIMENTAÇÃO EM PARALELEPIPEDOS NA RUA MÉXICO**

**LOCAL: SEDE DO MUNICIPIO**

DATA: 05/08/2019

BDI

27,57%

  
 Ezio Ezupério Alves de Queiroz  
 Engenheiro Civil  
 CREA-GO 1016915195

CRONOGRAMA FISICO-FINANCEIRO						
ITEM Nº	DISCRIMINAÇÃO DO ITEM/SERVIÇO	VALOR	% DO TOTAL	1º MÊS	2º MÊS	3º MÊS
1	SERVIÇOS PREELIMINARES	R\$ 882,34	3,08	33,33%	33,33%	33,33%
				R\$ 294,11	R\$ 294,11	R\$ 294,11
2	TERRAPLENAGEM	R\$ 814,47	2,84	33,33%	33,33%	33,33%
				R\$ 271,49	R\$ 271,49	R\$ 271,49
3	PAVIMENTAÇÃO DE PARALELEPIPEDO	R\$ 20.608,79	71,86	33,33%	33,33%	33,33%
				R\$ 6.869,60	R\$ 6.869,60	R\$ 6.869,60
4	TRANSPORTE DOS PARALELEPIPEDOS	R\$ 1.555,42	5,42	33,33%	33,33%	33,33%
				R\$ 518,47	R\$ 518,47	R\$ 518,47
5	INSTALAÇÃO DE MEIO FIO	R\$ 4.446,91	15,50	33,33%	33,33%	33,33%
				R\$ 1.482,30	R\$ 1.482,30	R\$ 1.482,30
6	PLACAS DE IDENTIFICAÇÃO	R\$ 184,93	0,64	33,33%	33,33%	33,33%
				R\$ 61,64	R\$ 61,64	R\$ 61,64
6	EXECUÇÃO DE PASSEIO	R\$ 2.307,68	8,05	33,33%	33,33%	33,33%
				R\$ 769,23	R\$ 769,23	R\$ 769,23
8	LIMPEZA FINAL DA OBRA	R\$ 187,95	0,66	33,33%	33,33%	33,33%
				R\$ 62,65	R\$ 62,65	R\$ 62,65
	<b>TOTAL FINAL</b>	<b>R\$ 28.680,81</b>	<b>TOTAL SIMPLES</b>	<b>R\$ 10.329,49</b>	<b>R\$ 10.329,49</b>	<b>R\$ 10.329,49</b>
			<b>TOTAL ACUMULADO</b>	<b>R\$ 10.329,49</b>	<b>R\$ 20.658,99</b>	<b>R\$ 30.988,48</b>





**ESTADO DA BAHIA**  
**PREFEITURA MUNICIPAL DE TABOCCAS DO BREJO**  
**CNPJ (MF) 13.655.659/0001-28**

**MEMORIAL DESCRITIVO, ESPECIFICAÇÕES TÉCNICAS DOS SERVIÇOS  
E REGISTRO FOTOGRÁFICO ANTERIOR AOS SERVIÇOS DE  
PAVIMENTAÇÃO E RECUPERAÇÃO EM PARALELEPIPEDOS NA RUA  
PROJETADA 01 - ACESSO AO BAIRRO TABOQUINHA, SEDE DO  
MUNICÍPIO, TABOCCAS DO BREJO VELHO-BA**

**EZIO EZUPERIO ALVES DE QUEIROZ**  
**ENGENHEIRO CIVIL**  
**CREA 1016915195-D GO**

  
Ezio Ezuperio Alves de Queiroz  
Engenheiro Civil  
CREA-GO 1016915195

**TABOCCAS DO BREJO VELHO - BA**  
**AGOSTO DE 2019**

[www.tabocasdobrejoelho.ba.gov.br](http://www.tabocasdobrejoelho.ba.gov.br)

Praça Municipal, 86 - Centro-Fone: (77) 3657-2148-PABX FAX: (77) 3657-2160  
CEP.: 47 760-000 - Tabocas do Brejo Velho - Bahia.



Ezio Euzébio Alves de Queiroz  
Engenheiro Civil  
CREA-GO 1016915195

### **1. Introdução e Objetivo**

O presente memorial tem por objetivo estabelecer critérios e especificações de materiais a serem utilizados nos **SERVIÇOS DE PAVIMENTAÇÃO E RECUPERAÇÃO EM PARALELEPIPEDOS NA RUA PROJETADA 01 - ACESSO AO BAIRRO TABOQUINHA, SEDE DO MUNICÍPIO, TABOCAS DO BREJO VELHO-BA**, que serão implantadas conforme indicado nas planilhas orçamentárias.

### **2. Critérios de Similaridade**

Todo material empregado na execução dos serviços será de primeira qualidade, sendo rejeitados, aqueles que não se enquadrarem nas especificações fornecidas.

Serão aceitos materiais similares aos especificados desde que consultada previamente a fiscalização.

A empresa se obriga, no entanto, a demonstrar a similaridade do material proposto mediante a apresentação de laudos comprobatórios ou testes de ensaios de institutos idôneos e reconhecidos.

### **3. Normas Gerais**

Os materiais a serem empregados na obra deverão ser novos, de primeira qualidade e obedecerem ao presente memorial e as normas da ABNT no que couber e na falta destes ter suas características reconhecidas pela Fiscalização da contratante.

A execução dos serviços obedecerá rigorosamente aos projetos em sua forma, dimensão e concepção arquitetônica e ao presente memorial.

Em prazo determinado pela fiscalização, a empreiteira obriga-se a retirar do canteiro de obras os materiais porventura impugnados pela fiscalização, bem como iniciar qualquer demolição exigida, correndo por sua conta exclusiva, as despesas decorrentes das referidas demolições e reconstruções.

Fica a critério da fiscalização impugnar, mandar demolir e refazer, qualquer serviço que não obedeça às condições de projeto.

Toda e qualquer ocorrência dentro do canteiro de obras, será de total responsabilidade da empreiteira.

[www.tabocasdobrejoelho.ba.gov.br](http://www.tabocasdobrejoelho.ba.gov.br)

Praça Municipal, 86 - Centro-Fone: (77) 3657-2148-PABX FAX: (77) 3657-2160  
CEP.: 47 760-000 - Tabocas do Brejo Velho - Bahia.



Euzébio Alves de Queiroz  
Engenheiro Civil  
CREA-GO 1016915195

#### **4. Critérios de Medição**

Para medição dos serviços, é necessário a visita do engenheiro fiscal e o do Secretário de Infraestrutura para conferência dos serviços executados que procederão com a medição dos quantitativos executados e preenchimento da planilha de medição. Os serviços serão medidos em porcentagem e pagos conforme cronograma físico financeiro.

A fiscalização poderá glosar ou ordenar que se refaça qualquer serviço em desacordo com as normas e boa qualidade.

#### **5. Memorial Descritivo e Especificações Técnicas**

##### **5.1 PLACA DE OBRA EM CHAPA DE AÇO GALVANIZADO**

Refere-se a instalação e fornecimento de placa de chapa de aço galvanizado, nas dimensões padrões Caixa, com 2,5 m<sup>2</sup>, SEGUIR PADRÃO CAIXA - MANUAL DE VISUAL DE PLACAS E ADESIVO DE OBRAS (ANO 2015). Já estão inclusos sarrafos, pontaletes, pregos e concreto.

Instalar a placa em local que privilegie sua visualização.

##### **5.2 SERVICOS TOPOGRAFICOS PARA PAVIMENTACAO, INCLUSIVE NOTA DE SERVICOS, ACOMPANHAMENTO E GREIDE**

Refere-se aos serviços topográficos necessário para a correta locação e acompanhamento do projeto, greide e notas de serviço. Os serviços deverão ser auxiliados por topógrafo, auxiliar de topografia e nivelador, fazer todos as notas de serviços necessárias.

##### **5.3 REGULARIZACAO E COMPACTACAO DE SUBLEITO ATE 20 CM DE ESPESSURA**

Os serviços de regularização compreendem a execução de cortes e aterros de até 20,0 cm de espessura para nivelamento do terreno, sendo executado com o auxílio de equipamentos apropriados para o serviço após a regularização, o subleito receberá um colchão cujo material terá expansão igual ou inferior a 2%.

- Condições gerais

a) A regularização deve ser executada prévia e isoladamente da construção de outra camada do pavimento.

b) Não deve ser permitida a execução dos serviços objeto desta Norma em dias de chuva.

c) É responsabilidade da executante a proteção dos serviços e materiais contra a ação destrutiva das águas pluviais, do tráfego e de outros agentes que possam danificá-los.

[www.tabocasdobrejoelho.ba.gov.br](http://www.tabocasdobrejoelho.ba.gov.br)

Praça Municipal, 86 - Centro-Fone: (77) 3657-2148-PABX FAX: (77) 3657-2160  
CEP.: 47 760-000 - Tabocas do Brejo Velho - Bahia.



  
Ezio Ezupério Alves de Queiroz  
Engenheiro Civil  
CREA-GO 1016915195

- Execução

a) Toda a vegetação e material orgânico porventura existentes no leito da rua devem ser removidos.

b) Após a execução de cortes, aterros e adição do material necessário para atingir o greide de projeto, deve-se proceder à escarificação geral na profundidade de 20 cm, seguida de pulverização, homogeneização, umedecimento ou secagem, compactação e acabamento.

#### **5.4 ASSENTAMENTO DE GUIA (MEIO-FIO) EM TRECHO RETO, CONFECCIONADA EM CONCRETO PRÉ-FABRICADO, DIMENSÕES 100X15X13X30 CM (COMPRIMENTO X BASE INFERIOR X BASE SUPERIOR X ALTURA), PARA VIAS URBANAS (USO VIÁRIO)**

Especificações referente ao meio-fio:

- As valas para assentamento deverão ter profundidade tal que, o meio-fio fique enterrado no mínimo 5,0 cm. O fundo das valas onde serão assentados os meio-fios deverá ser regularizado e apiloado. O assentamento do meio-fio deverá ser executado após a regularização da via pública;

- O meio-fio a ser utilizado será fabricado em concreto pré-moldado no traço 1:3:6 (cimento, areia grossa e seixo lavado ou brita). Deverá ter seção retangular com dimensões de 13,0 cm na face superior e 15,0 cm na face inferior, 30 cm na altura e comprimento de 1,00 m e resistência superior ou igual a 15 MPa;

- Todo o rejuntamento do meio-fio pré-moldado deverá ser feito com argamassa de cimento e areia grossa isenta de argila, no traço 1:3.

#### **5.5 PAVIMENTO EM PARALELEPIPEDO SOBRE COLCHAO DE AREIA REJUNTADO COM ARGAMASSA DE CIMENTO E AREIA NO TRAÇO 1:3 (PEDRAS PEQUENAS 30 A 35 PECAS POR M2)**

Refere-se ao fornecimento e assentamento de pavimentação em paralelepípedo.

##### **5.5.1 Características dos Paralelepípedos**

Os paralelepípedos serão de pedra granítica ou calcária podendo, entretanto, ser utilizado outro tipo de rocha, desde que obedeçam às seguintes condições:

As rochas deverão ser de granulometria média ou fina, homogêneas, sem fendilhamentos e sem alterações, apresentando também, condições satisfatórias de dureza e tenacidade. Os ensaios e especificações mais utilizados são os seguintes:

- Resistência à compressão simples: maior do que 1.000 kg/cm<sup>2</sup>;
- Peso específico aparente: mínimo de 1.400 kg/m<sup>3</sup>;

[www.tabocasdobrejoelho.ba.gov.br](http://www.tabocasdobrejoelho.ba.gov.br)

Praça Municipal, 86 - Centro-Fone: (77) 3657-2148-PABX FAX: (77) 3657-2160  
CEP.: 47 760-000 - Tabocas do Brejo Velho - Bahia.



**ESTADO DA BAHIA**  
**PREFEITURA MUNICIPAL DE TABOCAS DO BREJO**

**CNPJ (MF) 13.655.659/0001-28**

  
Ezio Ezupário Alves de Queiroz  
Engenheiro Civil  
CREA-GO 1016915195

- Absorção de água, depois de imerso durante 48 horas: menor do que 0,5% em peso.

No que se refere à sua forma, os paralelepípedos devem apresentar faces planas, sem saliências e reentrâncias acentuadas, com maior rigor na face que deverá constituir a face exposta do pavimento.

As arestas deverão ser linhas retas e perpendiculares entre si formando, nos casos mais comuns, paralelepípedos retângulos. Em nenhum caso, as dimensões da face inferior poderão diferir da face superior em mais de 2 cm.

Dimensões:

Os paralelepípedos deverão enquadrar-se nas seguintes dimensões:

- Largura (cm): 10 a 14;
- Comprimento (cm): 16 a 22;
- Altura (cm): 10 a 14.

#### **5.5.2 Características do Material de Assentamento**

O paralelepípedo poderá ser assentado em pó de brita ou areia de rio ou cava, deverá ser constituída de partículas limpas, duras e duráveis.

O colchão de assentamento deverá ter espessura igual ou superior a 10cm.

#### **5.5.3 Características do Material de Rejuntamento**

O rejuntamento deverá ser feito com argamassa de cimento e areia, com traço de 1:3, cimento classe 32 ou 40Mpa.

#### **5.5.4 Execução do Assentamento dos Paralelepípedos**

Os paralelepípedos-guias serão assentados com espaçamento de 1,00 a 1,50 m no sentido transversal e cerca de 4,00 m no sentido longitudinal. Os demais serão entrelaçados e bem unidos, de modo que as juntas vizinhas não coincidam.

#### **5.5.5 Execução da Compactação Mecanizada**

Concluído o assentamento deverá ser feita a compactação mecanizada como o auxílio de um compactador de placas. Será executada do meio-fio para o centro da via. Qualquer irregularidade ou depressão que venha a surgir na ocasião da compactação deverá ser imediatamente corrigida para que seja restabelecido o nível normal.

[www.tabocasdobrejoelho.ba.gov.br](http://www.tabocasdobrejoelho.ba.gov.br)

Praça Municipal, 86 - Centro-Fone: (77) 3657-2148-PABX FAX: (77) 3657-2160  
CEP.: 47 760-000 - Tabocas do Brejo Velho - Bahia.



Ezio Ezirpório Alves de Queiroz  
Engenheiro Civil  
CREA-GO 1016915195

### **5.5.6 Execução do Rejuntamento**

Deverá ser executado em argamassa de cimento e areia no traço 1:3, após o assentamento e compactação das pedras com a prévia varrição da superfície por ela definida. A varrição tem por finalidade a limpeza das juntas formadas entre as pedras. A profundidade mínima das juntas será de 7,0 cm para que possa haver um perfeito rejuntamento das pedras;

Molhar as pedras antes do rejuntamento da argamassa, à medida que for sendo caldeado será exigida uma batida com malho a fim de proporcionar um melhor embreçamento das juntas e, conseqüentemente, uma melhor fixação das pedras. A argamassa utilizada no caldeamento deverá atingir uma coloração uniforme antes de ser molhada. Deverá ser rigorosamente bem traçada e executada fora da área a ser caldeada;

A qualidade das argamassas depende tanto das características dos componentes, como do preparo correto;

A mistura das argamassas no local da obra pode ser feita manualmente ou em betoneira. Nos dois casos, é recomendável misturar apenas a quantidade suficiente para 01 (uma) hora de aplicação. Este cuidado evita que a argamassa endureça ou perca a plasticidade.

### **5.6 REASSENTAMENTO DE PARALELEPIPEDO SOBRE COLCHAO DE PO DE PEDRA ESPESSURA 10CM, REJUNTADO COM ARGAMASSA TRACO 1:3 (CIMENTO E AREIA), CONSIDERANDO APROVEITAMENTO DO PARALELEPIPEDO**

Refere-se aos serviços de reassentamento de paralelepípedos na área indicada em projeto. Retirar completamente os paralelepípedos e guardar em área próxima, pois será necessário a terraplenagem na área indicada. Para assentamento seguir item 5.5.

### **5.7 EXECUÇÃO DE PASSEIO (CALÇADA) OU PISO DE CONCRETO COM CONCRETO MOLDADO IN LOCO, FEITO EM OBRA, ACABAMENTO CONVENCIONAL, NÃO ARMADO. AF\_07/2016**

Refere-se aos serviços de execução passeio de concreto com 05 cm de espessura.

O terreno deverá ser nivelado, compactado e molhado antes da concretagem, utilizar o traço de concreto fck = 20mpa, traço 1:2,7:3 (cimento/areia média/ brita 1) - preparo mecânico com betoneira 400 l.

As juntas de dilatação devem ser feitas por meio de corte com serra mármore ou ripas de madeira, com espaçamento máximo de 03 m.

[www.tabocasdobrejoelho.ba.gov.br](http://www.tabocasdobrejoelho.ba.gov.br)

Praça Municipal, 86 - Centro-Fone: (77) 3657-2148-PABX FAX: (77) 3657-2160  
CEP.: 47 760-000 - Tabocas do Brejo Velho - Bahia.



**5.8 RAMPA DE ACESSO PNE - CONFORME ESPECIFICAÇÕES DE PROJETO**

Refere-se aos serviços de construção de rampa de acesso PNE (portadores de necessidades especiais) conforme especificado em projeto. Deverá possuir duas rampas laterais com 1,8m de comprimento e uma rampa central com 2 m de comprimento, instalar o piso podotátil nas áreas indicadas em projeto.

**5.9 PISO PODOTÁTIL EXTERNO EM PMC ESP. 3CM, ASSENTADO COM ARGAMASSA (FORNECIMENTO E ASSENTAMENTO) - OBS.: PODOTÁTIL EM CONCRETO COM DIMENSÕES DE 25X25 CM, NO MESMO NÍVEL DA CALÇADA ACABADA**

Refere-se aos serviços de fornecimento e instalação de piso podotátil de concreto com dimensões laterais de 25x25cm, instalada no mesmo nível da calçada acabada.

**5.10 TRANSPORTE COM CAMINHÃO BASCULANTE DE 14 M3, EM VIA PAVIMENTADA, DMT ACIMA DE 30KM (UNIDADE: TXKM).AF\_04/2016**

Refere-se ao transporte das pedras necessárias para a pavimentação das áreas indicadas em projeto, a distância é a entre a jazida e o local a ser pavimentado. Utilizar caminhão basculante com capacidade volumétrica mínima de 06m<sup>3</sup> e carga de 12 toneladas.

**5.11 PLACA ESMALTADA PARA IDENTIFICAÇÃO NR DE RUA, DIMENSÕES 45X25CM**

Refere-se a placa esmaltada para identificação da rua, com dimensões de 45x25 cm, incluso todos os materiais para o serviço.

**5.12 LIMPEZA DE RUAS (VARRIÇÃO E REMOÇÃO DE ENTULHOS)**

Refere-se a varrição e remoção de entulho do pavimento executado, meio fio e calçadas. Deve ser utilizado vassouras, o entulho deve ser descartado em local apropriado.

  
Ezio Ezupário Alves de Queiroz  
Engenheiro Civil  
CREA-GO 1016915195

[www.tabocasdobrejoelho.ba.gov.br](http://www.tabocasdobrejoelho.ba.gov.br)

Praça Municipal, 86 - Centro-Fone: (77) 3657-2148-PABX FAX: (77) 3657-2160  
CEP.: 47 760-000 - Tabocas do Brejo Velho - Bahia.



## **6. REGISTRO FOTOGRÁFICO ANTERIOR À EXECUÇÃO DOS SERVIÇOS**

Segue fotografia tirada no dia 16 de julho de 2019:

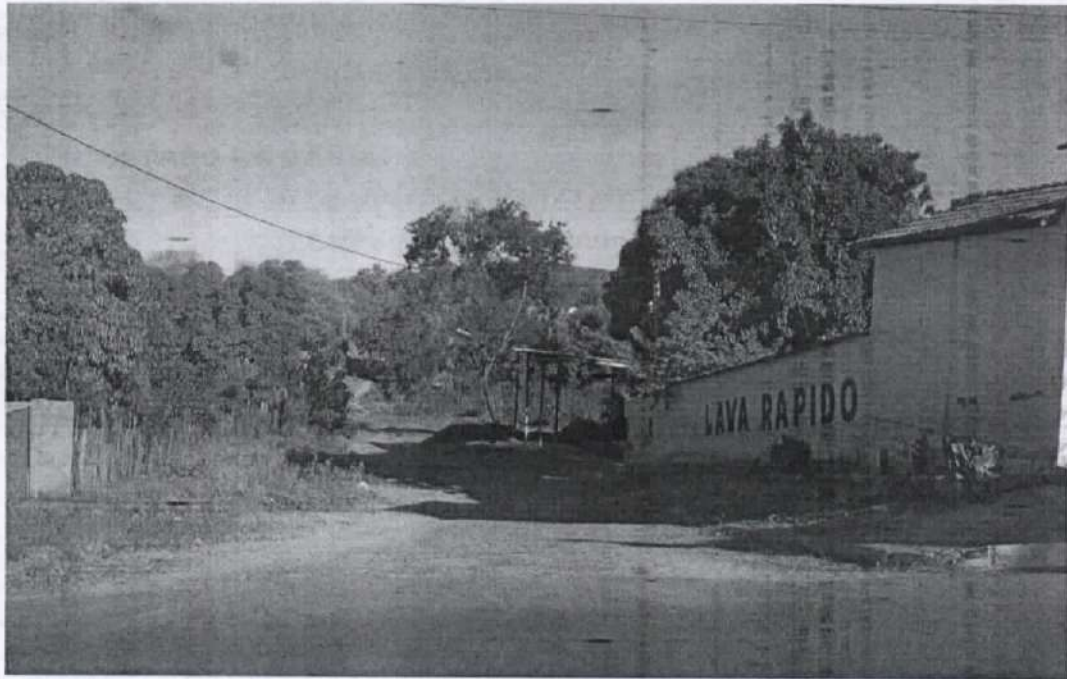

## **7. Observações Importantes**

- Todos os empreiteiros deverão por obrigação acatar as ordens da fiscalização da obra;
- Qualquer sobra de material existente por ocasião do término dos serviços deverá ser retirada imediatamente do local da obra;
- Toda e qualquer modificação que venha a surgir por ocasião dos serviços deverá ser comunicada antecipadamente a Contratante através de ofício para que sejam tomadas as medidas cabíveis;
- Antes da aplicação do paralelepípedo a ser utilizado na pavimentação a firma contratada para a execução dos serviços deverá solicitar a aprovação do mesmo, no local, pelo Eng.º Fiscal da Obra;
- Toda a areia utilizada nas argamassas deverá ser do tipo grossa, lavada, e isenta de impurezas, tais como: barro, matéria orgânica, etc;

[www.tabocasdobrejoavelho.ba.gov.br](http://www.tabocasdobrejoavelho.ba.gov.br)

Praça Municipal, 86 - Centro-Fone: (77) 3657-2148-PABX FAX: (77) 3657-2160  
CEP.: 47 760-000 - Tabocas do Brejo Velho - Bahia.





**ESTADO DA BAHIA**  
**PREFEITURA MUNICIPAL DE TABOCCAS DO BREJO**  
**CNPJ (MF) 13.655.659/0001-28**

- O meio-fio deverá ser totalmente protegido nas laterais, com aterro. O aterro a ser utilizado neste serviço será, preferencialmente, o material proveniente da escavação das valas;
- A pavimentação somente será aberta ao tráfego depois que devidamente examinada e aprovada pela fiscalização.
- A relocação e o nivelamento do eixo e das bordas devem ser executados a cada 20,00 m e devem ser nivelados os pontos no eixo, bordas e dois pontos intermediários;
- A verificação do eixo e das bordas deve ser feita durante os trabalhos de locação e nivelamento nas diversas seções correspondentes às estacas da locação;

**8. Considerações Finais**

Após a conclusão total da obra, a CONTRATADA deverá retirar todos os restos de materiais, inclusive entulhos e outros.

A obra só será dada como entregue após inspeção final da FISCALIZAÇÃO e limpeza por completo do canteiro.

**Tabocas do Brejo Velho – BA, 02 de agosto de 2019**

*Ezio Ezupério Alves de Queiroz*

Ezio Ezupério Alves de Queiroz

Engenheiro Civil

Crea 1016915195D-GO

Ezio Ezupério Alves de Queiroz  
Engenheiro Civil  
CREA-GO 1016915195

[www.tabocasdobrejovalho.ba.gov.br](http://www.tabocasdobrejovalho.ba.gov.br)

Praça Municipal, 86 - Centro-Fone: (77) 3657-2148-PABX FAX: (77) 3657-2160  
CEP.: 47 760-000 - Tabocas do Brejo Velho - Bahia.

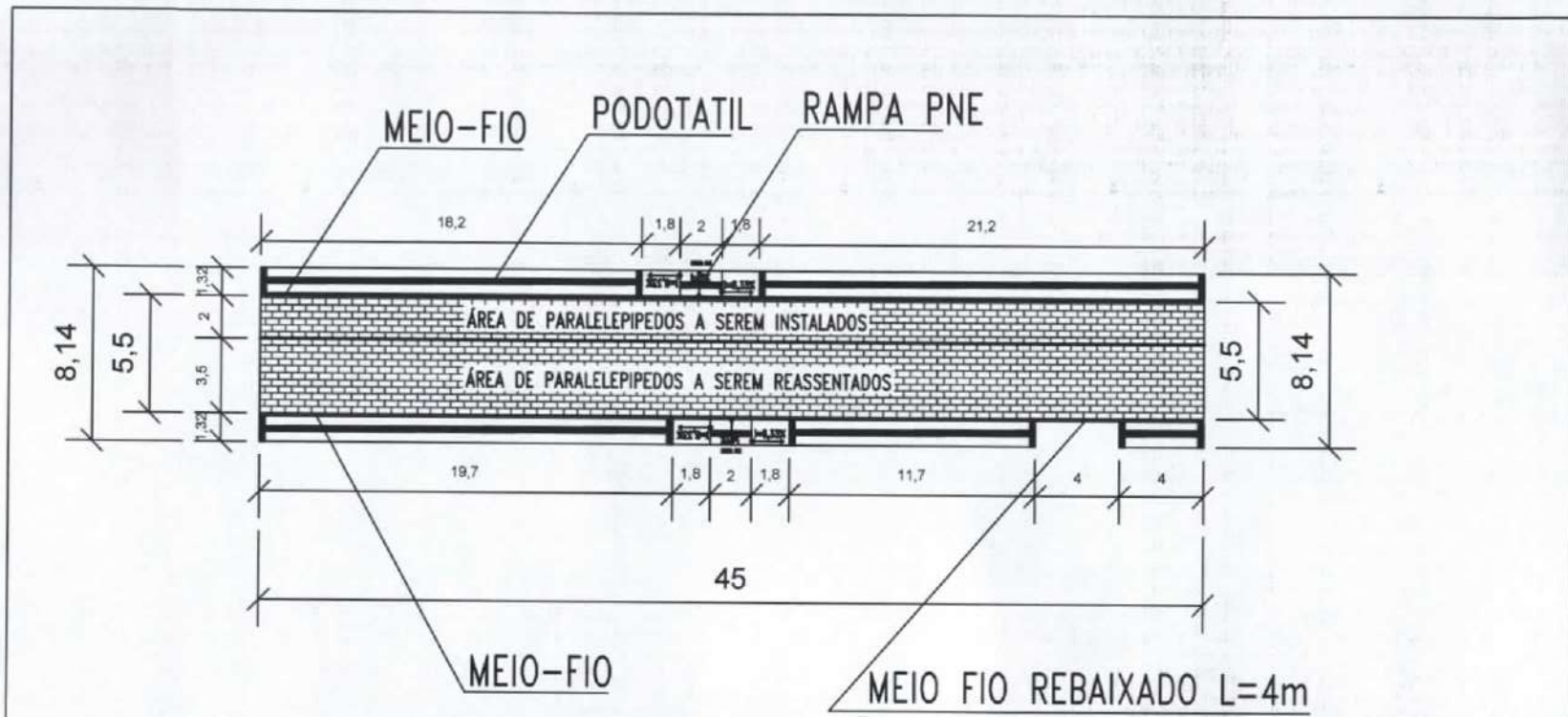

1 DETALHAMENTO DA RUA A SER PAVIMENTADA  
ESCALA INDEFINIDA

**OBSERVAÇÕES:**

- INSTALAR UMA PLACA DE IDENTIFICAÇÃO DE RUA NO INICIO E OUTRA NO FIM DA RUA, NO MURO
- A COTA 5,5m É INTERNAMENTE AS FACES DO MEIO-FIO
- NAS RAMPAS PNE O MEIO FIO DEVE SER REBAIXADO
- NO TRECHO DE MEIO FIO REBAIXADO L=4 m É PARA A ENTRADA NO LAVAJATO

Ezio Ezupério Alves de Queiroz  
Engenheiro Civil  
CREA-GO 10169151

ESTADO		BAHIA
CIDADE		TABOAS DO BREJO VELHO
ENDEREÇO		RUA PROJETADA 01 - ACESSO AO BARRIO TABOAS-BA - SEDE DO MUNICÍPIO
PROPRIETÁRIO		PREFEITURA MUNICIPAL DE TABOAS DO BREJO VELHO-BA
PREFEITO		HUMBERTO PEREIRA DA SILVA
<p>PROJETO DE PAVIMENTAÇÃO E RECONSTRUÇÃO DE PARALELEPÍEDOS NA RUA PROJETADA 01 - ACESSO AO BARRIO TABOAS-BA</p> <p>PROJETO DO PROJETO DE PAVIMENTAÇÃO CIVIL EZIO EZUPERIO ALVES DE QUEIROZ CREA 10169151-00</p>		
TÍTULO		DETALHAMENTO DA RUA A SER PAVIMENTADA
ESCALA	1/1	



ESTADO DA BAHIA  
**PREFEITURA MUNICIPAL DE TABOCCAS DO BREJO VELHO**  
 CNPJ (MF) 13.655.659/0001-28

Praça Municipal, nº 86 - Centro - Fone: (0\*\*77)3657-2148 - Fax: 3657-2160  
 CEP.: 47 760-000 - Tabocas do Brejo Velho - Bahia.

  
 Ezio Ezupério Alves de Queiroz  
 Engenheiro Civil  
 CREA-GO 1016915195

PREFEITURA MUNICIPAL DE TABOCCAS DO BREJO VELHO

TABELA SEINFRA CE- DATA DE  
 EMISSÃO 26/12/2018 - DESONERADA  
 TABELA 026.1

TABELA SINAPI BA EMISSÃO - 16/07/2019  
 REFERENCIA 16/07/2019  
 DESONERADA

TABELA ORSE ONLINE  
 MAIO/2019-1

OBJETO: PAVIMENTAÇÃO E RECUPERAÇÃO EM PARALELEPIPEDOS NA RUA PROJETA DA 01 - ACESSO AO BAIRRO TABOQUINHA  
 LOCAL: SEDE DO MUNICIPIO

OBS.: ESTE ORÇAMENTO TERÁ VALIDADE APENAS  
 ACOMPANHADO DE PROJETO E MEMORIAL DESCRITIVO  
 BDI 27,57%

DATA: 02/08/2019

PLANILHA ORÇAMENTARIA							
CODIGO SINAPI	ITEM Nº	DISCRIMINAÇÃO DO ITEM/SERVIÇO	UNIDADE	QUANTIDADE	P. UNITARIO	P. UNIT. CBDI	PREÇO FINAL
	1	<b>SERVIÇOS PRELIMINARES</b>					
74209/001	1.1	PLACA DE OBRA EM CHAPA DE AÇO GALVANIZADO(2,00X1,25M) - PADRÃO CAIXA ECONOMICA	M2	2,50	R\$ 276,66	R\$ 352,94	R\$ 882,34
	2	<b>TERRAPLENAGEM</b>					
78472	2.1	SERVICOS TOPOGRAFICOS PARA PAVIMENTAÇÃO, INCLUSIVE NOTA DE SERVIÇOS, ACOMPANHAMENTO E GREIDE	M2	366,30	R\$ 0,36	R\$ 0,46	R\$ 168,22
72961	2.2	REGULARIZAÇÃO E COMPACTAÇÃO DE SUBLEITO ATE 20 CM DE ESPESURA	M2	366,30	R\$ 1,33	R\$ 1,70	R\$ 621,49
	3	<b>PAVIMENTAÇÃO E REASSENTAMENTO DE PARALELEPIPEDO</b>					
72799	3.1	PAVIMENTO EM PARALELEPIPEDO SOBRE COLCHAO DE AREIA REJUNTADO COM ARGAMASSA DE CIMENTO E AREIA NO TRAÇO 1:3 (PEDRAS PEQUENAS 30 A 35 PECAS POR M2)	M2	90,00	R\$ 52,92	R\$ 67,51	R\$ 6.075,90
73790/004	3.2	REASSENTAMENTO DE PARALELEPIPEDO SOBRE COLCHAO DE PO DE PEDRA ESPESURA 10CM, REJUNTADO COM ARGAMASSA TRACO 1:3 (CIMENTO E AREIA), CONSIDERANDO APROVEITAMENTO DO PARALELEPIPEDO	M2	157,50	R\$ 40,54	R\$ 51,72	R\$ 8.145,41
	4	<b>TRANSPORTE DOS PARALELEPIPEDOS</b>					
93599	4.1	TRANSPORTE COM CAMINHÃO BASCULANTE DE 14 M3, EM VIA URBANA PAVIMENTADA, DMT ACIMA DE 30 KM (UNIDADE: TXKM), AF_04/2016 - DMT DE 60,7 Km (PEDREIRA DOLOMITA)	TxKm	764,82	R\$ 0,47	R\$ 0,60	R\$ 458,57
	5	<b>INSTALAÇÃO DE MEIO FIO</b>					
94273	5.1	ASSENTAMENTO DE GUIA (MEIO-FIO) EM TRECHO RETO, CONFECCIONADA EM CONCRETO PRE-FABRICADO, DIMENSÕES 100X15X13X30 CM (COMPRIMENTO X BASE INFERIOR X BASE SUPERIOR X ALTURA), PARA VIAS URBANAS (USO VIÁRIO), AF_06/2016	M	90,00	R\$ 35,57	R\$ 45,38	R\$ 4.083,90
	6	<b>EXECUÇÃO DE PASSEIO</b>					
COMP.01	6.1	EXECUÇÃO DE PASSEIO (CALÇADA) OU PISO DE CONCRETO COM CONCRETO MOLDADO IN LOCO, FEITO EM OBRA, ACABAMENTO CONVENCIONAL, NÃO ARMADO, AF_07/2016 -OBS.: CALÇADA COM 1,2 m DE LARGURA DE PISO - 1,32 M COM O MEIO-FIO	M2	64,33	R\$ 27,83	R\$ 35,50	R\$ 2.283,89
COMP.02	6.2	RAMPA DE ACESSO PNE - CONFORME ESPECIFICAÇÕES DE PROJETO PISO PODOTATIL EXTERNO EM PMC ESP. 3CM, ASSENTADO COM ARGAMASSA (FORNECIMENTO E ASSENTAMENTO) - OBS.: PODOTATIL EM CONCRETO COM DIMENSÕES DE 25X25 CM, NO MESMO NIVEL DA CALÇADA ACABADA	UNIDADE	2,00	R\$ 222,92	R\$ 284,38	R\$ 568,76
C4624-SEINFRA CE	6.3		M2	21,17	R\$ 99,63	R\$ 127,10	R\$ 2.690,66
	7	<b>PLACAS DE IDENTIFICAÇÃO</b>					
73916/002	7.1	PLACA ESMALTADA PARA IDENTIFICAÇÃO NR DE RUA, DIMENSÕES 45X25CM	UNIDADE	2,00	R\$ 72,48	R\$ 92,46	R\$ 184,93
	8	<b>LIMPEZA FINAL DA OBRA</b>					
06191/ORSE	8.1	LIMPEZA DE RUAS (VARRIÇÃO E REMOÇÃO DE ENTULHOS) - OBS.: VARRER E REMOVER OS ENTULHOS DAS CALÇADAS, MEIO FIO, PAVIMENTAÇÃO NOVA E ANTIGA	M2	366,30	R\$ 0,39	R\$ 0,50	R\$ 182,24
		<b>TOTAL FINAL</b>					R\$ 26.346,32



ESTADO DA BAHIA  
**PREFEITURA MUNICIPAL DE TABOCAS DO BREJO VELHO**  
 CNPJ (MF) 13.655.659/0001-28

Praça Municipal, nº 86 - Centro - Fone: (0\*\*77)3657-2148 - Fax: 3657-2160  
 CEP.: 47 760-000 - Tabocas do Brejo Velho - Bahia.

### CALCULO DO BDI DESONERADO

# CAIXA

Quadro de Composição do BDI 1

Grau de Sigilo  
 #PUBLICO

Nº TC/CR 0 PROPONENTE / TOMADOR  
 PREFEITURA MUNICIPAL DE TABOCAS DO BREJO VELHO-BA

OBJETO  
 PAVIMENTAÇÃO E RECUPERAÇÃO EM PARALELEPÍEDOS EM PARALELEPÍEDOS NA RUA PROJETADA 01 -ACESSO AO BAIRRO TABOQUINHA

TIPO DE OBRA DO EMPREENDIMENTO  
 Construção de Praças Urbanas, Rodovias, Ferrovias e recapeamento e pavimentação de vias urbanas

DESONERAÇÃO  
 Sim

Conforme legislação tributária municipal, definir estimativa de percentual da base de cálculo para o ISS: 70,00%  
 Sobre a base de cálculo, definir a respectiva alíquota do ISS (entre 2% e 5%): 5,00%

Itens	Siglas	% Adotado	Situação	1º Quartil	Médio	3º Quartil
Administração Central	AC	3,80%	-	3,80%	4,01%	4,67%
Seguro e Garantia	SG	0,32%	-	0,32%	0,40%	0,74%
Risco	R	0,50%	-	0,50%	0,56%	0,97%
Despesas Financeiras	DF	1,02%	-	1,02%	1,11%	1,21%
Lucro	L	6,64%	-	6,64%	7,30%	8,69%
Tributos (impostos COFINS 3%, e PIS 0,65%)	CP	3,65%	-	3,65%	3,65%	3,65%
Tributos (ISS, variável de acordo com o município)	ISS	3,50%	-	0,00%	2,50%	5,00%
Tributos (Contribuição Previdenciária sobre a Receita Bruta - 0% ou 4,5% - Desoneração)	CPRB	4,50%	OK	0,00%	4,50%	4,50%
BDI SEM desoneração (Fórmula Acórdão TCU)	BDI PAD	21,38%	OK	19,80%	20,97%	24,23%
BDI COM desoneração	BDI DES	27,57%	OK			

Os valores de BDI foram calculados com o emprego da fórmula:

$$BDI.DES = \frac{(1+AC+S+R+G)*(1+DF)*(1+L)}{(1-CP-ISS-CRPB)} - 1$$

Declaro para os devidos fins que, conforme legislação tributária municipal, a base de cálculo para Construção de Praças Urbanas, Rodovias, Ferrovias e recapeamento e pavimentação de vias urbanas, é de 70%, com a respectiva alíquota de 5%.

Ezio Eupério Alves de Queiroz  
 Engenheiro Civil  
 CREA-GO 1016915195



ESTADO DA BAHIA  
**PREFEITURA MUNICIPAL DE TABOCAS DO BREJO VELHO**  
 CNPJ (MF) 13.655.659/0001-28

Praça Municipal, nº 86 - Centro - Fone: (0\*\*77)3657-2148 - Fax: 3657-2160  
 CEP.: 47 760-000 - Tabocas do Brejo Velho - Bahia.

*Ezio Ezupério Alves de Queiroz*  
 Engenheiro Civil  
 CREA-GO 1016915195

TABELA SINAPI BA EMISSÃO - 16/07/2019  
 REFERENCIA 16/07/2019  
 DESONERADA

PREFEITURA MUNICIPAL DE TABOCAS DO BREJO VELHO

**OBJETO: PAVIMENTAÇÃO E RECUPERAÇÃO EM PARALELEPIPEDOS NA RUA PROJETADA 01 - ACESSO AO BAIRRO TABOQUINHA LOCAL: SEDE DO MUNICIPIO**

DATA: 02/08/2019

**DETALHAMENTO DAS COMPOSIÇÕES**

CODIGO	ITEM Nº	DISCRIMINAÇÃO DO ITEM/SERVIÇO	UNIDADE	QUANTIDADE	P. UNITARIO	PREÇO FINAL
COMP. 01	<b>EXECUÇÃO DE PASSEIO (CALÇADA) OU PISO DE CONCRETO COM CONCRETO MOLDADO IN LOCO, FEITO EM OBRA, ACABAMENTO CONVENCIONAL, NÃO ARMADO. AF_07/2016</b>					
NOTAS DA COMPOSIÇÃO: REFERENTE A COMPOSIÇÃO 94990 DO SINAPI TRANSFORMADA PARA M2 COM 05 CM DE ESPESSURA, CALCULO: R\$ 556,64 x 0,05 m = R\$ 27,83 POR						
94990	1	EXECUÇÃO DE PASSEIO (CALÇADA) OU PISO DE CONCRETO COM CONCRETO MOLDADO IN LOCO, FEITO EM OBRA, ACABAMENTO CONVENCIONAL, NÃO ARMADO. AF_07/2016	M3	0,05	R\$ 556,64	R\$ 27,83
<b>TOTAL FINAL POR m2</b>						<b>R\$ 27,83</b>

CODIGO	ITEM Nº	DISCRIMINAÇÃO DO ITEM/SERVIÇO	UNIDADE	QUANTIDADE	P. UNITARIO	PREÇO FINAL
COMP. 02	<b>RAMPA DE ACESSO PNE - CONFORME ESPECIFICAÇÕES DE PROJETO</b>					
NOTAS DA COMPOSIÇÃO: REFERENTE A 6,22 m2 DE PISO DE CONCRETO (2,16 m2 + 1,9 m2 + 2,16 m2) E 0,5 m2 DE PODOTATIL						
COMP.01	1	EXECUÇÃO DE PASSEIO (CALÇADA) OU PISO DE CONCRETO COM CONCRETO MOLDADO IN LOCO, FEITO EM OBRA, ACABAMENTO CONVENCIONAL, NÃO ARMADO. AF_07/2016	M2	6,22	R\$ 27,83	R\$ 173,10
C4624-SEINFRA CE	2	PISO PODOTATIL EXTERNO EM PMC ESP. 3CM, ASSENTADO COM ARGAMASSA (FORNECIMENTO E ASSENTAMENTO) - OBS.: PISO EM CONCRETO COM DIMENSÕES DE 25X25 CM, NO MESMO NIVEL DA CALÇADA ACABADA	M2	0,50	R\$ 99,63	R\$ 49,82
<b>TOTAL FINAL POR m2</b>						<b>R\$ 222,92</b>



ESTADO DA BAHIA  
**PREFEITURA MUNICIPAL DE TABOCCAS DO BREJO VELHO**  
 CNPJ (MF) 13.655.659/0001-28

Praça Municipal, nº 86 - Centro - Fone: (0\*\*77)3657-2148 - Fax: 3657-2160  
 CEP.: 47 760-000 - Tabocas do Brejo Velho - Bahia.



*Ezio Euzébio Alves de Queiroz*  
 Engenheiro Civil  
 CREA-GO 1016915195

**COMPOSIÇÃO UNITÁRIA DOS SERVIÇOS**

NÃO AFERIDA	74209-1	PLACA DE OBRA EM CHAPA DE AÇO GALVANIZADO	M2	
INSUMO	4417	SARRAFO DE MADEIRA NAO APARELHADA *2.5 X 7* CM. MACARANDUBA, ANJELIM OU EQUIVALENTE DA REGIAO	M	1.0000000
INSUMO	4491	PONTALETE DE MADEIRA NAO APARELHADA *7.5 X 7.5* CM (3 X 3 *) PINUS, MISTA OU EQUIVALENTE DA REGIAO	M	4.0000000
INSUMO	4813	PLACA DE OBRA (PARA CONSTRUCAO CIVIL) EM CHAPA GALVANIZADA *N. 22*, ADIESIVADA, DE *2.0 X 1.125* M	M2	1.0000000
INSUMO	5075	PREGO DE AÇO POLIDO COM CABECA 18 X 30 (2 3/4 X 10)	KG	0.1100000
COMPOSICAO	88262	CARFANTEIRO DE FORMAS COM ENCARGOS COMPLEMENTARES	H	1.0000000
COMPOSICAO	88316	SERVENTE COM ENCARGOS COMPLEMENTARES	H	2.0000000
COMPOSICAO	94962	CONCRETO MAGRO PARA LASTRO. TRAÇO 1:4,5:4,5 (CIMENTO/ AREIA MÉDIA/ BRITA 1) - PREPARO MECÂNICO COM BETONEIRA 400 L. AF_07/2016	M3	0.0100000

NÃO AFERIDA	78472	SERVICOS TOPOGRAFICOS PARA PAVIMENTACAO, INCLUSIVE NOTA DE SERVICOS, ACOMPANHAMENTO E GREIDE	M1	
INSUMO	6204	SARRAFO DE MADEIRA NAO APARELHADA *2.5 X 15* CM. MACARANDUBA, ANJELIM OU EQUIVALENTE DA REGIAO	M	0.0028860
COMPOSICAO	88253	AUXILIAR DE TOPOGRAFO COM ENCARGOS COMPLEMENTARES	H	0.0025000
COMPOSICAO	88288	NIVELADOR COM ENCARGOS COMPLEMENTARES	H	0.0025000
COMPOSICAO	88316	SERVENTE COM ENCARGOS COMPLEMENTARES	H	0.0075000
COMPOSICAO	88597	DESENHISTA DETALHISTA COM ENCARGOS COMPLEMENTARES	H	0.0020000
COMPOSICAO	92145	CAMINHONETE CABINE SIMPLES COM MOTOR 1.6 FLEX, CÂMBIO MANUAL, POTÊNCIA 101/104 CV, 2 PORTAS - CHP DIURNO, AF_11/2015	CHP	0.0010000

NÃO AFERIDA	72961	REGULARIZACAO E COMPACTACAO DE SUBCRITO ATE 80 CM DE ESPESURA	M2	
COMPOSICAO	5901	CAMINHÃO PIPA 10.000 L TRUCADO, PESO BRUTO TOTAL 23.000 KG, CARGA ÚTIL MÁXIMA 15.935 KG, DISTÂNCIA ENTRE EIXOS 4,8 M, POTÊNCIA 230 CV, INCLUSIVE TANQUE DE AÇO PARA TRANSPORTE DE ÁGUA - CHP DIURNO, AF_06/2014	CHP	0.0016109
COMPOSICAO	5903	CAMINHÃO PIPA 10.000 L TRUCADO, PESO BRUTO TOTAL 23.000 KG, CARGA ÚTIL MÁXIMA 15.935 KG, DISTÂNCIA ENTRE EIXOS 4,8 M, POTÊNCIA 230 CV, INCLUSIVE TANQUE DE AÇO PARA TRANSPORTE DE ÁGUA - CHI DIURNO, AF_06/2014	CHI	0.0010739
COMPOSICAO	5932	MOTONIVELADORA POTÊNCIA BÁSICA LÍQUIDA (PRIMEIRA MARCHA) 125 HP, PESO BRUTO 13032 KG, LARGURA DA LÂMINA DE 3,7 M - CHP DIURNO, AF_06/2014	CHP	0.0018525
COMPOSICAO	5934	MOTONIVELADORA POTÊNCIA BÁSICA LÍQUIDA (PRIMEIRA MARCHA) 125 HP, PESO BRUTO 13032 KG, LARGURA DA LÂMINA DE 3,7 M - CHI DIURNO, AF_06/2014	CHI	0.0008323
COMPOSICAO	7049	ROLO COMPACTADOR PE DE CARNEIRO VIBRATORIO, POTENCIA 125 HP, PESO OPERACIONAL SEM/COM LASTRO 11,95 / 13,30 T, IMPACTO DINAMICO 38,5 / 22,5 T, LARGURA DE TRABALHO 2,15 M - CHP DIURNO, AF_06/2014	CHP	0.0026849
COMPOSICAO	88316	SERVENTE COM ENCARGOS COMPLEMENTARES	H	0.0107396
COMPOSICAO	96028	TRATOR DE PNEUS COM POTÊNCIA DE 85 CV, TRACÇÃO 4X4, COM GRADE DE DISCOS ACOPLADA - CHP DIURNO, AF_02/2017	CHP	0.0013424
COMPOSICAO	96029	TRATOR DE PNEUS COM POTÊNCIA DE 85 CV, TRACÇÃO 4X4, COM GRADE DE DISCOS ACOPLADA - CHI DIURNO, AF_02/2017	CHI	0.0013424

NÃO ATERIDA	72754	PAVIMENTO EM PARALELEPÍPEDO SOBRE COELOMO DE AREIA REJUNTADO COM ARGAMASSA DE CIMENTO E AREIA NO TRÁÇO 1:3 (FERRAS FERRAS 70 A 35 FERRAS POR M2)	M2	0,6330000
INSUMO	366	AREIA FINA - POSTO JAZIDA/FORNECEDOR (RETIRODO NA JAZIDA, SEM TRANSPORTE)	M3	0,1000000
INSUMO	367	AREIA GROSSA - POSTO JAZIDA/FORNECEDOR (RETIRODO NA JAZIDA, SEM TRANSPORTE)	M3	0,1000000
INSUMO	1379	CIMENTO PORTLAND COMPOSTO CP II-32	KG	9,1100000
INSUMO	4385	PARALELEPÍPEDO GRANÍTICO OU BASALTICO, PARA PAVIMENTAÇÃO, SEM FRETE, *30 A 35* FERRAS POR M2	MIL	0,0350000
COMPOSTO	88260	CAUETEIRO COM ENCARÇOS COMPLEMENTARES	M	0,4000000
COMPOSTO	88316	SERVENTE COM ENCARÇOS COMPLEMENTARES	H	0,5100000
NÃO ATERIDA	72759/4	REACENTAMENTO DE PARALELEPÍPEDO SOBRE COELOMO DE PÓ DE FERRA ESPESURA 10CM, REJUNTADO COM ARGAMASSA TRÁÇO 1:3 (CIMENTO E AREIA), CONSIDERANDO APOSLANTAMENTO DO PARALELEPÍPEDO	M2	
INSUMO	4741	PÓ DE FERRA (POSTO FERRERIA/FORNECEDOR, SEM FRETE)	M3	0,1000000
COMPOSTO	88260	CAUETEIRO COM ENCARÇOS COMPLEMENTARES	H	0,4000000
COMPOSTO	88316	SERVENTE COM ENCARÇOS COMPLEMENTARES	H	1,3000000
COMPOSTO	88626	ARGAMASSA TRÁÇO 1:0,5:4,5 (CIMENTO, CAL E AREIA MÉDIA), PREPARO MECÂNICO COM BETONEIRA 400 L, AF_08/2014	M3	0,0200000
03.MONT.TRAN.00E/8	93599	TRANSPORTE COM CAMINHÃO BASCULANTE DE 14 M3, EM VIA URBANA PAVIMENTADA, DMT ACTMA DE 30 KM (UNIDADE: TONN), AF_04/2015	TONN	
COMPOSTO	89876	CAMISÃO BASCULANTE 14 M3 COM CAVALO MECÂNICO DE CAPACIDADE MÁXIMA DE TRACÇÃO COMBINADO DE 36000 KG, POTÊNCIA 386 CV, INCLUSIVE SEMEBOQUE COM CAÇABA METÁLICA - CH DUBRO, AF_12/2014	CHP	9,0021200
COMPOSTO	89877	CAMISÃO BASCULANTE 14 M3 COM CAVALO MECÂNICO DE CAPACIDADE MÁXIMA DE TRACÇÃO COMBINADO DE 36000 KG, POTÊNCIA 386 CV, INCLUSIVE SEMEBOQUE COM CAÇABA METÁLICA - CH DUBRO, AF_12/2014	CHI	9,0005300
03.INDIC.GUICA.011/0	94473	ACERTAMENTO DE GUIA (MEIO-FIO) EM TRÁÇO PISO, CERCIONADA EM CONCRETO PRÉ-FABRICADO, DIMENSÃO: 100X10X100 CM (COMPRIMENTO X BASE INFERIOR X BASE SUPERIOR X ALTURA), PARA VIAS URBANAS (USO VIÁRIO), AF_04/2016	M	
INSUMO	370	AREIA MÉDIA - POSTO JAZIDA/FORNECEDOR (RETIRODO NA JAZIDA, SEM TRANSPORTE)	M3	0,0075000
INSUMO	4059	MEIO-FIO OU GUIA DE CONCRETO, PRÉ-MOLDADO, COMP. 1 M, *30 X 15* 12* CM (H X L1/L2)	M	1,0050000
COMPOSTO	88309	PEREIRO COM ENCARÇOS COMPLEMENTARES	H	0,3940000
COMPOSTO	88316	SERVENTE COM ENCARÇOS COMPLEMENTARES	H	0,3940000
COMPOSTO	88629	ARGAMASSA TRÁÇO 1:3 (CIMENTO E AREIA MÉDIA), PREPARO MANUAL, AF_08/2014	M3	0,0020000
03.8838.PASE.012/6	94956	DESUMIDA DE PASSILO(CALÇADA) OU FERRADA (CONCRETO COM CONCRETO MOLDADO EM LOCO), FEITO EM GISA, LACABAMENTO CONVENCIONAL, NÃO ARMADO, AF_07/2016	M3	
INSUMO	4460	SARFAO DE MADEIRA NÃO APARELHADA *2,5 X 10 CM, MACANALUBA, ANGELIM OU EQUIVALENTE DA REGIÃO	M	2,5000000
INSUMO	4517	SARFAO DE MADEIRA NÃO APARELHADA *2,5 X 7,5* CM (1 X 3 * 1) PINUS MISTA OU EQUIVALENTE DA REGIÃO	M	2,0000000
COMPOSTO	88262	CAMINHÃO DE FORMAS COM ENCARÇOS COMPLEMENTARES	H	2,2500000
COMPOSTO	88309	PEREIRO COM ENCARÇOS COMPLEMENTARES	H	1,9830000
COMPOSTO	88316	SERVENTE COM ENCARÇOS COMPLEMENTARES	H	4,2390000
COMPOSTO	94964	CONCRETO FOC - 206A, TRÁÇO 1:2:7:3 (CIMENTO/ AREIA MÉDIA/ BRITA 1) - PREPARO MECÂNICO COM BETONEIRA 400 L, AF_07/2016	M3	1,2130000

MÃO AFERIDA	75016/2	PLACA ESQUILTA PARA IDENTIFICAÇÃO DE RUA, DIMENSÕES 45X25CM	DN	4,0000000
INSENO	11950	FICHA DE NOTAS SEM ABA 36, COM INCRUSTADO DE 4,20 X 40 MM EM AÇO INOXADO COM RODA BORBUBA, CABEÇA CUNTA E FENDA PHILLIPS	DN	1,0000000
INSENO	13521	PLACA DE AÇO ESQUILTA PARA IDENTIFICAÇÃO DE RUA, *45 CM X 20* CM	DN	1,0000000
COMPOSIÇÃO	88316	SERVENTE COM ENCARGOS COMPLEMENTARES	H	0,4000000

**Composição de Preço do Serviço**

Código		Descrição do Serviço		Unidade		Valor Total	
06191/ORSE		Limpeza de ruas (varrição e remoção de entulhos)		m²		0,33	
<b>Composição de Preço</b>							
Código	Descrição da Composição	Unid	Quant	Custo Unit.	Custo Total	Unid	Custo Total
M 06111/SINAPI	Servente de obras	h	0,0278	4,54	0,12		
M 05973/ORSE	Transporte local com caminhão basculante de 10m³, em rodovia pavimentada (conservação) de unidade=1,56/m²	56m	0,0626	0,86	0,05		
M 10549/ORSE	Encargos Complementares - Servente	h	0,0278	2,94	0,08		
<b>Equipamento</b>		<b>Mão-de-Obra</b>	<b>Tercleiros</b>				
0,06	0,13	0,14	0,01				
<b>Relação Detalhada de Insumos</b>							
Código	Descrição do insumo	Unid	Quant	Custo Unit.	Custo Total	Unid	Custo Total
M 00138/ORSE	Almoo (Participação do empregador)	un	0,0028	10,00	0,03		
M 12893/SINAPI	Bota de segurança com biqueira de aço e colarinho acolchoado	par	0	38,73	0,00		
E 02450/ORSE	Caminhão basic. 15.00/10.0m3 ( m. benz lk 1418 -170.0kw ou equivalente)	h	0	62,50	0,06		
M 12894/SINAPI	Cabeceira chova em pvc com formo de poliester, com capuz (amarela ou azul)	un	0	10,49	0,00		
M 12895/SINAPI	Cabeceira de segurança aba frontal com suspensão de polietileno, sem jugular (class b)	un	0	8,07	0,00		
M 02711/SINAPI	Caminho de mão de aço capacidade 30 a 60 l, pneu com câmara	un	0,0001	125,00	0,00		
M 10492/ORSE	Cesta Básica	CJ	0	140,00	0,01		
S 10517/ORSE	Exames admissionais/demissionais (checkup)	par	0	300,00	0,00		
M 00941/ORSE	Fardamento	un	0,0001	76,49	0,00		
M 04376/SINAPI	Furadeira 1 kg com cabo	un	0	7,26	0,00		
M 01631/ORSE	Óculos de segurança	un	0	15,80	0,00		
M 10788/ORSE	P4 quadrado	pr	0	3,90	0,00		
M 10596/ORSE	Protetor auricular	un	0	17,45	0,00		
M 10599/ORSE	Protetor solar fca 30 com 120ml	un	0,0001	35,90	0,00		
S 10761/ORSE	Refeição - café da manhã ( café com leite e dois pães com manteiga)	un	0,0028	4,50	0,01		
S 10362/ORSE	Seguro de vida e acidente em grupo	un	0,0001	12,54	0,00		
P 06111/SINAPI	Servente de obras	h	0,0279	9,75	0,27		
M 04728/ORSE	Talhadore chata 10"	un	0	9,45	0,00		
M 02378/ORSE	Viã transporte	un	0,0026	4,00	0,01		

  
**Ezio Espirito Alves de Queiroz**  
 Engenheiros Civis  
 CRCA-GO 1016915195

**C4624 - PISO PODOTÁTIL EXTERNO EM PMC ESP. 3CM, ASSENTADO COM ARGAMASSA (FORNECIMENTO E ASSENTAMENTO) - M2**

MAO DE OBRA	Unidade	Coefficiente	Preço	Total
11328 LADRILHISTA	H	1,6000	17,8300	28,5280
12543 SERVENTE	H	1,2500	13,2100	16,5125
			<b>Total</b>	<b>45,0405</b>

MATERIAIS	Unidade	Coefficiente	Preço	Total
10109 AREA MEDIA	M3	0,0182	51,0000	0,9282
10441 CAL HIDRATADA	KG	2,7300	1,1000	3,0030
10605 CIMENTO PORTLAND	KG	2,8000	0,4600	1,2880
18623 PISO TÁTIL ALERTA OU DIRECIONAL EM PMC (CONCRETO) ESP. 3cm	M2	1,1000	44,8800	49,3680
			<b>Total</b>	<b>54,9872</b>

<b>Total Simples:</b>	99,63
<b>Encargos Sociais:</b>	INCLUSO



Valor BDI:	0,00
Valor Geral:	99,63



Engenheiro Alves de Queiroz  
Engenheiro Civil  
CREA-GO 1016915195

ESTADO DA  
BAHIA



**PREFEITURA MUNICIPAL DE TABOCAS DO BREJO VELHO**

Praça Municipal, nº 86 - Centro - Fone: (0\*\*77)3657-2148 - Fax: 3657-2160  
CEP.: 47 760-000 - Tabocas do Brejo Velho - Bahia.

**ENCARGOS SOCIAIS**

CODIGO	ITEM	UND	DISCRIMINAÇÃO DOS SERVIÇOS	QUANT.	PREÇO UNITARIO	PREÇO UNITARIO COM BDI(27,57%)	VALOR TOTAL	1º MÊS	2º MÊS	3º MÊS
	<b>1</b>		<b>ENCARGOS SOCIAIS DA PLANILHA</b>							
88262	1.1	H	CARPINTEIRO DE FORMAS COM ENCARGOS COMPLEMENTARES	9,756424	R\$ 20,69	R\$ 26,39	R\$ 257,51	R\$ 85,84	R\$ 85,84	R\$ 85,84
88316	1.2	H	SERVENTE COM ENCARGOS COMPLEMENTARES	384,8715	R\$ 14,61	R\$ 18,64	R\$7.173,23	R\$ 2.391,08	R\$ 2.391,08	R\$ 2.391,08
88253	1.3	H	AUXILIAR DE TOPOGRAFO COM ENCARGOS COMPLEMENTARES	0,91575	R\$ 15,70	R\$ 20,03	R\$ 18,34	R\$ 6,11	R\$ 6,11	R\$ 6,11
88288	1.3	H	NIVELADOR COM ENCARGOS COMPLEMENTARES	0,91575	R\$ 18,50	R\$ 23,60	R\$ 21,61	R\$ 7,20	R\$ 7,20	R\$ 7,20
88597	1.3	H	DESENHISTA DETALHISTA COM ENCARGOS COMPLEMENTARES	0,7326	R\$ 42,11	R\$ 53,72	R\$ 39,36	R\$ 13,12	R\$ 13,12	R\$ 13,12
88260	1.3	H	CALCETEIRO COM ENCARGOS COMPLEMENTARES	99	R\$ 21,34	R\$ 27,22	R\$2.695,12	R\$ 898,37	R\$ 898,37	R\$ 898,37
88309	1.3	H	PEDREIRO COM ENCARGOS COMPLEMENTARES	41,83832	R\$ 20,85	R\$ 26,60	R\$1.112,83	R\$ 370,94	R\$ 370,94	R\$ 370,94
11328	1.3	H	LADRILHISTA	33,872	R\$ 17,83	R\$ 22,75	R\$ 770,44	R\$ 256,81	R\$ 256,81	R\$ 256,81
<b>TOTAL SIMPLES</b>								<b>R\$ 4.029,48</b>	<b>R\$ 4.029,48</b>	<b>R\$ 4.029,48</b>
<b>TOTAL ACUMULADO</b>								<b>R\$ 4.029,48</b>	<b>R\$ 8.058,96</b>	<b>R\$ 12.088,44</b>

Ezio Euzébio Alves de Queiroz  
Engenheiro Civil  
CREA-GO 1016915195



ESTADO DA BAHIA  
**PREFEITURA MUNICIPAL DE TABOCCAS DO BREJO VELHO**

CNPJ (MF) 13.655.659/0001-28

Praça Municipal, nº 86 - Centro - Fone: (0\*\*77)3657-2148 - Fax: 3657-2160  
CEP.: 47 760-000 - Tabocas do Brejo Velho - Bahia.

  
Ezió Ezupério Alves de Queiroz  
Engenheiro Civil  
CREA-GO 1016915195

PREFEITURA MUNICIPAL DE TABOCCAS DO BREJO VELHO

OBJETO: PAVIMENTAÇÃO E RECUPERAÇÃO EM PARALELEPIPEDOS NA RUA PROJETADA 01 - ACESSO AO BAIRRO TABOQUINHA  
LOCAL: SEDE DO MUNICÍPIO

DATA: 02/08/2019

BDI

27,57%

**CRONOGRAMA FISICO-FINANCEIRO**

ITEM Nº	DISCRIMINAÇÃO DO ITEM/SERVIÇO	VALOR	% DO TOTAL	1º MÊS	2º MÊS	3º MÊS
1	SERVIÇOS PREELIMINARES	R\$ 882,34	3,35	33,33%	33,33%	33,33%
				R\$ 294,11	R\$ 294,11	R\$ 294,11
2	TERRAPLENAGEM	R\$ 789,72	3,00	33,33%	33,33%	33,33%
				R\$ 263,24	R\$ 263,24	R\$ 263,24
3	PAVIMENTAÇÃO E REASSENTAMENTO DE PARALELEPIPEDO	R\$ 14.221,31	53,98	33,33%	33,33%	33,33%
				R\$ 4.740,44	R\$ 4.740,44	R\$ 4.740,44
4	TRANSPORTE DOS PARALELEPIPEDOS	R\$ 458,57	1,74	33,33%	33,33%	33,33%
				R\$ 152,86	R\$ 152,86	R\$ 152,86
5	INSTALAÇÃO DE MEIO FIO	R\$ 4.083,90	15,50	33,33%	33,33%	33,33%
				R\$ 1.361,30	R\$ 1.361,30	R\$ 1.361,30
6	EXECUÇÃO DE PASSEIO	R\$ 5.543,31	21,04	33,33%	33,33%	33,33%
				R\$ 1.847,77	R\$ 1.847,77	R\$ 1.847,77
7	PLACAS DE IDENTIFICAÇÃO	R\$ 184,93	0,70	33,33%	33,33%	33,33%
				R\$ 61,64	R\$ 61,64	R\$ 61,64
8	LIMPEZA FINAL DA OBRA	R\$ 182,24	0,69	33,33%	33,33%	33,33%
				R\$ 60,75	R\$ 60,75	R\$ 60,75
	<b>TOTAL FINAL</b>	<b>R\$ 26.346,32</b>		<b>TOTAL SIMPLES</b>	<b>R\$ 8.782,11</b>	<b>R\$ 8.782,11</b>
				<b>TOTAL ACUMULADO</b>	<b>R\$ 8.782,11</b>	<b>R\$ 17.564,21</b>
					<b>R\$ 26.346,32</b>	



ESTADO DA BAHIA  
**PREFEITURA MUNICIPAL DE TABOCCAS DO BREJO VELHO**

CNPJ (MF) 13.655.659/0001-28

Praça Municipal, nº 86 - Centro - Fone: (0\*\*77)3657-2148 - Fax: 3657-2160  
 CEP.: 47 760-000 - Tabocas do Brejo Velho - Bahia.

Engenheiro Civil  
 CREA-GO 1016915195

**PREFEITURA MUNICIPAL DE TABOCCAS DO BREJO VELHO**

ASSUNTO: PAVIMENTO EM PARALELEPIPEDOS NA RUA MÉXICO, PROJETADA 01, COMPLEMENTO DA PRAÇA MUNICIPAL E AO REDOR DA IGREJA DO POVOADO JUAZEIRO

LOCAL: SEDE E POVOADO DE JUAZEIRO

DATA: 05/08/2019

<b>QUADRO RESUMO DOS VALORES DE CADA LOCALIDADE</b>		
<b>ITEM Nº</b>	<b>DISCRIMINAÇÃO DO ITEM</b>	<b>PREÇO FINAL</b>
1	PAVIMENTAÇÃO EM PARALELEPIPEDOS NA RUA COMPLEMENTO DA PRAÇA MUNICIPAL	R\$ 34.881,38
2	PAVIMENTAÇÃO EM PARALELEPIPEDOS NA RUA MÉXICO	R\$ 30.988,48
3	PAVIMENTAÇÃO E RECUPERAÇÃO EM PARALELEPIPEDOS NA RUA PROJETADA 01- ACESSO AO BAIRRO TABOQUINHA	R\$ 26.346,32
4	PAVIMENTAÇÃO EM PARALELEPIPEDOS AO REDOR DA IGREJA DO POVOADO JUAZEIRO	R\$ 32.884,90
<b>VALOR TOTAL</b>		<b>R\$ 125.101,08</b>

## MEMORIAL DESCRITIVO

**OBRA: MELHORIA DE ESTRADA VICINAL**  
**PROPRIETÁRIO (A): PREFEITURA MUNICIPAL DE TABOCA DO VELHO BREJO**  
**ENDEREÇO: ESTRADAS DE TABOCAS – DISTRITO DE MARIQUITA**  
**DATA: 27/08/2019**

### **1.0 – MOVIMENTAÇÃO DE TERRA/TUBO DE CONCRETO/PAVIMENTAÇÃO ASFALTICA:**

1.1 – Será feito uma escavação mecanizada com equipamento hidráulica sobre esteira, equipada, nas laterais da serra do portal para o alargamento da estrada e também para o assentamento dos tubos de concreto para escoamento das águas pluviais. Após a escavação para assentamento os tubos de concreto, será executado um piso de concreto magro antes do seu assentamento, para depois ser realizado o aterro compactado de base ou sub-base com material melhorado para depois receber o pavimento com aplicação de concreto betuminoso usinado a quente (CBUQ), Binder, esp 5,0 cm. Nas cabeceiras dos tubos de concreto será construído parede com alvenaria estrutural de bloco cerâmico para sua proteção .

Anselmo Ricardo Mineiro Teixeira  
Engº Civil – Crea: 24.833/D-BA



ESTADO DA BAHIA  
**PREFEITURA MUNICIPAL DE TABOCAS DO BREJO VELHO**  
 CNPJ (MF) 13.655.659/0001-28

Praca Municipal, nº 86 - Centro - Fone: (0\*\*77)3657-2148 - Fax: 3657-2160  
 CEP.: 47 760-000 - Tabocas do Brejo Velho - Bahia.

PREFEITURA MUNICIPAL DE TABOCAS DO BREJO VELHO

ASSUNTO: SERVIÇOS DE MELHORIAS DE ESTRADA VICINAL  
 LOCAL: ESTRADA DE TABOCAS- DISTRITO DE MARIQUITA  
 DATA: 27/08/2019

TABELA SINAPI BA EMISSÃO - 15/04/2019  
 REFERENCIA 13/04/2019  
 DESONERADA

OBS.: ESTE ORÇAMENTO TERÁ VALIDADE APENAS  
 ACOMPANHADO DE PROJETO E MEMORIAL DESCRITIVO  
 BDI 26,63%

**PLANILHA ORÇAMENTARIA**

CODIGO SINAPI	ITEM Nº	DISCRIMINAÇÃO DO ITEM/SERVIÇO	UNIDADE	QUANTIDADE	P. UNITARIO	P. UNIT. C/BDI	PREÇO FINAL
	1	<b>TERRAPLENAGEM</b>					
96620	1.1	LASTRO DE CONCRETO MAGRO, APLICADO EM PISO OU RADIER	m3	4,16	R\$ 431,47	R\$ 546,37	<b>R\$ 2.272,90</b>
92216	1.2	TUBO DE CONCRETO P/REDES COLETORAS DE ÁGUA PLUVIAIS D=1000 M, JUNTA RÍGIDA INSTALADO	ml	18,00	R\$ 464,89	R\$ 588,69	<b>R\$ 10.596,42</b>
93360	1.3	REATERRO MECANIZADO DE VALA COM RETROESCAVADEIRA	m3	64,00	R\$ 18,82	R\$ 23,83	<b>R\$ 1.525,23</b>
96389	1.4	EXECUÇÃO E COMPACTAÇÃO DE BASE E OU SUB BASE COM MATERIAL MELHORADO	m3	64,00	R\$ 35,00	R\$ 44,32	<b>R\$ 2.836,51</b>
89313	1.5	ALVENARIA ESTRUTURAL DE BLOCO CERAMICO (14X19X19) ESP: 14 CM	m2	32,00	R\$ 68,67	R\$ 86,96	<b>R\$ 2.782,62</b>
cotação	1.6	ESCAVAÇÃO HIDRAULICA SOBRE ESTEIRA, EQUIPADA ( escavaçã da serra portal)	H	80,00	R\$ 190,00	R\$ 240,60	<b>R\$ 19.247,76</b>
cotação	1.7	ESCAVAÇÃO HIDRAULICA SOBRE ESTEIRA, EQUIPADA( escavação para assentamento de manilha)	H	36,00	R\$ 190,00	R\$ 240,60	<b>R\$ 8.661,49</b>
95995	1.8	CONSTRUÇÃO DE PAVIMENTO COM APLICAÇÃO DE CONCRETO BETUMINOSO USINADO A QUENTE (CBUQ), BINDER, ESP 5.0 CM, EXCLUSIVE TRANSPORTE	m3	2,40	R\$ 790,00	R\$ 1.000,38	<b>R\$ 2.400,90</b>
cotação	1.9	CAMINHÃO BASCULANTE DE 10 M3 DE MASSA ASFALTICA PARA PAVIMENTAÇÃO URBANA	m3xkm	240,000	R\$ 5,00	R\$ 6,33	<b>R\$ 1.519,56</b>
<b>TOTAL FINAL</b>							<b>R\$ 51.843,40</b>



ESTADO DA BAHIA  
**PREFEITURA MUNICIPAL DE TABOCAS DO BREJO VELHO**  
 CNPJ (MF) 13.655.659/0001-28

Praça Municipal, nº 86 - Centro - Fone: (0\*\*77)3657-2148 - Fax: 3657-2160  
 CEP.: 47 760-000 - Tabocas do Brejo Velho - Bahia.

### CALCULO DO BDI DESONERADO

# CAIXA

Quadro de Composição do BDI 1

Grau de Sigilo  
 #PUBLICO

Nº TC/CR 0	PROPONENTE / TOMADOR PREFEITURA MUNICIPAL DE TABOCAS DO BREJO VELHO-BA
OBJETO CONSTRUÇÃO DE MURO PINTADO, COM PORTÃO, NA ESCOLA MUNICIPAL POLICARPO LOPES PITÃO - VAZANTE I	
TIPO DE OBRA DO EMPREENDIMENTO Construção e Reforma de Edifícios	DESONERAÇÃO Sim
Conforme legislação tributária municipal, definir estimativa de percentual da base de cálculo para o ISS:	70,00%
Sobre a base de cálculo, definir a respectiva alíquota do ISS (entre 2% e 5%):	5,00%

Itens	Siglas	% Adotado	Situação	1º Quartil	Médio	3º Quartil
Administração Central	AC	3,00%	-	3,00%	4,00%	5,50%
Seguro e Garantia	SG	0,80%	-	0,80%	0,80%	1,00%
Risco	R	0,97%	-	0,97%	1,27%	1,27%
Despesas Financeiras	DF	0,59%	-	0,59%	1,23%	1,39%
Lucro	L	6,16%	-	6,16%	7,40%	8,96%
Tributos (impostos COFINS 3% e PIS 0,65%)	CP	3,65%	-	3,65%	3,65%	3,65%
Tributos (ISS, variável de acordo com o município)	ISS	3,50%	-	0,00%	2,50%	5,00%
Tributos (Contribuição Previdenciária sobre a Receita Bruta - 0% ou 4,5% - Desoneração)	CPRB	4,50%	OK	0,00%	4,50%	4,50%
BDI SEM desoneração (Fórmula Acórdão TCU)	BDI PAD	20,50%	OK	20,34%	22,12%	25,00%
<b>BDI COM desoneração</b>	<b>BDI DES</b>	<b>26,63%</b>	<b>OK</b>			

Os valores de BDI foram calculados com o emprego da fórmula:

$$BDI_{DES} = \frac{(1+AC+S+R+G)*(1+DF)*(1+L)}{(1-CP-ISS-CRFB)} - 1$$

Declaro para os devidos fins que, conforme legislação tributária municipal, a base de cálculo para Construção e Reforma de Edifícios, é de 70%, com a respectiva alíquota de 5%.



ESTADO DA BAHIA

**PREFEITURA MUNICIPAL DE TABOÇAS DO BREJO VELHO**

CNPJ (MF) 13.655.659/0001-28

www.tabocasdobrejoelho.ba.gov.br

Praça Municipal, nº 86 - Centro - Fone: (77)3657-2148 - Fax: 3657-2160

CEP.: 47 760-000

- Tabocas do Brejo Velho

- Bahia.

ESTADO DA BAHIA

**PREFEITURA MUNICIPAL DE TABOÇAS DO BREJO VELHO**

CNPJ (MF) 13.655.659/0001-28

Praça Municipal, nº 86 - Centro - Fone: (77)3657-2148 - Fax: 3657-2160  
Tabocas do Brejo Velho - Bahia.TABELA SINAPI BA EMISSÃO - 13/03/2019  
REFERENCIA 13/03/2019**DESONERADA****COMPOSIÇÃO UNITÁRIA DOS SERVIÇOS**

TIPO	CODIGO	DESCRIÇÃO DO ITEM OU SERVIÇO	UNIDADE	QUANTIDADE
01-FIES-LAST.002/0	96620	LASTRO DE CONCRETO MARRÓ, APLICADO EM PISOS (3) RADIESS, AF_06/2017	M3	
COMPOSICAO	88309	PEDREIRO COM ENCARGOS COMPLEMENTARES	H	5.4370000
COMPOSICAO	88316	SERVENTE COM ENCARGOS COMPLEMENTARES	H	1.4630000
COMPOSICAO	94968	CONCRETO MARRÓ PARA LASTRO, TRAÇO 1:4,5:4,5 (CIMENTO/ AREIA MÉDIA/ BRITA 1) - PREPARO MECÂNICO COM BETONEIRA 600 L. AF_07/2016	M3	1.1300000
03-ASTU.COMC.000/0	92216	TUBO DE CONCRETO PARA REDES COLETORAS DE ÁGUAS FLUVIAIS, DIÂMETRO DE 1000 MM, JUNTA RIGIDA, INSTALADO EM LOCAL COM BAIXO NÍVEL DE INTERFERÊNCIAS - FORNECIMENTO E ASSENTAMENTO. AF_12/2015	M	
COMPOSICAO	5631	ESCAVADEIRA HIDRÁULICA SOBRE ESTEIRAS, CAÇAMBA 0,80 M3, PESO OPERACIONAL 17 T, POTENCIA BRUTA 111 HP - CHP DIURNO. AF_06/2014	CHP	0,1670000
COMPOSICAO	5632	ESCAVADEIRA HIDRÁULICA SOBRE ESTEIRAS, CAÇAMBA 0,80 M3, PESO OPERACIONAL 17 T, POTENCIA BRUTA 111 HP - CHI DIURNO. AF_06/2014	CHI	0,3520000
INSUMO	7753	TUBO CONCRETO ARMADO, CLASSE PA-1, PB, EM 1000 MM, PARA ÁGUAS FLUVIAIS (NBR 8890)	M	1,0300000
COMPOSICAO	88246	ASSENTADOR DE TUBOS COM ENCARGOS COMPLEMENTARES	H	0,7870000
COMPOSICAO	88316	SERVENTE COM ENCARGOS COMPLEMENTARES	H	1,5740000
COMPOSICAO	88629	ARGAMASSA TRAÇO 1:3 (CIMENTO E AREIA MÉDIA). PREPARO MANUAL. AF_06/2014	M3	0,0280000
01-MOVT.REVA.001/0	93360	PERTEIRO MECANIZADO DE VALA COM ESCAVADEIRA HIDRÁULICA (CAPACIDADE DA CAÇAMBA: 0,8 M³ / POTÊNCIA: 111 HP), LARGURA DE 1,5 A 2,5 M, PROFUNDIDADE ATÉ 1,5 M, COM SOLO DE 1ª CATEGORIA EM LOCAIS COM ALTO NÍVEL DE INTERFERÊNCIA. AF_04/2016	M3	
COMPOSICAO	5631	ESCAVADEIRA HIDRÁULICA SOBRE ESTEIRAS, CAÇAMBA 0,80 M3, PESO OPERACIONAL 17 T, POTENCIA BRUTA 111 HP - CHP DIURNO. AF_06/2014	CHP	0,0430000
COMPOSICAO	5632	ESCAVADEIRA HIDRÁULICA SOBRE ESTEIRAS, CAÇAMBA 0,80 M3, PESO OPERACIONAL 17 T, POTENCIA BRUTA 111 HP - CHI DIURNO. AF_06/2014	CHI	0,0570000
COMPOSICAO	88316	SERVENTE COM ENCARGOS COMPLEMENTARES	H	0,0450000
COMPOSICAO	91533	COMPACTADOR DE SOLOS DE PERCUSSÃO (SOQUETE) COM MOTOR A GASOLINA 4 TEMPOS, POTÊNCIA 4 CV - CHP DIURNO. AF_06/2015	CHP	0,0940000
COMPOSICAO	91534	COMPACTADOR DE SOLOS DE PERCUSSÃO (SOQUETE) COM MOTOR A GASOLINA 4 TEMPOS, POTÊNCIA 4 CV - CHI DIURNO. AF_06/2015	CHI	0,0870000
COMPOSICAO	95606	UMTIFICAÇÃO DE MATERIAL PARA VALAS COM CAMINHÃO PIPA 10000L. AF_11/2016	M3	1,0000000
01-PARE.AECE.016/0	09313	ALVAREJÁ ESTRUTURAL DE BLOCOS CERÂMICOS (14019X29) (ESPESURA DE 14 CM), PARA PAREDES COM ÁREA LIGADA MAIOR OU IGUAL A 8M², COM VÁOS, UTILIZANDO COLHER DE PEDREIRO E ARGAMASSA DE ASSENTAMENTO COM PREPARO MANUAL. AF_12/2014	M2	
INSUMO	34547	TELA DE AÇO SOLDADA GALVANIZADA/ZINCOADA PARA ALVAREJIA, F10 D = 1,20 A 1,70= MM, MALHA 15 X 15 MM. (C X L) = 50 X 12* CM	M	0,3950000
INSUMO	34506	BLOCO ESTRUTURAL CERÂMICO 14 X 19 X 29 CM, 6,0 MPA (NBR 15270)	UN	13,7600000

22,61792  
26,69414,166  
100,736

2,88





ESTADO DA BAHIA

**PREFEITURA MUNICIPAL DE TABOCCAS DO BREJO VELHO**

CNPJ (MF) 13.655.659/0001-28

[www.tabocasdobrejovalho.ba.gov.br](http://www.tabocasdobrejovalho.ba.gov.br)

Praça Municipal, 86-Centro-Fone: (77)3657-2148-PABX Fax: 3657-2160

CEP.: 47 760-000

Tabocas do Brejo Velho - Bahia.

40  
50,4

INSUMO	34649	CARILETA ESTRUTURAL CERAMICA. 14 X 19 X 29 CM. 6,0 MPA (NBR 15270)	UN	2.8000000
INSUMO	34788	MEIO BLOCO ESTRUTURAL CERAMICO 14 X 19 X 14 CM. 6,0 MPA (NBR 15270)	UN	1.4000000
COMPOSITICO	87367	ARGAMASSA TRACO 1:1:6 (CIMENTO, CAL E AREIA MEDIA) PARA EMBOÇO-MASSA ÚNICA-ASSENTAMENTO DE ALVENARIA DE VEDAÇÃO. PREPARO MANUAL. AF_06/2014	M3	0.0200000
COMPOSITICO	88309	FEIPEIRO COM ENCARÇOS COMPLEMENTARES	H	1.2500000
COMPOSITICO	88316	SERVIENTE COM ENCARÇOS COMPLEMENTARES	H	0.6300000
03.PAVI. ASFT 009/0	95595	CONSTRUÇÃO DE PAVIMENTO COM APLICAÇÃO DE CONCRETO BETUMINOSO USUÁRIO A QUENTE (CIBU). CAMADA DE ROLAMENTO, COM ESPESURA DE 5,0 CM - EXCLUSIVE TRANSPORTE. AF_03/2017	M2	
INSUMO	1518	CONCRETO BETUMINOSO USUÁRIO A QUENTE (CIBU) PARA PAVIMENTAÇÃO ASFALTICA. PADRAO DNIT. FAIXA C, COM CAP 50/70 - AQUISIÇÃO POSTO USINA	T	2.5548000
COMPOSITICO	5835	VIBROCARRODORA DE ASFALTO SOBRE ESTEIRAS. LARGURA DE PAVIMENTAÇÃO 1,90 M A 5,30 M. POTÊNCIA 105 HP CAPACIDADE 450 T/H - CHP DIURNO. AF_11/2014	CHP	0.0464000
COMPOSITICO	5837	VIBROCARRODORA DE ASFALTO SOBRE ESTEIRAS. LARGURA DE PAVIMENTAÇÃO 1,90 M A 5,30 M. POTÊNCIA 105 HP CAPACIDADE 450 T/H - CHI DIURNO. AF_11/2014	CHI	0.0949000
COMPOSITICO	88314	RASTELEIRO COM ENCARÇOS COMPLEMENTARES	H	1.1301000
COMPOSITICO	91386	CAMINHÃO BASCULANTE 10 M3, TRUCAO CABINE SIMPLES. PESO BRUTO TOTAL 23.000 KG. CARGA ÚTIL MÁXIMA 15.935 KG. DISTÂNCIA ENTRE EIXOS 4,60 M. POTÊNCIA 230 CV INCLUSIVE CAÇAMBA METÁLICA - CHP DIURNO. AF_06/2014	CHP	0.0464000
COMPOSITICO	95631	ROLO COMPACTADOR VIBRATORIO TAMBEM, ACO LISO. POTENCIA 125 HP, PESO SEM/COM LASTRO 10.20/11.65 T, LARGURA DE TRABALHO 1,73 M - CHP DIURNO. AF_11/2016	CHP	0.0805000
COMPOSITICO	95632	ROLO COMPACTADOR VIBRATORIO TAMBEM, ACO LISO. POTENCIA 125 HP, PESO SEM/COM LASTRO 10.20/11.65 T, LARGURA DE TRABALHO 1,73 M - CHI DIURNO. AF_11/2016	CHI	0.0607000
COMPOSITICO	96155	TRATOR DE PNEUS COM POTÊNCIA DE 85 CV, TRACÇÃO 4X4, COM VASSOURA MECÂNICA ACOPLADA - CHI DIURNO. AF_02/2017	CHI	0.1071000
COMPOSITICO	96157	TRATOR DE PNEUS COM POTÊNCIA DE 85 CV, TRACÇÃO 4X4, COM VASSOURA MECÂNICA ACOPLADA - CHP DIURNO. AF_03/2017	CHP	0.0341000
COMPOSITICO	96463	ROLO COMPACTADOR DE PNEUS, ESTÁTICO, PRESSÃO VARIÁVEL. POTENCIA 110 HP, PESO SEM/COM LASTRO 10,8/27 T, LARGURA DE ROLAGEM 2,30 M - CHP DIURNO. AF_06/2017	CHP	0.0419000
COMPOSITICO	96464	ROLO COMPACTADOR DE PNEUS, ESTÁTICO, PRESSÃO VARIÁVEL. POTENCIA 110 HP, PESO SEM/COM LASTRO 10,8/27 T, LARGURA DE ROLAGEM 2,30 M - CHI DIURNO. AF_06/2017	CHI	0.2406000
COMPOSITICO	95719	ESCALVADEIRA HIDRAULICA SOBRE ESTEIRA, EQUIPADA COM CLAMSHRELL, COM CAPACIDADE DA CAÇAMBA ENTRE 1,20 E 1,50 M3. PESO OPERACIONAL ENTRE 20,00 E 22,00 TON. POTENCIA LÍQUIDA ENTRE 150 E 160 HP - MATERIAIS NA OPERAÇÃO. AF_11/2016	H	1.0000000
MÃO OBRERA	95303	TRANSPORTE COM CAMINHÃO BASCULANTE 10 M3 DE MASSA ASFALTICA PARA PAVIMENTAÇÃO URBANA	MEXEM	
COMPOSITICO	91386	CAMINHÃO BASCULANTE 10 M3, TRUCAO CABINE SIMPLES, PESO BRUTO TOTAL 23.000 KG, CARGA ÚTIL MÁXIMA 15.935 KG, DISTÂNCIA ENTRE EIXOS 4,60 M, POTÊNCIA 230 CV INCLUSIVE CAÇAMBA METÁLICA - CHP DIURNO. AF_06/2014	CHP	0.0059172
03.PAVI. BASE-013/0	96389	EXECUÇÃO E COMPACTAÇÃO DE BASE E OU SUB BASE COM SOLO MELHORADO COM CIMENTO (TEOR DE 2%) - EXCLUSIVE ESCAVAÇÃO, CARGA E TRANSPORTE E SOLO. AF_09/2017	M3	
INSUMO	1379	CIMENTO PORTLAND COMPOSTO CP II-32	KG	48.1741000
COMPOSITICO	5901	CAMINHÃO PIPA 10.000 L TRUCAO, PESO BRUTO TOTAL 23.000 KG, CARGA ÚTIL MÁXIMA 15.935 KG, DISTÂNCIA ENTRE EIXOS 4,6 M, POTÊNCIA 230 CV, INCLUSIVE TANQUE DE AÇO PARA TRANSPORTE DE ÁGUA - CHP DIURNO. AF_06/2014	CHP	0.0059000



ESTADO DA BAHIA

**PREFEITURA MUNICIPAL DE TABOCAS DO BREJO VELHO**

CNPJ (MF) 13.655.659/0001-28

[www.tabocasdobrejoelho.ba.gov.br](http://www.tabocasdobrejoelho.ba.gov.br)

Praça Municipal, 86-Centro-Fone: (77)3657-2148-PABX Fax: 3657-2160

CEP.: 47 760-000

- Tabocas do Brejo Velho - Bahia.

9,5872

COMPOSICAO	5903	COMISSÃO PIPA 10.000 L TRUCAO, PESO BRUTO TOTAL 23.000 KG, CARGA UTIL MÁXIMA 15.925 KG, DISTÂNCIA ENTRE EIXOS 4,8 M, POTÊNCIA 230 CV, INCLUSIVE TANQUE DE AÇO PARA TRANSPORTE DE ÁGUA - CHI DIURNO. AF_06/2014	CHI	0.0101000
COMPOSICAO	5921	GRAUE DE DISCO BEBOCÁVEL COM 20 DISCOS 24" X 6 MM COM PNEUS PARA TRANSPORTE - CHP DIURNO. AF_06/2014	CHP	0.0079000
COMPOSICAO	5923	GRAUE DE DISCO BEBOCÁVEL COM 20 DISCOS 24" X 6 MM COM PNEUS PARA TRANSPORTE - CHI DIURNO. AF_06/2014	CHI	0.0080000
COMPOSICAO	5932	MOTONVELADORA POTÊNCIA BÁSICA LÍQUIDA (PRIMEIRA MARCHA) 125 HP, PESO BRUTO 13032 KG, LARGURA DA LÂMINA DE 3,7 M - CHP DIURNO. AF_06/2014	CHP	0.0077000
COMPOSICAO	5934	MOTONVELADORA POTÊNCIA BÁSICA LÍQUIDA (PRIMEIRA MARCHA) 125 HP, PESO BRUTO 13032 KG, LARGURA DA LÂMINA DE 3,7 M - CHI DIURNO. AF_06/2014	CHI	0.0083000
COMPOSICAO	73436	ROLO COMPACTADOR VIBRATÓRIO PÉ DE CARNEIRO PARA SOLOS, POTÊNCIA 80 HP, PESO OPERACIONAL SEM/COM LASTRO 7,4 / 6,8 T, LARGURA DE TRABALHO 1,68 M - CHP DIURNO. AF_02/2016	CHP	0.0074000
COMPOSICAO	88316	SERVEITE COM ENCARGOS COMPLEMENTARES	H	0.1496000
COMPOSICAO	89035	TRATOR DE PNEUS, POTÊNCIA 85 CV, TRACÇÃO 4X4, PESO COM LASTRO DE 4,675 KG - CHP DIURNO. AF_06/2014	CHP	0.0079000
COMPOSICAO	89036	TRATOR DE PNEUS, POTÊNCIA 85 CV, TRACÇÃO 4X4, PESO COM LASTRO DE 4,675 KG - CHI DIURNO. AF_06/2014	CHI	0.0086000
COMPOSICAO	93244	ROLO COMPACTADOR VIBRATÓRIO PÉ DE CARNEIRO PARA SOLOS, POTÊNCIA 80 HP, PESO OPERACIONAL SEM/COM LASTRO 7,4 / 6,8 T, LARGURA DE TRABALHO 1,68 M - CHI DIURNO. AF_02/2016	CHI	0.0086000
COMPOSICAO	96463	ROLO COMPACTADOR DE PNEUS, ESTÁTICO, PRESSÃO VARIÁVEL, POTÊNCIA 110 HP, PESO SEM/COM LASTRO 10,8/27 T, LARGURA DE ROLAGEM 2,30 M - CHP DIURNO. AF_06/2017	CHP	0.0010000
COMPOSICAO	96464	ROLO COMPACTADOR DE PNEUS, ESTÁTICO, PRESSÃO VARIÁVEL, POTÊNCIA 110 HP, PESO SEM/COM LASTRO 10,8/27 T, LARGURA DE ROLAGEM 2,30 M - CHI DIURNO. AF_06/2017	CHI	0.0150000



ESTADO DA BAHIA

**PREFEITURA MUNICIPAL DE TABOCCAS DO BREJO VELHO**

CNPJ (MF) 13.655.659/0001-28

Praça Municipal, nº 86 - Centro - Fone: (0\*\*77)3657-2148 - Fax: 3657-2160  
CEP.: 47 760-000 - Tabocas do Brejo Velho - Bahia.

## MEMORIAL DE CALCULO

Obra: Serviços de Melhorias de Estradas Vicinais  
Proprietário: Prefeitura Municipal de Tabocas do Brejo Velho-Ba  
End/Obra: Estrada da sede do Município até o Distrito de Mariquita.  
Localidade: Tabocas do Brejo Velho-Ba.  
Data: 27/08/2019

### MEMORIAL DE CÁLCULO

#### 1.0 LASTRO DE CONCRETO

L=LARGURA  
C=COMPRIMENTO  
A= ÁREA  
V=VOLUME

B=BASE MAIOR  
b=BASE MENOR  
E=ESPESSURA  
H=ALTURA

$$A=(L \times C)$$
$$A=(2,0 \times 8,0) \times 2,0 = 32,00 \text{ m}^2$$

$$V=(A \times E)$$
$$V=32,00 \times 0,13 = 4,16 \text{ m}^3$$

#### 2.0 TUBO DE CONCRETO ( MANILHAS)

L=LARGURA  
C=COMPRIMENTO  
A= ÁREA  
V=VOLUME

B=BASE MAIOR  
b=BASE MENOR  
E=ESPESSURA  
H=ALTURA

SÃO DUAS ÁREA DE CORTE DE PISTA  
C= 8,0 metros de pista.

CADA MANILHA DE 1,0 metro de comprimento

$$\text{SENDO ASSIM: } 9,0 \times 2,0 = 18 \text{ m}^2$$

#### 3.0 REATERRO=EXECUÇÃO E COMPACTAÇÃO DE BASE OU SUB BASE

L=LARGURA  
C=COMPRIMENTO  
A= ÁREA  
V=VOLUME

B=BASE MAIOR  
b=BASE MENOR  
E=ESPESSURA  
H=ALTURA

$$A=(L \times C)$$
$$A=(2,0 \times 8,0) \times 2,0 = 32,00 \text{ m}^2$$

$$V=(A \times E)$$
$$V=32,00 \times 2,0 = 64,00 \text{ m}^3$$

#### 4.0 ALVENARIA ESTRUTURAL DE BLOCO

L=LARGURA  
C=COMPRIMENTO  
A= ÁREA  
V=VOLUME

B=BASE MAIOR  
b=BASE MENOR  
E=ESPESSURA  
H=ALTURA

$$A=(LXH)XQ$$
$$A=(2,0X4,0) X 4,0 = 32,00 \text{ m}^2$$

#### 5.0 CONSTRUÇÃO DE PAVIMENTAÇÃO

L=LARGURA  
C=COMPRIMENTO  
A=ÁREA  
V=VOLUME

B=BASE MAIOR  
b=BASE MENOR  
E=ESPESSURA  
H=ALTURA

$$A=(LXH)XQ$$
$$A=(6,0X4,0) X 2,0 = 48,00 \text{ m}^2$$

$$V=(AXE)$$
$$V=(48X0,05)= 2,40 \text{ m}^3$$

ESTADO DA BAHIA

**PREFEITURA MUNICIPAL DE TABOCAS DO BREJO VELHO**



Praça Municipal, nº 86 - Centro - Fone: (0\*\*77)3657-2148 - Fax: 3657-2160  
 CEP.: 47 760-000 - Tabocas do Brejo Velho - Bahia.

**ENCARGOS SOCIAIS**

CODIGO	ITEM	UND	DISCRIMINAÇÃO DOS SERVIÇOS	QUANT.	PREÇO UNITARIO	PREÇO UNITARIO COM BDI(26,63%)	VALOR TOTAL	2º MÊS
	<b>1</b>		<b>ENCARGOS SOCIAIS DA PLANILHA SINAPI BA EMISSAO 13/03/2019 - DESONERADA</b>					
88316	1.1	H	SERVENTE COM ENCARGOS COMPLEMENTARES	163,6032	R\$ 14,32	R\$ 18,13	R\$ 2.966,68	R\$ 2.966,68
88309	1.2	H	PEDREIRO COM ENCARGOS COMPLEMENTARES	62,61792	R\$ 20,66	R\$ 26,16	R\$ 1.638,19	R\$ 1.638,19
88246	1.3	H	ASSENTADOR DE TUBOS COM ENCARGOS COMPLEMENTARES	14,166	R\$ 32,57	R\$ 41,24	R\$ 584,25	R\$ 584,25
	1.4	I						
	1.5	J						
<b>TOTAL DE ENCARGOS SOCIAIS</b>							<b>R\$ 5.189,13</b>	



ESTADO DA BAHIA  
**PREFEITURA MUNICIPAL DE TABOCAS DO BREJO VELHO**  
 CNPJ (MF) 13.655.659/0001-28

Praça Municipal, nº 86 - Centro - Fone: (0\*\*77)3657-2148 - Fax: 3657-2160  
 CEP.: 47 760-000 - Tabocas do Brejo Velho - Bahia.



ESTADO DA BAHIA  
**PREFEITURA MUNICIPAL DE TABOCAS DO BREJO VELHO**  
 CNPJ (MF) 13.655.659/0001-28  
 www.tabocasdobrejoelho.ba.gov.br  
 Praça Municipal, 86-Centro-Fone: (77)3657-2148-PABX Fax: 3657-2160  
 CEP.: 47 760-000 - Tabocas do Brejo Velho - Bahia.

PREFEITURA MUNICIPAL DE TABOCAS DO BREJO VELHO

TABELA SINAPI BA EMISSÃO - 15/04/2019  
 REFERENCIA 13/04/2019  
 DESONERADA

ASSUNTO: SERVIÇOS DE MELHORIAS DE ESTRADA VICINAL  
 LOCAL: ESTRADA DE TABOCAS- DISTRITO DE MARIQUITA  
 DATA: 27/08/2019

BDI 26,63%

CRONOGRAMA FISICO FINANCEIRO						
COD SINAPI	ITEM Nº	DISCRIMINAÇÃO DO ITEM/SERVIÇO	VALOR	% DO TOTAL	1º MÊS	2º MÊS
96620	1	LASTRO DE CONCRETO MAGRO, APLICADO EM PISO OU RADIER	R\$ 2.272,90	4,38	100%	
					100%	
92216	2	TUBO DE CONCRETO P/REDES COLETORAS DE ÁGUA PLUVIAIS D=1000 M, JUNTA RÍGIDA INSTALADO	R\$ 10.596,42	20,44	R\$ 10.596,42	
					100%	
93360	3	REATERRO MECANIZADO DE VALA COM RETROESCAVADEIRA	R\$ 1.525,23	2,94	1.525,23	
					100%	
96389	4	EXECUÇÃO E COMPACTAÇÃO DE BASE E OU SUB BASE COM MATERIAL MELHORADO	R\$ 2.836,51	5,47	2.836,51	
					50%	50%
89313	5	ALVENARIA ESTRUTURAL DE BLOCO CERAMICO (14X19X19) ESP: 14 CM	R\$ 2.782,62	5,37	1.391,31	R\$ 1.391,31
					60%	40%
cotação	6	ESCAVAÇÃO HIDRAULICA SOBRE ESTEIRA, EQUIPADA ( escavação da serra portal)	R\$ 19.247,76	37,13	11.548,66	7.699,10
					100%	
cotação	7	ESCAVAÇÃO HIDRAULICA SOBRE ESTEIRA, EQUIPADA( escavação para assentamento de manilha)	R\$ 8.661,49	16,71	8.661,49	
						100%
95995		CONSTRUÇÃO DE PAVIMENTO COM APLICAÇÃO DE CONCRETO BETUMINOSO USINADO A QUENTE (CBUQ), BINDER, ESP 5,0 CM, EXCLUSIVE TRANSPORTE	R\$ 2.400,90	4,63		R\$ 2.400,90
						100%
cotação	2	CAMINHÃO BASCULANTE DE 10 M3 DE MASSA ASFALTICA PARA PAVIMENTAÇÃO URBANA	R\$ 1.519,56	2,93		1.519,56
<b>TOTAL FINAL</b>			<b>R\$ 51.843,40</b>	<b>100,00</b>	<b>R\$ 38.832,53</b>	<b>R\$ 13.010,88</b>

**ANEXO II****DECLARAÇÃO DE RECEBIMENTO DO CONVITE**

A empresa (nome da empresa), inscrita no CNPJ sob. o n.º \_\_\_\_\_, declara para os devidos fins que recebeu no dia \_\_\_\_ / \_\_\_\_ / \_\_\_\_, a licitação na modalidade Convite n.º 012/2019, datado de \_\_\_\_ / \_\_\_\_ / 2019, tendo como objeto: Contratação de empresas para execução das seguintes obras: Construção de Academia da Terceira Idade ao Ar Livre, nos povoados de Poço do Mato e Barra do Peixinho; Pavimentação em Paralelepípedos ao redor da Igreja, no Povoado de Juazeiro; Pavimentação em Paralelepípedos, complementar, em 03 (três) ruas da sede; e Serviços de Melhorias de Estradas Vicinais, em pontos críticos, entre a sede até o Distrito de Mariquita, no interior do Município.

\_\_\_\_\_, \_\_\_\_\_ de \_\_\_\_\_ de 2019.

assinatura

Nome da empresa/carimbo

n.º do CNPJ

**ANEXO III  
MODELO – PROPOSTA**

Tabocas do Brejo Velho (Ba), ..... de ..... de 2019.  
PREFEITURA MUNICIPAL DE TABOCAS DO BREJO VELHO  
Att.: Comissão de Licitação

Ref. Convite nº 012/2019.

OBJETO: Contratação de empresas para execução das seguintes obras: Construção de Academia da Terceira Idade ao Ar Livre, nos povoados de Poço do Mato e Barra do Peixinho; Pavimentação em Paralelepípedos ao redor da Igreja, no Povoado de Juazeiro; Pavimentação em Paralelepípedos, complementar, em 03 (três) ruas da sede; e Serviços de Melhorias de Estradas Vicinais, em pontos críticos, entre a sede até o Distrito de Mariquita, no interior do Município, conforme descritos no anexo I do Edital.

Apresentamos nossa Proposta de Preços para execução dos Serviços objeto da licitação em referência:

Item	Descrição dos Serviços	UND	QTD	R\$ Total
01	Construção de Academia da Terceira Idade ao Ar Livre, nos povoados de Poço do Mato.	VB	01	
02	Construção de Academia da Terceira Idade ao Ar Livre, nos povoados de Barra do Peixinho.	VB	01	
03	Pavimentação em Paralelepípedos ao redor da Igreja, no Povoado de Juazeiro.	VB	01	
04	Pavimentação em Paralelepípedos, Rua complementar da Praça Municipal.	VB	01	
05	Pavimentação em Paralelepípedos na Rua México.	VB	01	
06	Pavimentação e Recuperação em paralelepípedos na Rua projetada 01- acesso ao bairro taboquinha.	VB	01	
07	Serviços de Melhorias de Estradas Vicinais, em pontos críticos, entre a sede até o Distrito de Mariquita, no interior do Município.	VB	01	
<b>TOTAL GERAL</b>				

**Preço Global**

Para o período contratual de até 06 (seis) meses, R\$ ..... (.....), conforme planilha anexo.

**Prazo de execução**

- 90 (noventa) dias.
- 

**VALIDADE DA PROPOSTA**

Manteremos válida nossa proposta pelo prazo de 60 (sessenta) dias, contados da abertura da mesma.

**DECLARAÇÕES**

1. Declaramos que, por ser de nosso conhecimento, nos submetemos a todas as cláusulas e condições do Edital, relativo à Licitação supra, e às disposições da Lei Federal nº 8.666 de 21/06/93. E suas alterações, que integrarão o contrato.

2. Declaramos sob as penas cabíveis que nossos preços englobam todas e quaisquer despesas, diretas e indiretas com materiais, peças, ferramentas, equipamentos, mão de obra, impostos, contribuições e aquelas pertinentes a legislação trabalhista e fiscal, taxas e emolumentos junto a órgãos públicos municipais, estaduais e/ou federais, decorrentes da execução dos serviços, ou qualquer outro custo que venha a incidir, inclusive lucro.

(Carimbo e assinatura do interessado)





## **ANEXO IV**

### **PLANILHA DESCRITIVA**



ESTADO DA BAHIA  
**PREFEITURA MUNICIPAL DE TABOCCAS DO BREJO VELHO**  
 CNPJ (ME) 13.655.659/0001-28

Praça Municipal, nº 86 - Centro - Fone: (0\*\*77)3657-2148 - Fax: 3657-2160  
 Tabocas do Brejo Velho - Bahia.  
 CEP.: 47.760-000

TABELA SINAPI BA EMISSÃO - 16/07/2019  
 REFERENCIA 16/07/2019  
 DESONERADA

TABELA ORSE ONLINE  
 MAIO/2019-1

TABELA SEINFRA CE- DATA DE  
 EMISSÃO 26/12/2018 - DESONERADA  
 TABELA 026.1

PREFEITURA MUNICIPAL DE TABOCCAS DO BREJO VELHO

OBJETO: CONTRUÇÃO DE ACADEMIA DA TERCEIRA IDADE AO AR LIVRE NO POVOADO DE POÇO DO MATO  
 LOCAL: POVOADO DE POÇO DO MATO

OBS.: ESTE ORÇAMENTO TERÁ VALIDADE APENAS  
 ACOMPANHADO DE PROJETO E MEMORIAL DESCRITIVO  
 BDI 26,63%

DATA: 19/07/2019

PLANILHA ORÇAMENTARIA							
CODIGO SINAPI	ITEM Nº	DISCRIMINAÇÃO DO ITEM/SERVIÇO	UNIDADE	QUANTIDADE	P. UNITARIO	P. UNIT. C/BDI	PREÇO FINAL
	<b>1</b>	<b>SERVIÇOS PRELIMINARES</b>					
73859/002	1.1	CAPINA E LIMPEZA MANUAL DE TERRENO - OBS.: CAPINA E LIMPEZA DA AREA DO TERRENO PARA INICIO DOS SERVIÇOS	m2	324,00			
	<b>2</b>	<b>PAVIMENTAÇÃO</b>					
COMP.01	2.1	EXECUÇÃO DE PASSEIO (CALÇADA) OU PISO DE CONCRETO COM CONCRETO MOLDADO IN LOCO, FEITO EM OBRA, ACABAMENTO CONVENCIONAL, NÃO ARMADO, AF_07/2016 - ESPESSURA DE 5 CM	m2	324,00			
	<b>3</b>	<b>GRADES DE FECHAMENTO</b>					
11222-INSUMO SEINFRA CE	3.1	GRADE DE FERRO - OBS.: FERRO DE PERFIL RETANGULAR OU QUADRADO, BARRAS VERTICAIS ESPAÇADAS A CADA 10 CM, NA HORIZONTAL USAR UMA BARRA NA PARTE DE BAIXO (ACIMA DO PISO), UMA BARRA NO MEIO (ALTURA DE 60CM) E UMA NA PONTA (ALTURA DE 120CM), INCLUSO O FORNECIMENTO E INSTALAÇÃO DE UMA PORTA (MESMO TIPO DA GRADE) DE 01 M DE LARGURA NA ENTRADA	m2	96,0			
	<b>4</b>	<b>PINTURAS</b>					
73924/001	4.1	PINTURA ESMALTE ALTO BRILHO, DUAS DEMAOAS, SOBRE SUPERFICIE METALICA - OBS.: PINTAR AMBAS AS FACES DA GRADE E PORTA NA COR BRANCA	m2	192,0			
79500/002	4.2	PINTURA ACRILICA EM PISO CIMENTADO, TRES DEMAOAS - OBS.: PINTURA DO PISO DE CONCRETO NA COR VERDE ESCURO	m2	324,0			
	<b>5</b>	<b>APARELHOS E EQUIPAMENTOS</b>					
COMP.02	5.1	BARRA FIXA COM 03 NIVEIS, PILARES EM EUCALIPTO TRATADO DE 12-15 cm DE DIAMETRO E BARRAS HORIZONTAIS DE AÇO DE 1 1/2" E ESPESSURA DE 3,68 MM, COM 4,05 KG/M - OBS.: PILARES DE EUCALIPTO COM PINTURA VERNIZ	UNID.	1,00			

COMP.03	5.2	ESQUI INDIVIDUAL EM TUBO DE AÇO CARBONO, PINTURA NO PROCESSO ELETROSTÁTICO - EQUIPAMENTO DE GINÁSTICA PARA ACADEMIA AO AR LIVRE / ACADEMIA DA TERCEIRA IDADE - ATI - FORNECIMENTO E INSTALAÇÃO	UNID.	3,00			
42430 - INSUMO SINAPI	5.3	MULTIEXERCITADOR COM SEIS FUNCOES, EM TUBO DE AÇO CARBONO, PINTURA NO PROCESSO ELETROSTÁTICO - EQUIPAMENTO DE GINÁSTICA PARA ACADEMIA AO AR LIVRE / ACADEMIA DA TERCEIRA IDADE - ATI	UNID.	1,00			
COMP.04	5.3	ALONGADOR COM TIPO ESPALDAR, EM TUBO DE AÇO CARBONO, PINTURA NO PROCESSO ELETROSTÁTICO - EQUIPAMENTO DE GINÁSTICA PARA ACADEMIA AO AR LIVRE / ACADEMIA DA TERCEIRA IDADE - ATI	UNID.	1,00			
	<b>6</b>	<b>LIMPEZA FINAL DA OBRA</b>					
99811/SINAPI - ORSE	6.1	LIMPEZA DE CONTRAPISO COM VASSOURA A SECO. AF_04/2019	m2	324,00			
<b>TOTAL FINAL R\$</b>							<b>-</b>



ESTADO DA BAHIA  
**PREFEITURA MUNICIPAL DE TABOCAS DO BREJO VELHO**  
 CNPJ (MF) 13.655.659/0001-28

Praça Municipal, nº 86 - Centro - Fone: (0\*\*77)3657-2148 - Fax: 3657-2160  
 CEP.: 47 760-000 - Tabocas do Brejo Velho - Bahia.

PREFEITURA MUNICIPAL DE TABOCAS DO BREJO VELHO

TABELA SINAPI BA EMISSÃO - 16/07/2019  
 REFERENCIA 16/07/2019  
 DESONERADA

TABELA ORSE ONLINE  
 MAIO/2019-1

TABELA SEINFRA CE- DATA DE  
 EMISSÃO 26/12/2018 - DESONERADA  
 TABELA 026.1

OBJETO: CONTRUÇÃO DE ACADEMIA DA TERCEIRA IDADE AO AR LIVRE NO POVOADO DE BARRA DO PEIXINHO  
 LOCAL: POVOADO DE BARRA DO PEIXINHO  
 DATA: 19/07/2019

OBS.: ESTE ORÇAMENTO TERÁ VALIDADE APENAS  
 ACOMPANHADO DE PROJETO E MEMORIAL DESCRITIVO  
 BDI 26,63%

**PLANILHA ORÇAMENTARIA**

CODIGO SINAPI	ITEM Nº	DISCRIMINAÇÃO DO ITEM/SERVIÇO	UNIDADE	QUANTIDADE	P. UNITARIO	P. UNIT. C/BDI	PREÇO FINAL
	<b>1</b>	<b>SERVIÇOS PRELIMINARES</b>					
73859/002	1.1	CAPINA E LIMPEZA MANUAL DE TERRENO - OBS.: CAPINA E LIMPEZA DA ÁREA DO TERRENO PARA INICIO DOS SERVIÇOS	m2	324,00			
	<b>2</b>	<b>PAVIMENTAÇÃO</b>					
COMP.01	2.1	EXECUÇÃO DE PASSEIO (CALÇADA) OU PISO DE CONCRETO COM CONCRETO MOLDADO IN LOCO, FEITO EM OBRA, ACABAMENTO CONVENCIONAL, NÃO ARMADO. AF_07/2016 - ESPESSURA DE 5 CM	m2	324,00			
	<b>3</b>	<b>GRADES DE FECHAMENTO</b>					
11222-INSUMO SEINFRA CE	3.1	GRADE DE FERRO - OBS.: FERRO DE PERFIL RETANGULAR OU QUADRADO, BARRAS VERTICAIS ESPAÇADAS A CADA 10 CM. NA HORIZONTAL USAR UMA BARRA NA PARTE DE BAIXO (ACIMA DO PISO), UMA BARRA NO MEIO(ALTURA DE 60CM) E UMA NA PONTA(ALTURA DE 120CM), INCLUSO O FORNECIMENTO E INSTALAÇÃO DE UMA PORTA(MESMO TIPO DA GRADE) DE 01 M DE LARGURA NA ENTRADA	m2	96,0			
	<b>4</b>	<b>PINTURAS</b>					
73924/001	4.1	PINTURA ESMALTE ALTO BRILHO, DUAS DEMAOS, SOBRE SUPERFICIE METALICA - OBS.: PINTAR AMBAS AS FACES DA GRADE E PORTA NA COR BRANCA	m2	192,0			
79500/002	4.2	PINTURA ACRILICA EM PISO CIMENTADO, TRES DEMAOS - OBS.: PINTURA DO PISO DE CONCRETO NA COR VERDE ESCURO	m2	324,0			
	<b>5</b>	<b>APARELHOS E EQUIPAMENTOS</b>					
COMP.02	5.1	BARRA FIXA COM 03 NIVEIS, PILARES EM EUCALIPTO TRATADO DE 12-15 cm DE DIAMETRO E BARRAS HORIZONTAIS DE AÇO DE 1 1/2" E ESPESSURA DE 3,68 MM, COM 4,05 KG/M - OBS.: PILARES DE EUCALIPTO COM PINTURA VERNIZ	UNID.	1,00			

COMP.03	5.2	ESQUI INDIVIDUAL EM TUBO DE ACO CARBONO, PINTURA NO PROCESSO ELETROSTATICO - EQUIPAMENTO DE GINASTICA PARA ACADEMIA AO AR LIVRE / ACADEMIA DA TERCEIRA IDADE - ATI - FORNECIMENTO E INSTALAÇÃO	UNID.	3,00			
42430 - INSUMO SINAPI	5.3	MULTIEXERCITADOR COM SEIS FUNCOES, EM TUBO DE ACO CARBONO, PINTURA NO PROCESSO ELETROSTATICO - EQUIPAMENTO DE GINASTICA PARA ACADEMIA AO AR LIVRE / ACADEMIA DA TERCEIRA IDADE - ATI	UNID.	1,00			
COMP.04	5.3	ALONGADOR COM TIPO ESPALDAR, EM TUBO DE ACO CARBONO, PINTURA NO PROCESSO ELETROSTATICO - EQUIPAMENTO DE GINASTICA PARA ACADEMIA AO AR LIVRE / ACADEMIA DA TERCEIRA IDADE - ATI	UNID.	1,00			
	<b>6</b>	<b>LIMPEZA FINAL DA OBRA</b>					
99811/SINAPI - ORSE	6.1	LIMPEZA DE CONTRAPISO COM VASSOURA A SECO. AF_04/2019	m2	324,00			
<b>TOTAL FINAL R\$</b>							<b>-</b>



**ESTADO DA BAHIA**  
**PREFEITURA MUNICIPAL DE TABOCAS DO BREJO VELHO**

CNPJ (MF) 13.655.659/0001-28

Praca Municipal, nº 86 - Centro - Fone: (0\*\*77)3657-2148 - Fax: 3657-2160  
CEP.: 47 760-000 - Tabocas do Brejo Velho - Bahia.

PREFEITURA MUNICIPAL DE TABOCAS DO BREJO VELHO

TABELA SINAPI BA EMISSÃO - 16/07/2019  
REFERENCIA 16/07/2019  
DESONERADA

TABELA ORSE ONLINE  
MAIO/2019-1

**OBJETO: PAVIMENTO EM PARALELEPIPEDOS AO REDOR DA IGREJA DO POVOADO JUAZEIRO**

LOCAL: POVOADO DE JUAZEIRO

DATA: 24/07/2019

OBS.: ESTE ORÇAMENTO TERÁ VALIDADE APENAS  
ACOMPANHADO DE PROJETO E MEMORIAL DESCRITIVO  
BDI 27,57%

**PLANILHA ORÇAMENTARIA**

CODIGO SINAPI	ITEM Nº	DISCRIMINAÇÃO DO ITEM/SERVIÇO	UNIDADE	QUANTIDADE	P. UNITARIO	P. UNIT. C/BDI	PREÇO FINAL	
74209/001	1	PLACA DE OBRA EM CHAPA DE ACO GALVANIZADO(2,00X1,25M) - PADRÃO CAIXA ECONOMICA	M2	2,50				
78472	2	SERVICOS TOPOGRAFICOS PARA PAVIMENTACAO, INCLUSIVE NOTA DE SERVICOS, ACOMPANHAMENTO E GREIDE	M2	374,40				
79472	3	REGULARIZACAO DE SUPERFICIES EM TERRA COM MOTONIVELADORA	M2	374,40				
93593	4	TRANSPORTE COM CAMINHAO BASCULANTE DE 14 M3, EM VIA URBANA PAVIMENTADA, DMT ACIMA DE 30 KM (UNIDADE: TXKM); AF_04/2016 - OBS.: REFERENTE AO TRANSPORTE DOS PARALELEPIPEDOS DA PEDREIRA DOLOMITA(A MAIS PROXIMA) ATÉ O POVOADO JUAZEIRO (DISTÂNCIA MÉDIA DE TRANSPORTE DE 79,4 Km)	TxKm	4.161,83				
72799	5	PAVIMENTO EM PARALELEPIPEDO SOBRE COLCHAO DE AREIA REJUNTADO COM ARGAMASSA DE CIMENTO E AREIA NO TRAÇO 1:3 (PEDRAS PEQUENAS 30 A 35 PECAS POR M2)	M2	374,40				
94273	6	ASSENTAMENTO DE GUIA (MEIO-FIO) EM TRECHO RETO, CONFECCIONADA EM CONCRETO PRE-FABRICADO, DIMENSÕES 100X15X13X30 CM (COMPRIMENTO X BASE INFERIOR X BASE SUPERIOR X ALTURA), PARA VIAS URBANAS (USO VIÁRIO). AF_06/2016	M	80,20				
06191/ORSE	7	LIMPEZA DE RUAS (VARRIÇÃO E REMOÇÃO DE ENTULHOS) - OBS.: REFERENTE A VARRIÇÃO DA PAVIMENTAÇÃO E MEIO FIO APÓS O TERMINO DOS SERVIÇOS	M2	374,40				
<b>TOTAL FINAL</b>							<b>R\$</b>	<b>-</b>



ESTADO DA BAHIA  
**PREFEITURA MUNICIPAL DE TABOCAS DO BREJO VELHO**  
 CNPJ (MF) 13.655.659/0001-28

Praça Municipal, nº 86 - Centro - Fone: (0\*\*77)3657-2148 - Fax: 3657-2160  
 CEP.: 47 760-000 - Tabocas do Brejo Velho - Bahia.

PREFEITURA MUNICIPAL DE TABOCAS DO BREJO VELHO

TABELA SINAPI BA EMISSÃO - 16/07/2019  
 REFERENCIA 16/07/2019  
 DESONERADA

TABELA ORSE ONLINE  
 MAIO/2019-1

**OBJETO: PAVIMENTAÇÃO EM PARALELEPIEDOS NA RUA COMPLEMENTO DA PRAÇA MUNICIPAL**

**LOCAL: SEDE DO MUNICIPIO**

DATA: 01/08/2019

OBS.: ESTE ORÇAMENTO TERÁ VALIDADE APENAS  
 ACOMPANHADO DE PROJETO E MEMORIAL DESCRITIVO  
 BDI 27,57%

**PLANILHA ORÇAMENTARIA**

CODIGO SINAPI - ORSE	ITEM Nº	DISCRIMINAÇÃO DO ITEM/SERVIÇO	UNIDADE	QUANTIDADE	P. UNITARIO	P. UNIT. C/BDI	PREÇO FINAL	
	<b>1</b>	<b>SERVIÇOS PRELIMINARES</b>						
74209/001	1.1	PLACA DE OBRA EM CHAPA DE AÇO GALVANIZADO(2.00X1.25M) - PADRÃO CAIXA ECONOMICA	M2	2,50				
	<b>2</b>	<b>TERRAPLENAGEM</b>						
78472	2.1	SERVÇOS TOPOGRAFICOS PARA PAVIMENTAÇÃO, INCLUSIVE NOTA DE SERVIÇOS, ACOMPANHAMENTO E GREIDE	M2	375,00				
72961	2.2	REGULARIZACAO E COMPACTACAO DE SUBLEITO ATE 20 CM DE ESPESSURA	M2	375,00				
	<b>3</b>	<b>PAVIMENTAÇÃO DE PARALELEPIEDO</b>						
72799	3.1	PAVIMENTO EM PARALELEPIEDO SOBRE CÔLCHAO DE AREIA REJUNTADO COM ARGAMASSA DE CIMENTO E AREIA NO TRAÇO 1:3 (PEDRAS PEQUENAS 30 A 35 PECAS POR M2)	M2	375,00				
	<b>4</b>	<b>TRANSPORTE DOS PARALELEPIEDOS</b>						
93599	4.1	TRANSPORTE COM CAMINHÃO BASCULANTE DE 14 M3, EM VIA URBANA PAVIMENTADA, DMT ACIMA DE 30 KM (UNIDADE: TXKM), AF_04/2016 - DMT DE 60,7 Km (PEDREIRA DOLOMITA)	TxKm	3.186,75				
	<b>5</b>	<b>INSTALAÇÃO DE MEIO FIO</b>						
94273	5.1	ASSENTAMENTO DE GUIA (MEIO-FIO) EM TRECHO RETO, CONFECCIONADA EM CONCRETO PRE-FABRICADO, DIMENSÕES 100X15X13X30 CM (COMPRIMENTO X BASE INFERIOR X BASE SUPERIOR X ALTURA), PARA VIAS URBANAS (USO VIÁRIO). AF_06/2016	M	100,00				
	<b>6</b>	<b>PLACAS DE IDENTIFICAÇÃO</b>						
73916/002	6.1	PLACA ESMALTADA PARA IDENTIFICAÇÃO NR DE RUA, DIMENSÕES 45X25CM	UNIDADE	2,00				
	<b>7</b>	<b>EXECUÇÃO DE PASSEIO</b>						
COMP.01	7.1	EXECUÇÃO DE PASSEIO (CALÇADA) OU PISO DE CONCRETO COM CONCRETO MOLDADO IN LOCO, FEITO EM OBRA, ACABAMENTO CONVENCIONAL NÃO ARMADO. AF_07/2016 -OBS.: CALÇADA COM 1,10 m DE LARGURA DE PISO - 1,22 M COM O MEIO-FIO	M2	29,70				
	<b>7</b>	<b>LIMPEZA FINAL DA OBRA</b>						
06191/ORSE	7.1	LIMPEZA DE RUAS (VARRIÇÃO E REMOÇÃO DE ENTULHOS) - OBS.: VARRER E REMOVER OS ENTULHOS DAS CALÇADAS, MEIO FIO E PAVIMENTAÇÃO NOVA	M2	375,00				
<b>TOTAL FINAL</b>							<b>R\$</b>	<b>-</b>



ESTADO DA BAHIA  
**PREFEITURA MUNICIPAL DE TABOCAS DO BREJO VELHO**  
 CNPJ (MF) 13.655.659/0001-28

Praça Municipal, nº 86 - Centro - Fone: (0\*\*77)3657-2148 - Fax: 3657-2160  
 CEP.: 47 760-000 - Tabocas do Brejo Velho - Bahia.

PREFEITURA MUNICIPAL DE TABOCAS DO BREJO VELHO

TABELA SINAPI BA EMISSÃO - 16/07/2019  
 REFERENCIA 16/07/2019  
 DESONERADA

TABELA ORSE ONLINE  
 MAIO/2019-1

**OBJETO: PAVIMENTAÇÃO EM PARALELEPIPEDOS NA RUA MÉXICO**  
**LOCAL: SEDE DO MUNICIPIO**  
 DATA: 05/08/2019

OBS.: ESTE ORÇAMENTO TERÁ VALIDADE APENAS  
 ACOMPANHADO DE PROJETO E MEMORIAL DESCRITIVO  
 BDI 27,57%

**PLANILHA ORÇAMENTARIA**

CODIGO SINAPI - ORSE	ITEM Nº	DISCRIMINAÇÃO DO ITEM/SERVIÇO	UNIDADE	QUANTIDADE	P. UNITARIO	P. UNIT. C/BDI	PREÇO FINAL	
	<b>1</b>	<b>SERVIÇOS PREELIMINARES</b>						
74209/001	1.1	PLACA DE OBRA EM CHAPA DE AÇO GALVANIZADO(2,00X1,25M) - PADRÃO CAIXA ECONOMICA	M2	2,50				
	<b>2</b>	<b>TERRAPLENAGEM</b>						
78472	2.1	SERVIÇOS TOPOGRAFICOS PARA PAVIMENTAÇÃO, INCLUSIVE NOTA DE SERVIÇOS, ACOMPANHAMENTO E GREIDE	M2	377,78				
72961	2.2	REGULARIZAÇÃO E COMPACTAÇÃO DE SUBLEITO ATE 20 CM DE ESPESSURA	M2	377,78				
	<b>3</b>	<b>PAVIMENTAÇÃO DE PARALELEPIPEDO</b>						
72799	3.1	PAVIMENTO EM PARALELEPIPEDO SOBRE COLCHAO DE AREIA REJUNTADO COM ARGAMASSA DE CIMENTO E AREIA NO TRAÇO 1:3 (PEDRAS PEQUENAS 30 A 35 PECAS POR M2)	M2	305,27				
	<b>4</b>	<b>TRANSPORTE DOS PARALELEPIPEDOS</b>						
93599	4.1	TRANSPORTE COM CAMINHÃO BASCULANTE DE 14 M3, EM VIA URBANA PAVIMENTADA, DMT ACIMA DE 30 KM (UNIDADE: TXKM) AF_04/2016 - DMT DE 60,7 Km (PEDREIRA DOLOMITA)	TxKm	2.594,18				
	<b>5</b>	<b>INSTALAÇÃO DE MEIO FIO</b>						
94273	5.1	ASSENTAMENTO DE GUIA (MEIO-FIO) EM TRECHO RETO, CONFECCIONADA EM CONCRETO PRE-FABRICADO, DIMENSÕES 100X15X13X30 CM (COMPRIMENTO X BASE INFERIOR X BASE SUPERIOR X ALTURA), PARA VIAS URBANAS (USO VIÁRIO) AF_06/2016	M	98,00				
	<b>6</b>	<b>PLACAS DE IDENTIFICAÇÃO</b>						
73916/002	6.1	PLACA ESMALTADA PARA IDENTIFICAÇÃO NR DE RUA, DIMENSÕES 45X25CM	UNIDADE	2,00				
	<b>7</b>	<b>EXECUÇÃO DE PASSEIO</b>						
COMP-01	7.1	EXECUÇÃO DE PASSEIO (CALÇADA) OU PISO DE CONCRETO COM CONCRETO MOLDADO IN LÓCO, FEITO EM OBRA, ACABAMENTO CONVENCIONAL, NÃO ARMADO. AF_07/2016 -OBS.: CALÇADA COM 1,10 m DE LARGURA DE PISO - 1,22 M COM O MEIO-FIO	M2	65,00				
	<b>7</b>	<b>LIMPEZA FINAL DA OBRA</b>						
06191/ORSE	7.1	LIMPEZA DE RUAS (VARRIÇÃO E REMOÇÃO DE ENTULHOS) - OBS.: VARRER E REMOVER OS ENTULHOS DAS CALÇADAS, MEIO FIO E PAVIMENTAÇÃO NOVA	M2	377,78				
<b>TOTAL FINAL</b>							<b>R\$</b>	<b>-</b>





ESTADO DA BAHIA  
**PREFEITURA MUNICIPAL DE TABOAS DO BREJO VELHO**  
 CNPJ (MF) 13.655.659/0001-28

Praca Municipal, nº 86 - Centro - Fone: (0\*\*77)3657-2148 - Fax: 3657-2160  
 CEP.: 47 760-000 - Taboas do Brejo Velho - Bahia.

PREFEITURA MUNICIPAL DE TABOAS DO BREJO VELHO

TABELA SEINFRA CE- DATA DE  
 EMISSÃO 26/12/2018 - DESONERADA  
 TABELA 026.1

TABELA SINAPI BA EMISSÃO - 16/07/2019  
 REFERENCIA 16/07/2019  
 DESONERADA

TABELA ORSE ONLINE  
 MAIO/2019-1

OBJETO: PAVIMENTAÇÃO E RECUPERAÇÃO EM PARALELEPIPEDOS NA RUA PROJETADA 01 - ACESSO AO BAIRRO TABOQUINHA

LOCAL: SEDE DO MUNICIPIO

DATA: 02/08/2019

OBS.: ESTE ORÇAMENTO TERÁ VALIDADE APENAS  
 ACOMPANHADO DE PROJETO E MEMORIAL DESCRITIVO  
 BDI 27,57%

**PLANILHA ORÇAMENTARIA**

CODIGO SINAPI	ITEM Nº	DISCRIMINAÇÃO DO ITEM/SERVICO	UNIDADE	QUANTIDADE	P. UNITARIO	P. UNIT. C/BDI	PREÇO FINAL
	<b>1</b>	<b>SERVIÇOS PREELIMINARES</b>					
74209/001	1.1	PLACA DE OBRA EM CHAPA DE ACO GALVANIZADO(2,00X1,25M) - PADRÃO CAIXA ECONOMICA	M2	2,50			
	<b>2</b>	<b>TERRAPLENAGEM</b>					
78472	2.1	SERVICOS TOPOGRAFICOS PARA PAVIMENTAÇÃO, INCLUSIVE NOTA DE SERVICOS, ACOMPANHAMENTO E GREIDE	M2	366,30			
72961	2.2	REGULARIZACAO E COMPACTACAO DE SUBLEITO ATE 20 CM DE ESPESSURA	M2	366,30			
	<b>3</b>	<b>PAVIMENTAÇÃO E REASSENTAMENTO DE PARALELEPIPEDO</b>					
72799	3.1	PAVIMENTO EM PARALELEPIPEDO SOBRE COLCHAO DE AREIA REJUNTADO COM ARGAMASSA DE CIMENTO E AREIA NO TRAÇO 1:3 (PEDRAS PEQUENAS 30 A 35 PECAS POR M2)	M2	90,00			
73790/004	3.2	REASSENTAMENTO DE PARALELEPIPEDO SOBRE COLCHAO DE PO DE PEDRA ESPESSURA 10CM, REJUNTADO COM ARGAMASSA TRACO 1:3 (CIMENTO E AREIA), CONSIDERANDO APROVEITAMENTO DO PARALELEPIPEDO	M2	157,50			
	<b>4</b>	<b>TRANSPORTE DOS PARALELEPIPEDOS</b>					
93599	4.1	TRANSPORTE COM CAMINHÃO BASCULANTE DE 14 M3, EM VIA URBANA PAVIMENTADA, DMT ACIMA DE 30 KM (UNIDADE: TXKM). AF_04/2016 - DMT DE 60,7 Km (PEDREIRA DOLOMITA)	TxKm	764,82			
	<b>5</b>	<b>INSTALAÇÃO DE MEIO FIO</b>					
94273	5.1	ASSENTAMENTO DE GUIA (MEIO-FIO) EM TRECHO RETO, CONFECCIONADA EM CONCRETO PRE-FABRICADO, DIMENSÕES 100X15X13X30 CM (COMPRIMENTO X BASE INFERIOR X BASE SUPERIOR X ALTURA), PARA VIAS URBANAS (USO VIÁRIO). AF_06/2016	M	90,00			
	<b>6</b>	<b>EXECUÇÃO DE PASSEIO</b>					
COMP.01	6.1	EXECUÇÃO DE PASSEIO (CALÇADA) OU PISO DE CONCRETO COM CONCRETO MOLDADO IN LOCO, FEITO EM OBRA, ACABAMENTO CONVENCIONAL, NÃO ARMADO. AF_07/2016 -OBS.: CALÇADA COM 1,2 m DE LARGURA DE PISO - 1,32 M COM O MEIO-FIO	M2	64,33			
COMP.02	6.2	RAMPA DE ACESSO PNE - CONFORME ESPECIFICAÇÕES DE PROJETO	UNIDADE	2,00			
C4624-SEINFRA CE	6.3	PISO PODOATIL EXTERNO EM PMC ESP. 3CM, ASSENTADO COM ARGAMASSA (FORNECIMENTO E ASSENTAMENTO) - OBS.: PODOATIL EM CONCRETO COM DIMENSÕES DE 25X25 CM, NO MESMO NIVEL DA CALÇADA ACABADA	M2	21,17			
	<b>7</b>	<b>PLACAS DE IDENTIFICAÇÃO</b>					
73916/002	7.1	PLACA ESMALTADA PARA IDENTIFICAÇÃO NR DE RUA, DIMENSÕES 45X25CM	UNIDADE	2,00			
	<b>8</b>	<b>LIMPEZA FINAL DA OBRA</b>					
06191/ORSE	8.1	LIMPEZA DE RUAS (VARRIÇÃO E REMOÇÃO DE ENTULHOS) - OBS.: VARRER E REMOVER OS ENTULHOS DAS CALÇADAS, MEIO FIO, PAVIMENTAÇÃO NOVA E ANTIGA	M2	366,30			
		<b>TOTAL FINAL</b>					<b>RS -</b>



ESTADO DA BAHIA  
**PREFEITURA MUNICIPAL DE TABOCAS DO BREJO VELHO**  
 CNPJ (MF) 13.655.659/0001-28

Praça Municipal, nº 86 - Centro - Fone: (0\*\*77)3657-2148 - Fax: 3657-2160  
 CEP.: 47 760-000 - Tabocas do Brejo Velho - Bahia.

PREFEITURA MUNICIPAL DE TABOCAS DO BREJO VELHO

ASSUNTO: SERVIÇOS DE MELHORIAS DE ESTRADA VICINAL  
 LOCAL: ESTRADA DE TABOCAS- DISTRITO DE MARIQUITA  
 DATA: 27/08/2019

TABELA SINAPI BA EMISSÃO - 15/04/2019  
 REFERENCIA 13/04/2019  
 DESONERADA

OBS.: ESTE ORÇAMENTO TERÁ VALIDADE APENAS  
 ACOMPANHADO DE PROJETO E MEMORIAL DESCRITIVO  
 BDI 26,63%

**PLANILHA ORÇAMENTARIA**

CODIGO SINAPI	ITEM Nº	DISCRIMINAÇÃO DO ITEM/SERVIÇO	UNIDADE	QUANTIDADE	P. UNITARIO	P. UNIT. C/BDI	PREÇO FINAL	
	1	<b>TERRAPLENAGEM</b>						
96620	1.1	LASTRO DE CONCRETO MAGRO, APLICADO EM PISO OU RADIER	m3	4,16				
92216	1.2	TUBO DE CONCRETO P/REDES COLETORAS DE ÁGUA PLUVIAIS D=1000 M, JUNTA RÍGIDA INSTALADO	ml	18,00				
93360	1.3	REATERRO MECANIZADO DE VALA COM RETROESCAVADEIRA	m3	64,00				
96389	1.4	EXECUÇÃO E COMPACTAÇÃO DE BASE E OU SUB BASE COM MATERIAL MELHORADO	m3	64,00				
89313	1.5	ALVENARIA ESTRUTURAL DE BLOCO CERAMICO (14X19X19) ESP: 14 CM	m2	32,00				
cotação	1.6	ESCAVAÇÃO HIDRAULICA SOBRE ESTEIRA, EQUIPADA ( escavação da serra portal)	H	80,00				
cotação	1.7	ESCAVAÇÃO HIDRAULICA SOBRE ESTEIRA, EQUIPADA( escavação para assentamento de manilha)	H	36,00				
95995	1.8	CONSTRUÇÃO DE PAVIMENTO COM APLICAÇÃO DE CONCRETO BETUMINOSO USINADO A QUENTE (CBUQ), BINDER, ESP 5,0 CM, EXCLUSIVE TRANSPORTE	m3	2,40				
cotação	1.9	CAMINHÃO BASCULANTE DE 10 M3 DE MASSA ASFALTICA PARA PAVIMENTAÇÃO URBANA	m3xkm	240,000				
<b>TOTAL FINAL</b>							<b>R\$</b>	<b>-</b>



## ANEXO V

### MINUTA DE CONTRATO DE EXECUÇÃO DE OBRAS E SERVIÇOS POR EMPREITADA GLOBAL

Contrato de Prestação de Serviços que entre si fazem, de um lado a **PREFEITURA MUNICIPAL DE TABOCAS DO BREJO VELHO**, Estado da Bahia, pessoa jurídica de direito público interno, com sede na Praça Municipal nº 86 – Centro, em Tabocas do Brejo Velho – BA, inscrita no CNPJ sob nº **13.655.659/0001-28**, neste ato representado pelo Prefeito Municipal, o Sr. Humberto Pereira da Silva, brasileiro, maior, casado, empresário, portador do CPF nº 378.672.615-91 e da CI/RG nº 03703274 70 SSP/BA, residente e domiciliado à Praça Presidente Dutra nº 46 – Centro – Tabocas do Brejo Velho – Bahia, aqui denominado simplesmente **CONTRATANTE** e do outro lado, a empresa ....., inscrita no CNPJ sob o nº ....., com sede à ..... - ....., na cidade de ..... - ....., neste ato representado pelo ....., portador do RG n.º ..... SSP/..... e CPF n.º ....., doravante denominado **CONTRATADO**, resolvem firmar o presente instrumento contratual nos termos e condições seguintes:

**CLAUSULA PRIMEIRA** – O presente Contrato tem por objeto a **Contratação de empresas para execução das seguintes obras: Construção de Academia da Terceira Idade ao Ar Livre, nos povoados de Poço do Mato e Barra do Peixinho; Pavimentação em Paralelepípedos ao redor da Igreja, no Povoado de Juazeiro; Pavimentação em Paralelepípedos, complementar, em 03 (três) ruas da sede; e Serviços de Melhorias de Estradas Vicinais, em pontos críticos, entre a sede até o Distrito de Mariquita, no interior do Município**, conforme descritos no anexo I do Edital.

**CLAUSULA SEGUNDA** - A adjudicação das obras e serviços ora contratados, deveu-se ao fato de ter sido realizado processo administrativo nº 054/2019, Licitação Modalidade Convite nº 012/2019, em conformidade com a Lei 8.666/93, homologado pelo Sr. Prefeito Municipal datado do dia ...../...../2019.

#### CLÁUSULA TERCEIRA – DO REGIME DE EXECUÇÃO

O regime de execução do presente termo de contrato é em regime de empreitada por preço global, conforme planilha orçamentária de preços apresentada pela **CONTRATANTE**, em obediência ao Edital de Licitação na Modalidade de Convite nº 012/2019, que integra independentemente de transcrição, e a Lei Federal nº 8.666 de 21/06/93 e suas alterações.

#### CLÁUSULA QUARTA – DOS PREÇOS, CONDIÇÕES DE PAGAMENTO E REAJUSTAMENTO

O preço Total para execução dos serviços é de R\$ ..... (.....), resultante da multiplicação das quantidades efetivamente executadas pelos preços unitários constantes da planilha orçamentária de preços da **CONTRATADA**, objeto do Edital de Licitação na Modalidade de Convite nº 012/2019, sendo que do valor global, 60% refere-se a serviços e 40% à materiais.

**PARÁGRAFO PRIMEIRO** – O prazo de pagamento será de até 05 (cinco) dias, contados a partir da data final de cada período de aferição dos serviços, que será realizada quinzenalmente, quando serão apresentados os respectivos documentos de medição e faturamento que deverão ser aceitos ou não, em 48 (quarenta e oito) horas, pela Fiscalização da Prefeitura Municipal de Tabocas do Brejo Velho.

**PARÁGRAFO SEGUNDO** - O Prazo de pagamento será de até 05 (cinco) dias consecutivos, após o recebimento dos documentos fiscais preenchidos corretamente, sem rasuras e ou entrelinhas.

**PARÁGRAFO TERCEIRO** – Os preços serão fixos e sem reajuste.

**PARÁGRAFO QUARTO** – Caso a fatura não seja liquidada nos respectivos vencimentos, serão acrescidas de Juros Moratórios de 0,5% (cinco décimos por cento) ao mês, calculados "PRO RATA TEMPORE", da data do vencimento até o efetivo pagamento.

**PARÁGRAFO QUINTO** - Correrão por conta da **CONTRATADA** todas as despesas decorrentes da execução total do objeto.

#### CLAUSULA QUINTA – DAS OBRIGAÇÕES DA CONTRATANTE

5.1 – A contratante se obriga a proporcionar à contratada todas as condições necessárias ao pleno cumprimento das obrigações decorrentes do Termo Contratual, consoante estabelece a Lei 8.666/93 e suas alterações posteriores.

5.2 – Designar, no ato da assinatura deste termo de contrato, o Senhor \_\_\_\_\_, para acompanhar e fiscalizar a execução dos serviços, com poderes plenos para gerenciar técnica e administrativamente o mesmo;



- 5.3 – Comunicar à contratada toda e qualquer ocorrência relacionada com a execução do objeto contratual, diligenciando nos casos que exigem providências corretivas.
- 5.4 – Providenciar os pagamentos acordados à contratada nos prazos descritos na cláusula anterior.

**CLAUSULA SEXTA – DAS OBRIGAÇÕES DA CONTRATADA**

- 6.1 – Executar o objeto do contrato de conformidade com as condições e prazos estabelecidos no Edital Convite nº 012/2019, neste contrato e na proposta vencedora do certame.
- 6.2 – Manter durante toda a execução do objeto contratual, em compatibilidade com as obrigações assumidas, todas as condições de habilitação e qualificação exigidas na Lei de Licitações.
- 6.3 – Iniciar as obras no prazo máximo até 24 (vinte e quatro) horas, após a ordem de serviços e a refazer, de imediato, qualquer serviço que apresente defeitos e inconformidade com as especificações do projeto básico.
- 6.4 – Facilitar a ação da fiscalização na inspeção dos serviços, prestando, prontamente, os esclarecimentos que forem solicitados pela CONTRATANTE.
- 6.5 – Providenciar a imediata correção das deficiências e/ou irregularidades apontadas pela contratante.
- 6.6 – Pagar seus empregados no prazo previsto em lei, sendo também de sua responsabilidade o pagamento de todos os tributos que, direta ou indiretamente, incidam sobre a prestação dos serviços contratados inclusive as contribuições previdenciárias fiscais e parafiscais, FGTS, PIS, emolumentos, seguros de acidentes de trabalho, etc, ficando excluída qualquer solidariedade da Prefeitura de Tabocas do Brejo Velho por eventuais autuações administrativas e/ou judiciais uma vez que a inadimplência da contratada, com referência às suas obrigações, não se transfere ao Município.
- 6.7 – Responder, pecuniariamente, por todos os danos e/ou prejuízos que forem causados à União, Estado, Município ou terceiros, decorrentes da prestação dos serviços.
- 6.8 – Respeitar as normas de segurança e medicina do trabalho, previstas na Consolidação das Leis do Trabalho e legislação pertinente.

**CLAUSULA SÉTIMA** - Fica estabelecida a vigência a partir da data de assinatura do presente termo de contrato findando-se em **até 180** (cento e oitenta) dias.

**CLAUSULA OITAVA** - As despesas decorrentes do presente contrato correrão por conta da Dotação Orçamentária:

10.6 - As despesas com a contratação decorrente desta licitação correrão por conta das seguintes Dotações Orçamentárias:

**Unidade: 02.13.001 – FUNDO MUNICIPAL DE SAÚDE**

10.301.005.1024 – Estruturação da Rede de Serviços de Atenção Básica de Saúde;

Elemento: 4.4.9.0.51.00.00 – Obras e Instalações.

**Unidade: 02.05.000 – Secretaria Municipal de Infra-Estrutura e Serviços Públicos**

15.452.006.2026 – Desenvolvimento de Ações de Serviços Gerais, Conservação e Manutenção do Patrimônio Público;

Elemento: 3.3.9.0.39.00.00 – Outros Serviços de Terceiros – Pessoa Jurídica.

**15.451.006.2027 Manutenção e Conservação de Estradas Vicinais**

Elemento: 3.3.9.0.39.00.00 – Outros Serviços de Terceiros – Pessoa Jurídica.

**15.451.006.1013 Pavimentação, Calçamento e Urbanização de Vias e Logradouros**

4.4.9.0.51.00.00 Obras e Instalações

**CLAUSULA NONA** - A ausência do cumprimento de qualquer das condições acima estabelecidas será considerada falta grave e ensejar rescisão automática do presente contrato sem que assista direito algum a quem der causa, inclusive devolução da quantia já paga.

**CLAUSULA DÉCIMA - A CONTRATANTE** exercerá a fiscalização da execução do objeto deste contrato através do Engenheiros Civil Responsáveis Técnico do Município, Sr. **Ezio Ezuperio Alves de Queiroz, CREA nº 1016915195-D GO.**

**CLÁUSULA DÉCIMA PRIMEIRA** - Os serviços objeto deste contrato serão recebidos de acordo com o disposto nos Arts. 73 a 76 da Lei 8.666/93 com a redação determinada pela Lei no 8.883/94.

**CLÁUSULA DECIMA SEGUNDA** - A rescisão do presente contrato ser efetuada conforme disposto no Capítulo III- Seção V- Da Inexecução e da Rescisão dos Contratos, da Lei n.º 8.666/93.

**CLAUSULA DÉCIMA TERCEIRA – DAS PENALIDADES.**

**PREFEITURA MUNICIPAL DE TABOCCAS DO BREJO VELHO**

CNPJ (MF) 13.655.659/0001-28

[www.tabocasdobrejoelho.ba.gov.br](http://www.tabocasdobrejoelho.ba.gov.br)

Praça Municipal, 86-Centro-Fone: (77)3657-2148-PABX Fax: 3657-2160

CEP.: 47 760-000

- Tabocas do Brejo Velho - Bahia.

01 - Sem prejuízo das disposições das demais cláusulas integrantes deste contrato, será aplicada a CONTRATADA a multa de um décimo por cento (0,1%) do valor do contrato, por dia útil que for excedido pela CONTRATADA no prazo contratual de início, assim como a conclusão e entrega dos serviços contratados.

02 - Após uma hora de paralisação, ou atraso dos serviços pela CONTRATADA, a CONTRATANTE poderá optar por uma das seguintes alternativas, além da multa de três por cento (3%) sobre o valor do contrato:

Promover a rescisão contratual, independentemente de interpelação judicial ou extrajudicial, respondendo a CONTRATADA pelas perdas e danos decorrentes da rescisão;

Exigir a execução do contrato, sem prejuízo da cobrança de multa correspondente ao período total de atraso, respeitando o disposto na legislação em vigor.

03 - As multas aplicadas a CONTRATADA, a qualquer título, serão descontadas das faturas devidas pela CONTRATANTE, salvo se o CONTRATADA recolher o valor correspondente a essas multas, diretamente à tesouraria da CONTRATANTE antes do processamento dessas faturas respectivas.

04 - A CONTRATANTE, não quitando as faturas no seu vencimento, será considerada inadimplente, e a ela será imputada uma multa de um décimo por cento (0,1%) do valor do contrato por dia de atraso, decorrido entre a data do início da inadimplência e o efetivo pagamento acrescido de juros de mora numa taxa geométrica de um por cento (1%) ao mês.

**CLAUSULA DÉCIMA QUARTA** - Os casos omissos no presente contrato serão regulados pelo disposto na Lei 8.666/93.

**CLAUSULA DÉCIMA QUINTA** - Fica eleito o Foro da cidade de Serra Dourada - Bahia, como competente para dirimir as questões oriundas do presente instrumento renunciando as partes a qualquer outro por mais privilegiado que seja.

E, por estarem assim justos e contratados assinam o presente instrumento, em 05 (cinco) vias de igual teor, e para o mesmo fim, na presença de 02 (duas) testemunhas que igualmente o subscrevem.

Tabocas do Brejo Velho - Bahia, ..... de ..... de 2019.

**PREFEITURA MUNICIPAL DE TABOCCAS DO BREJO VELHO - BAHIA**

**Humberto Pereira da Silva-Prefeito**

CONTRATANTE

\_\_\_\_\_  
CONTRATADA

TESTEMUNHAS:

1- \_\_\_\_\_ CPF/RG Nº \_\_\_\_\_

2- \_\_\_\_\_ CPF/RG Nº \_\_\_\_\_

**ANEXO VI****CARTA DE CREDENCIAMENTO****EDITAL DE CONVITE nº 012/2019.****CARTA DE CREDENCIAMENTO**

A empresa \_\_\_\_\_, com sede à \_\_\_\_\_,  
na cidade de \_\_\_\_\_, CNPJ nº \_\_\_\_\_, credencia o Sr.  
\_\_\_\_\_, portador do RG nº \_\_\_\_\_ e CPF nº \_\_\_\_\_  
\_\_\_\_\_ para representá-la perante a Prefeitura Municipal de  
Tabocas do Brejo Velho, na Licitação Modalidade Convite nº 012/2019, podendo, inclusive,  
interpor e desistir de recursos em todas as fases licitatórias.

\_\_\_\_\_, \_\_\_\_\_ de \_\_\_\_\_ de 2019.

(REPRESENTANTE LEGAL DA EMPRESA)

RG

CARGO

**ANEXO VII****MODELOS DE DECLARAÇÕES  
CARTA CONVITE 012/2019****Modelo 01 (Juntar aos documentos requeridos para habilitação)****DECLARAÇÃO**

A Empresa \_\_\_\_\_, inscrita no CNPJ sob o nº \_\_\_\_\_, com Sede \_\_\_\_\_, DECLARA, para os devidos fins que, em cumprimento ao estabelecido na Lei nº 9.854/99 e ao inciso XXXIII, do Artigo 7, da Constituição Federal, não emprega menores de 18 (dezoito) anos em trabalho noturno, perigoso ou insalubre, nem emprega menores de 16 (dezesseis) anos em trabalho algum, salvo na condição de aprendiz, a partir de 14 (quatorze) anos.  
Pelo que, por ser a expressão da verdade, firma a presente, sob as penas da Lei.

(local e data)

(assinatura, nome, cargo e CPF do representante legal)

Obs.: Apor carimbo da licitante ou usar papel timbrado

**Modelo 02 (Juntar com os documentos apresentados para credenciamento)****DECLARAÇÃO**

A Empresa \_\_\_\_\_, inscrita no CNPJ sob o nº \_\_\_\_\_, com Sede \_\_\_\_\_, DECLARA, para os devidos fins e sob as penas da Lei, que atende a todas as exigências requeridas para habilitação na Carta Convite 012/2019, promovido pela Prefeitura Municipal de Tabocas do Brejo Velho, Estado da Bahia, e que se submete, de pleno acordo, a todos os termos e condições previstas no instrumento convocatório.

(local e data)

(assinatura, nome, cargo e CPF do representante legal)

Obs.: Apor carimbo da licitante ou usar papel timbrado